

# ***Miras Hukuku***

**Türk Medeni Kanununa  
Göre**

# Miras Hukuku Kavramı

---

- İnsanın sahip olduđu ve miras yoluyla geen malvarlıđı deđerlerinin (hakların borların) lmnden sonraki akıbetine, hak sahiplerini, paylařma ve sorumluluklarını dzenleyen hukuk alanıdır.
- MH sırf malvarlıđı haklarından olup, lme bađlı sonularını dođurur ve borlar ve eřya hukuku gibi sađlararası malvarlıđı hukuku deđildir. Ancak MH sađlar arasındaki malvarlıđını uyuřmazlıklarını bir hukuki iřleme deđil, lm olayına bađlı konu edinir.

# MH Niteliđi ve İşlevi

---

- Ferdi mülkiyet hakkını tamamlayıcı niteliđi ile özel hukukun bir parçasıdır.
- Mirasbırakanın, sağ kalanların mirasbırakanın alacaklılarının, devletin diđer ilgilierinin menfaatini düzenler
- Vasiyetname yapma imkanı, yasal ve saklı paylı mirasçılık, mirasçıların müteselsil sorumluluđu, devletin son mirasçılığı ile vergi alma imkanı anılan menfaatlerin gerçekleşmesine yarar.

# Miras Hukuku Özelliđi

---

- Ferdi, aileyi koruyucu nitelikleri ön planda olup, devletin miarsçılıđı ve vergi düzenlemeleri ile kollektivist görüđu de destekler.
- İslam hukukunda feraiz geçerli olup 1926 yılından önce ölümün gerçekleştiđi olaylara uygulanır.

# MH Düzenlenme Şekli

---

- 188 maddedir. 495-682.

- Birinci Kısım

- Mirasçılar

- Bölümler

- Yasal Mirasçılar
- Ölüme BT

- 

- İkinci Kısım

Mirasın geçmesi

- Bölümler

mirasın açılması

mirasın geçmesinin sonuçlr

mirasın paylaşılması

# MH Kaynakları

---

- Miras Hukukuna ilişkin Düzenlemeler
  - AY md. 35 Herkes, mülkiyet ve miras haklarına sahiptir. Bu haklar, ancak kamu yararı amacıyla, kanunla sınırlanabilir. Mülkiyet hakkının kullanılması toplum yararına aykırı olamaz
  - TMK 495 – 682
  - TMK ve BK genel hükümleri
- ÖBT

# Miras Hukukunun Temel Kavramları

---

- Miras
- Mirasbırakan (Muris)
- Ölüm
- Mirasçı
- Tereke
- Ölüme Bağlı Tasarruf
- Külli – cüzi halefiyet
- Zümre sistemi ve Kök içinde halefiyet

# Miras

---

- Geniş anlamada kişinin ölümü ile uygulama alanı bulan ve özel hukuk ilişkilerini içine alan kurallar bütünüdür.
- Dar anlamda ise mirisin mirasçılara geçebilen tüm malvarlığı değerlerini ve kişisel haklarını ifade eder.



# Muris

---

- Muris → mirasbırakandır. Ölümü ile mirası açılan gerçek kişiyi ifade eder.
- Tüzel kişilerin muris olması mahiyetleri gereği mümkün değildir.

# Ölüm

---

- Miras mirasbırakanın ölümü ile geçer, ölüm hukuki bir olaydır. TMK md. 575.
- İstisnası: Gaiplik. TMK md. 584 vd.

# Mirasçı

---

- Mirasçı mirasbırakanın terekesi (mirası) üzerinde külli halef sıfatıyla hak sahibi olan kişidir.
  - Mirasçı gerçek veya tüzel kişi olabilir.
  - Soybağı (kan) esasına dayanan mirasçılık ancak gerçek kişiler için mümkündür.
  - Tüzel kişiler örneğin devlet belirli şartlarda yasal mirasçı olabilir. Tüzel kişilerin iradi mirasçı olması mümkündür.
  - Yasal mirasçı → Kanun hükmü gereği mirasçı olan kişidir.
  - İradi mirasçı → Mirasın iradesi ile mirasçı olan kişidir. (atanmış mirasçı)
  - Saklı paylı mirasçı → Kanunen mirasın belli bir oranı üzerinde mirasın iradesine rağmen muhakkak hak sahibi olabilen mirasçıdır.

# Tereke

---

- Mirasbırakanın ölümü ile mirasçılara geçen tüm mallarını, haklarını ve borçlarını ifade eder.
- Tereke kural olarak ölenin malvarlığına eşittir.
  - Ancak ölümlle mirasçılara geçmeyen, örn. intifa, sükna (oturma) gibi haklar ile nafaka alacağı, ileri sürülmemişse manevi tazminat alacağı terekeye dahil değildir.
  - Boşanma davasına devam etmek, tanımak, babalığı iptali vb. şahsa bağlı haklar da terekeye dahil değildir.

## **Murisin malvarlığında bulunan ancak terekede yer almayan hukuki ilişkiler**

---

- İntifa hakkı TMK 797
- Oturma (sükna hakkı) TMK 823
- Murisce ileri sürülmemiş manevi tazminat alacağı (TBK. m. 56)
- Murisin iş görme borcu ölümle sona erer.
- Hizmet akdi de ölümle sona erer
- Murisin vekil olarak iş görme borcu

# Murisin malvarlığında olmayan ancak terekede yer alan hukuki ilişkiler

---

- Tenkise veya denkleştirmeye dahil sağlararası karşılıksız kazandırmalar TMK 508, 669
- Mirasbırakanın ölüm tehk. Karşı üçüncü kişi lehine yapt. Hayat sigortaları (ölüm anındaki satın alma değeri ile)
- Varsa Mal rejimi sonucu mirasbırakanın alacağı veya borçları

## **Ölümle mirasçuların şahsıda doğan ama terekede yer almayan haklar**

---

- Dul ve yetim aylığı
- Destekten yoksun kalma tazminatı TBK m. 55
- TBK 56'ya göre yakınların manevi tazminat hakkı

# Tereke olmayıp düşülecek değerler.

---

- Cenaze giderleri
- Terekenin mühürlenmesi ve yazım giderleri
- Miras bıraknla birlikte yaşayanların üç aylık geçim giderleri



# Ölüme Bağlı Tasarruf

---

- Murisin sağlığında ölümü ile sonuç doğurmasını öngörerek yaptığı hukuki işlemlerdir.
  - Mal vasiyeti, mirasçı atama, evlilik dışı çocuk tanıma, vakıf kurma, vasiyeti yerine getirme görevlisi tayini, miras paylaşım kuralları, mirasçılıktan çıkarma gibi
- İki şekilde gerçekleşir (sınırlı sayı ilkesi numerus clausus)
  - Vasiyet(name)
  - Miras sözleşmesi

# Külli Halefiyet

---

- Külli halefiyet: murisin mirası (tereke) mirasçılara bir bütün olarak kanun gereği doğrudan mirasçılara (kanuni veya atanmış) geçer.
- Terekeye dahil intikal eden malvarlığı değerleri için münferit intikal işlemlerinin yapılmasına gerek yoktur.
- Külli halefiyet ancak kanunda belirtilen durumlarda söz konusu olur TMK. m. 599'da mirası kazanılmasında olduğu gibi.
- Külli halefler yasal ve atanmış mirasçılardır.
- Her türlü hak ve zilyedliğin hukuki sonuçları aktif ve pasiflerle bir bütün olarak geçer.

# Külli Halefiyet

---

- Terekeye dahil ola aynı haklar alacak hakları zilyedliğe bağılı sonuçlar ve borçlar bir tek olayla ölüm ile kendiliğinde mirasçılara geçer.
- Mirasçı sayısının külli halefiyet prensibi açısından önemi yoktur.

# Külli Halefiyet İstisnası

---

- Mirasçılar mirasbırakanın borçlarından şahsen ve kendi malvarlıklarıyla sınırsız olarak sorumludurlar.
  - Ancak:
    - devletin mirasçılığı, kendisine geçen mallarla sınırlıdır.
- Birden fazla mirasçı tereke borçlarından müteselsilen sorumludurlar (TMK. 641, 681/I). TBK. m. 162). (Bölünebilir borçlar külli olarak geçmekle beraber, sorumluluk müteselsildir. Yani alacaklı mirasçılardan para borcu için birini dava edebilir, hepsine karşı dava açmak zorunda değildir.)

# Cüzi Halefiyet

---

- Lehine mal vasiyet edilen musaleh veya intifa hakkı sahibi olan kişi çüzi haleftir.
- Hakkın lehdarı olan kişiye mahiyetine uygun geçiş işlemiyle devredilmesi gerekir.
  - Örneğim muayyen vasiyet alacaklısına bırakılan taşınmaz mirasçılara tarafından musalehe tapuda devredilmesi ile intikal gerçekleşir.

# Külli Cüzi Halefiyet Farkı

---

- Külli halefler ölüm ile birlikte tam bir hak elde ederlerken, cüz'i halefler ise kendilerine vasiyet edile şey açısından sadece bir nisbi bir alacak hakkı elde ederler.
- Külli halefler murisin borçlarından sınırsız ve müteselsil sorumluluklarına karşı cüz'i halefler borçlarda sorumlu değildir.

# Zümre Sistemi

---

- Miras hukukumuzda mirasçılar kural olarak muris ile kanbağına dayanan soybağı ilişkisine bağlı olarak tespit edilir.
- Zümre başı olan bir kimse ile ondan gelen altsoyun oluşturduğu kümeye zümre denir.
- Zümreler muristen başlayarak yakınlıklarına (derece) göre tespit edilir. Bugün mirasçı olabilen üç zümre kabul edilmiştir.

# Zümreler

---

- 1. Zümre Murisin altsoyudur.
- 2. Zümre murisin anne ve babası ve onların altsoylarıdır (kardeşler, yeğenler...).
- 3. Zümre murisin büyük anneleri ve babaları ile onların altsoylarıdır (amca, dayı, hala, teyze, kuzenler...).



# Zümre Sistemine Hakim İlkeler

---

- Mirasçı olabilmek için muris ile kan bağı(hukuki soybağı) içerisinde bir zümreye dahil olmak gerekir.
- Önceki zümrede mirasçı bulunması sonraki zümrenin mirasçılığını engeller
- Zümre içinde murise yakın olan mirasçı aynı zümrede uzak olan mirasçının (derece uzaklığı) mirasçılığını engeller
- Zümre veya kök içi halefiyet (atanmış mirasçılıkta kök içi halefiyet yoktur) söz konusudur.
- Miras 1. zümrede kök başlarına, 2. ve 3. zümrede zümre başlarına eşit paylaşılır.
- 2. ve 3. zümrede miras ana ve baba hattı olarak iki kola ayrılır.

# Kök içinde halefiyet 1

---

- Mirasbırakandan önce ölen veya mirasbırakanın ölümü anında mirasçı olmayan ya da olamayan kan hısımı mirasçının yerine onların altsoyu geçiyor.
  - Mirasbırakandan önce ölme, mirası reddetme, mirastan yoksun olma veya mirasçılıktan çıkarılma gibi sebeplerle derece başının (kök başının) mirasçılığına bir engel çıktığında, ondan olanlar yani derece başının altsoyu ona ardıl olacak ve onun yerine mirasçı olacaktır.

## Kök içinde halefiyet 2

---

- Ancak kan hısımlığı dışında kök içinde halefiyet kuralı işlemiyor. Yani, eşler arasında, evlatlık ilişkisinde, sıhri hısımlıkta halinde kök içinde halefiyet kuralı işlemiyor.
- Buna göre miras bırakandan önce ölen eşin ortak olmayan altsoyu kök içinde halefiyet ilkesine istianeden mirasçı olamaz.
- Eşin 3. zümre ile birlikte mirasçı olması halinde kök içinde halefiyetle mirasçılık kök başları büyük ana ve babanın çocuklarına kadar gider, sonraki dereceler eşle birlikte mirasçı olamaz.

## Kök içinde halefiyet 3

---

- Eşin 3. zümre ile birlikte mirasçı olması halinde kök içinde halefiyetle mirasçılık kök başları büyük ana ve babanın çocuklarına kadar gider, sonraki dereceler eşle birlikte mirasçı olamaz.
- Ancak büyük ana veya baba ile çocuklarından birinin varlığı halinde ise kök içinde halefiyet ile alt derece mirasçıların eşle birlikte mirasçı olması mümkündür. Çünkü eşin miras hakkı  $\frac{3}{4}$  bu halde sabit olup değişmemektedir.

# *Mirasçılar*

Kanuni - Atanmış

# Kanuni Mirasçılar

---

- 1. Zümre murisin altsoyu

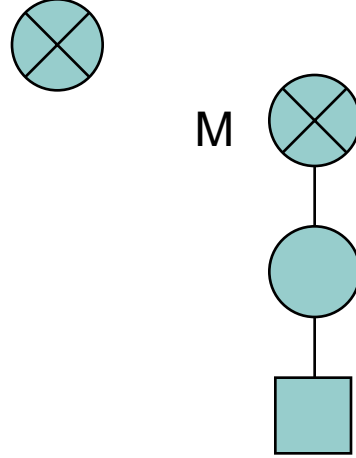

Bu bilgilerden dolayı sorumluluk  
kabul edilmez!

# Kanuni Mirasçılar

- 2. Zümre mirisin anne ve babası ile onların alt soyundan oluşur.

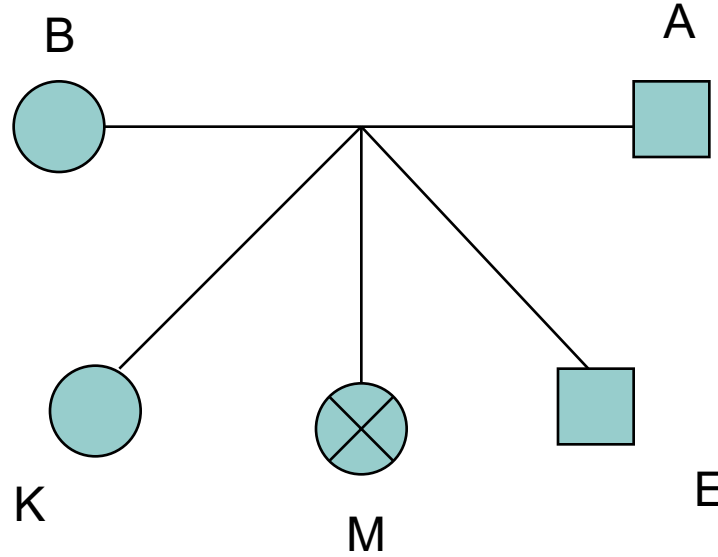

# Kanuni Mirasçılar

- 3. zümre murisin büyük anne ve babaları ile onların altsoyudur.

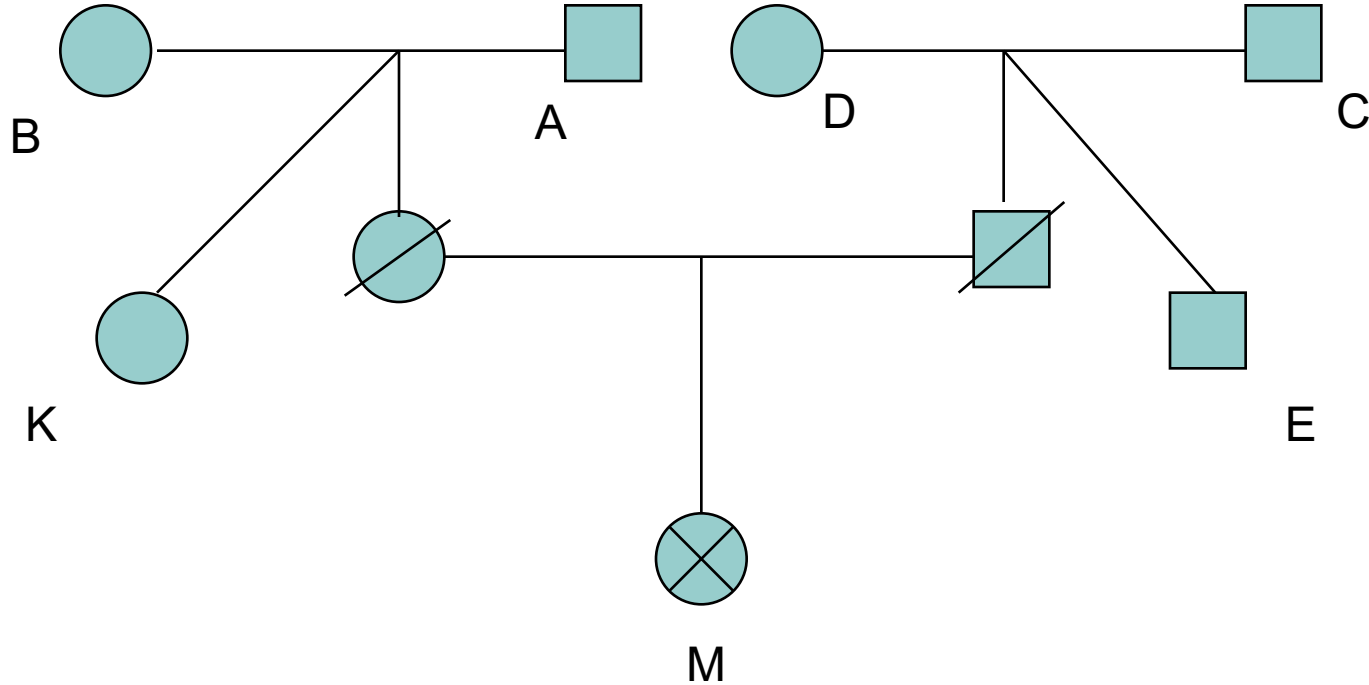

Bu bilgilerden dolayı sorumluluk  
kabul edilmez!



# Evlilik Dışı Çocuğun Mirasçılığı

---

- Ana açısından fark yoktur.
- Baba ile evlilik dışı çocuklar arasında tanıma mahkeme kararı veya anne ile evlenme ile soybağı kurulmuş ise evlilik içi hısım gibi mirasçı olurlar

# Evlâtlığın Mirasçılığı

---

- TMK 500 Evlâtlık ve altsoyu, evlât edinene kan hısımı gibi mirasçı olurlar. Evlâtlığın kendi ailesindeki mirasçılığı da devam eder. Evlât edinen ve hısımları, evlâtlığa mirasçı olmazlar
- Evlatlık, evlat edinenin kendisinden önce ölmüş olduğu halde kök içinde halefiyet ilkesinden (495 f.3) yararlanarak evlat edinenin mirasbırakanının (örn. Evlat edinenin anne veya babasının) mirasında hak sahibi olamaz.
  - Ne miras hakkı ne da saklı pay söz konusudur.

# Sağ Kalan Eşin Mirasçılığı

---

- TMK 499 Sağ kalan eş, birlikte bulunduğu zümreye göre mirasbırakana aşağıdaki oranlarda mirasçı olur:
- 1. Mirasbırakanın altsoyu ile birlikte mirasçı olursa, mirasın dörtte biri,
- 2. Mirasbırakanın ana ve baba zümresi ile birlikte mirasçı olursa, mirasın yarısı,
- 3. Mirasbırakanın büyük ana ve büyük babaları ve onların çocukları ile birlikte mirasçı olursa, mirasın dörtte üçü,
- bunlar da yoksa mirasın tamamı eşe kalır.

# Kanuni Mirasçılar

---

- 4. Zümre bunlar murisin büyük anne ve babalarının anne ve babası ve onların altsoyudur. Ancak TMK göre bu zümrenin mirasçılığı kabul edilmemiştir. 3678 s. Kanunla yapılan değişiklikten önce 4. zümre başları ve onların çocuklarına kanuni intifa hakkı tanınmıştı.

# ***Ölüme Bağlı Tasarruflar***

Vasiyet ve Miras  
Sözleşmesi

# Ölüme Bağlı Tasarruflar

---

- Şekli Anlamda (numerus clausus)
  - Vasiyet
  - Miras Sözleşmesi
- Maddi Anlamda ÖBT
  - Ölüme Bağlı bağışlar
  - Mirasçı atanması
  - Belirli mal vasiyet
  - Evlilik dışı çocuğun tanınması
  - vb.....

# Vasiyet ve Miras Sözleşmesi

---

- Vasiyet Ehliyeti (TMK 502)
  - Temyiz kudretine sahip olmak: kısıtlı kişiler de temyiz kudreti varsa vasiyet yapabilirler.
  - 15 yaşını doldurmuş olmak: ÖBT yapma hakkı kişiye sıkı sıkıya bağlı hallardandır. 15 yaşını dolduran kanuni temsilcisinin rızası olmadan vasiyet yapabilir. Vasiyetçi vasiyeti bizzat kendisi yapmak zorundadır. Temsil söz konusu olmaz.
- Miras Sözleşmesi Ehliyeti (503)
  - Temyiz kudretine sahip olmak
  - Kısıtlı Olmamak: Temsil burada da geçerli değildir.
  - Ergin olmak

# Vasiyet çeşitleri

---

- Resmi vasiyetname
- El yazısı vasiyetname
- Sözlü vasiyet



# ***Resmi Vasiyet***

Bu bilgilerden dolayı sorumluluk  
kabul edilmez!

# Resmi Vasiyetname (RV)

---

- Resmî vasiyetname, iki tanığın katılımıyla resmî memur tarafından düzenlenir. Resmî memur, sulh hâkimi, noter veya kanunla kendisine bu yetki verilmiş diğer bir görevli olabilir.
- İki tür resmi vasiyetname vardır:
  - Okunarak ve İmzalanarak düzenlenen RV: okuma yazma bilen ve imkanı kullanabilenler için öngörülmüştür.
  - Okunmadan ve imzalamadan düzenlenen RV:okuma yazma bilmeyen veya okuma yazma bilmelerine rağmen bu imkanı kullanamayanlar veya kullanmak istemeyenler için başvurulacak bir yoldur.

# Resmi Vasiyetnameye Katılma Yasası

---

- Aşağıdaki kişilerin Resmi vasiyetnameye memur veya tanık olarak katılmaları yasaktır.
- Genel Yasaklar
  - Fiil ehliyeti olmayanlar
  - Ceza mahkemesi kararıyla kamu hizmetinden yasaklananlar
  - Okur yazar olmayanlar
- Vasiyetçiye Yakınlığa Dayalı Yasaklar
  - Vasiyetçinin eşi
  - Vasiyetçinin üst ve altsoy kan hısımları
  - Vasiyetçinin kardeşleri
  - Vasiyetçinin üst ve altsoy hısımları, ile kardeşlerinin eşleri
- Aksi halde vasiyetname iptal edilebilir. TMK 557/1.4

## Resmi Vasiyetnameye Katılanlar Lehine Düzenleme Yasağı

---

- TMK 536/II ye göre, resmî vasiyetnamenin düzenlenmesine katılan memura ve tanıklara (TMK 536/I deki kişilerin katılması yasaktır), bunların üstsoy ve altsoy kan hısımlarına, kardeşlerine ve bu kişilerin eşlerine o vasiyetname ile kazandırmada bulunulamaz.
- Aksi halde TMK 558/III e göre sadece bu lehe işlem iptal edilir.

# Okunarak ve İmzalanarak Düzenlenen Resmi Vasiyetname I

---

- TMK 532-534: Resmî vasiyetname, iki tanığın katılımıyla resmî memur tarafından düzenlenir.
- 1. AŞAMA Vasiyetnamenin Hazırlanması: Bu aşama aşağıdaki sıraya göre yapılır ve bu aşamada tanıkların bulunmasına gerek yoktur. Ancak muris isterse bulunabilirler.
  - Mirasbırakan, arzularını resmî memura bildirir. Bunun üzerine memur, vasiyetnameyi yazar veya yazdırır ve okuması için mirasbırakana verir.
  - Vasiyetname, mirasbırakan tarafından okunup imzalanır.
  - Memur, vasiyetnameyi tarih koyarak imzalar.

# Okunarak ve İmzalanarak Düzenlenen Resmi Vasiyetname II

---

- 2.AŞAMA Tanıkların Katılması:
  - Vasiyetnameye tarih ve imza konulduktan hemen sonra mirasbırakan, vasiyetnameyi okuduğunu, bunun son arzularını içerdiğini memurun huzurunda iki tanığa beyan eder.
  - Tanıkların şerhi
    - bu beyanın kendi önlerinde yapıldığını
    - ve mirasbırakanı tasarrufa ehil gördüklerini vasiyetnameye yazarak veya yazdırarak altını imzalarlar.

# Okunarak ve İmzalanarak Düzenlenen Resmi Vasiyetname III

---

- Resmi vasiyetnamede tanıkların RV içeriğine vakıf olmasına gerek yoktur.
- İlk aşamanın sonu ile ikinci aşama bir bütünlük arz etmesi gerekir (hemen sonra) (Unitas Actus)
- Resmi memurun imzasının vasiyetçiden sonra ve tanıklardan önce koyması ilgili maddelerden anlaşılmalı beraber, bu hükümlerin emredici olduğu kabul edilmemektedir. Memur tanıklardan sonra da imza koyabilir.

# Okunmadan veya İmzalanmadan Düzenlenen Resmi Vasiyetname I

---

- Bu tür vasiyetnameyi yapabilecekler:
  - Okuma yazma bilmeyenler
  - Okuma yazma bilmekle beraber, imza kabiliyetten yoksun olanlar
  - Okuma yazma bilip ve kabiliyeti olanların arzusu üzerine de bu tür bir vasiyetname düzenlenebilir.
  - Bu tür vasiyetnamede iki aşamada düzenlenir.



# Okunmadan veya İmzalanmadan Düzenlenen Resmi Vasiyetname II

- 1. AŞAMA Hazırlık Aşaması:
  - Mirasbırakan, arzularını resmî memura bildirir. Bunun üzerine memur, vasiyetnameyi yazar veya yazdırır
- 2. AŞAMA Okunma ve Tanıkların Katılması:
  - memur vasiyetnameyi iki tanığın önünde vasiyetçiye okur ve bunun üzerine mirasbırakan vasiyetnamenin son arzularını içerdiğini beyan eder. (Bu beyan imza yerine geçer)
  - Tanıklar,
    - hem mirasbırakanın beyanının kendi önlerinde yapıldığını ve onu tasarrufa ehil gördüklerini;
    - hem vasiyetnamenin kendi önlerinde memur tarafından mirasbırakana okunduğunu ve
    - onun vasiyetnamenin son arzularını içerdiğini beyan ettiğini vasiyetnameye yazarak veya yazdırarak altını imzalarlar.
- Memurun İmzası vasiyetçinin beyanını izledikten sonra tanıkların beyanından önce olabileceği gibi tanıkların beyanından da sonra olabilir.

# Karma Resmi Vasiyetname

---

- TMK 535 e göre düzenlenen vasiyetnameye vasiyetçinin imza koymasına gerek olmamakla beraber, kanuna uygun yapılan RV altına vasiyetçinin imza atması halinde vasiyetname geçerlidir.
- Okuma bilmekle beraber imza atamayan kimsenin TMK 535 e göre düzenlenen vasiyetnameyi kendisinin okuması söz konusudur. Bunun da geçerli olacağı ancak tanıkların şerhte bu hususu belirtmeleri gerektiği kabul edilmektedir.

# Özel Durumlar

---

- Körler TMK 535 e göre RV yapabilmelerinde bir sorun yoktur. Bazı yazarlar TMK 533/534 e göre, vasiyetname metninin körler alfabetiyle yazılmış olarak eklenmesi ile de körler alfabetini bilen körlerin RV yapabileceğini ileri sürmektedirler.
- Sağır ve dilsiz okuma yazma biliyorsa TMK 533/534 e göre RV düzenleyebilir.
- Yabancı dilde de RV yapmak mümkündür. Ancak bunun bir tercüman aracılığı ile yapılması gerekir.

# ***El Yazması Vasiyetname***



# El yazısı vasiyet

---

- Şartları:
  - Vasiyetçi metnin tümünü kendi el yazısıyla kale almalıdır
  - Vasiyetçi gün ay ve yıl belirterek tarih atmalıdır. (vasiyetnamenin yapıldığı tarihin belirlenebilmesi gerekir. Örn 20 evlilik yıldönümü olarak bir tarih atılması da tarih şartının yerine getirilmiş olması için yeterlidir.)
  - El ile İmza

# ***Sözlü Vasiyetname***

Bu bilgilerden dolayı sorumluluk  
kabul edilmez!

# Sözlü Vasiyetname

---

- Sözlü vasiyet miras hukuku düzenlemesizde istisnai bir durumdur. El yazısı ve resmi vasiyetname yapılamadığı olağanüstü hallerde gündeme gelir.
- Sözlü vasiyette nihayeti ile yazılı hale getirilir.

# Sözlü Vasiyet Şartları I

## 1. Olağanüstü durumun varlığı :

- Mirasbırakan; yakın ölüm tehlikesi, ulaşımın kesilmesi, hastalık, savaş gibi olağanüstü durumlar yüzünden resmî veya el yazılı vasiyetname yapamayacağı bir durumun söz konusu olması gerekir. Orsa, sözlü vasiyet yoluna başvurabilir

## 2. Resmî ya da el yazılı vasiyetnamenin bu sebeple yapılamaması

Yargıtay, yakın ölüm tehlikesinin kabulü için genellikle sözlü vasiyet yapanın ani ölüm tehlikesi içinde bulunmasını aramaktadır. Yüksek Mahkeme bu değerlendirmesini yaparken somut olayda diğer vasiyetnamelere başvurma imkânının olup olmaması olgusunu dikkate almaktadır.

## 3. Murisin irade açıklaması

- Muris mevcut iki tanığa son arzularını bildirip buna uygun bir vasiyetname yazma veya yazdırma görevini vermelidir.

## 4. İki tanığın bu görevi kabul etmesi

- Tanıklar bu görevi kabul etmek zorunda değildirler. Açık veya zimni irade ile de bu görev kabul edilebilir.
- Tanıklar ile muris arasındaki ilişki bir işin görülmesi olduğundan vekalet hükümlerine tabidir.
- Okuma yazma bilme şartı hariç resmî vasiyetname ilişkin olarak tanıkların için aranan şartlar sözlü vasiyet için de geçerlidir (TMK539/III)



# Sözlü Vasiyet Şartları II

---

## 4. Tanıkların murisin son arzularını yazılı hale getirmesi

- Mirasbırakan tarafından görevlendirilen tanıklardan biri, kendilerine beyan edilen son arzuları, yer, yıl, ay ve günü de belirterek hemen yazar (üç gün sonra yazılmış olması halinde sözlü vasiyet geçerli değildir), bu belgeyi imzalar ve diğer tanığa imzalatır TMK 540/I
- Tanıklar, daha önce bir belge düzenlemek yerine, vakit geçirmeksizin mahkemeye başvurup yukarıdaki hususları beyan ederek mirasbırakanın son arzularını bir tutanağa geçirebilirler. TMK 540/II

## 5. Tanıklar yazılan belgeyi birlikte sulh veya asliye mahkemesine şahsen verirler veya

- Sözlü vasiyet yoluna başvuran kimse askerlik hizmetinde bulunuyorsa, teğmen veya daha yüksek rütbeli bir subay; Ülke sınırları dışında seyreden bir ulaşım aracında bulunuyorsa, o aracın sorumlu yöneticisi; sağlık kurumlarında tedavi edilmekteyse, sağlık kurumunun en yetkili yöneticisi hâkim yerine geçer.

# Mahkemeye teslim

---

- İki tanık kaleme aldıkları metni şahsen ve birlikte mahkemeye teslim etmelidir.
  - Teslimden önce tanıklardan biri ölürse, söz. Vasiyet hükümsüz kalır.
- Teslim derhal olmalıdır.

# Mahkemeye sözlü bildirim

---

- Tanıklar, daha önce bir belge düzenlemek yerine, vakit geçirmeksizin mahkemeye başvurup yukarıdaki hususları beyan ederek mirasbırakanın son arzularını bir tutanağa geçirtebilirler.
- Bunu tanıklar birlikte yapmak zorundadır. Her iki tanık metni tekrar eder,

## Vasiyetin yer ve tarihi

---

- Mirasbırakan tarafından görevlendirilen tanıklardan biri, kendilerine beyan edilen son arzuları, yer, yıl, ay ve günü de belirterek hemen yazar, bu belgeyi imzalar ve diğer tanığa imzalatır.
- Buradaki tarih ve yer vasiyetin kaleme alındığı tarih ve yer değil, vasiyetin açıklandığı tarih ve yer olmalıdır.

# Tanıkların beyanı

---

- Tanıklar,
- Olağanüstü durumu
  - vasiyetçinin son arzularını olağanüstü durumda anlattığını
- vasiyetçinin tasarrufa ehil olduğunu
- Beyan ve tasdik ederler.

# Teslim, Beyan Makamı Mahkeme

---

- Sulh veya Asliye Mahkemesi
  - Mahkeme murisin son ikametgahı sulh mahk. Değilse (doğrudan veya Cüm Savcılığı Üzerinden) murisin son yerleşim eyeri sulh mahk. Gönderir.
- Sözlü vasiyet yoluna başvuran kimse askerlik hizmetinde bulunuyorsa,
  - teğmen veya daha yüksek rütbeli bir subay;
  - ülke sınırları dışında seyreden bir ulaşım aracında bulunuyorsa, o aracın sorumlu yöneticisi;
  - sağlık kurumlarında tedavi edilmekteyse, sağlık kurumunun en yetkili yöneticisi hâkim yerine geçer.

# Sözlü Vasiyetin Hükümsüzlüğü

---

- Mirasbırakan için sonradan diğer şekillerde vasiyetname yapma olanağı doğar ve bu tarihin üzerinden bir ay geçince sözlü vasiyet hükümden düşer.
- Hükümden düşme kendiliğinden olur, mahkeme kararına gerek yoktur.
- Bu hükümsüzlük geçmişe etkilidir.
- Olağanüstü durum kalktı ama henüz 1 ay dolmadan ölürse, sözlü vasiyet geçerlidir.

# Yetki ve görev

---

- TMK md. 540 «... Yazılan belgeyi ikisi birlikte vakit geçirmeksizin bir sulh veya asliye mahkemesine verirler ve mirasbırakanı **vasiyetname** yapmaya ehil gördüklerini, onun son arzularını olağanüstü durum içinde kendilerine anlattığını hâkime beyan ederler." hükmüne yer verilmiştir. Murisin yerleşim yeri mahkemesi veya öldüğü yer mahkemesi olmadığı iddiasıyla yetkisizlik kararı verilemez. **sözlü** vasiyetnamenin belgelenmesinin ilk başvuru mahkemece yapılması gerektiğinden, uyuşmazlığın ... Sulh Hukuk Mahkemesinde görülüp sonuçlandırılması gerekmektedir (Y20HD E. 2016/6862 K. 2016/7970 T. 20.9.2016



# ***Vasiyetten Dönme***

Bu bilgilerden dolayı sorumluluk  
kabul edilmez!

# Vasiyetten Her Zaman Dönülebilir.

---

- Vasiyetname tek taraflı bir hukuki işlem olduğundan, her zaman dönülebilir.
- Vasiyetten dönülmeyeceğine ilişkin irade açıklamaları ister vasiyetnamede ister miras sözleşmesi içerisinde yapılmış olsun bağlayıcı değildir.
- Kişiyeye sıkı sıkıya bağı, hak ve fiil ehliyetinde tam veya kısmen vazgeçmedir.

# Açık Dönme

---

- TMK 542 e göre mirasbırakan, vasiyetname için kanunda öngörülen şekillerden birine uymak suretiyle yeni bir vasiyetname yaparak önceki vasiyetnameden her zaman dönebilir.
- Vasiyetnameden kısmen veya tamamen dönmek mümkündür. Dönme vasiyetnamesi daha önce yapılan vasiyetname şeklinde olmasına gerek yoktur.
- Dönme içeren vasiyetnameden de dönülebilir.

# Dönmeden dönme

---

- Dönme iradesini açıklayan vasiyetnameden dönme, murisin dönme ile ilk vasiyetnameyi canlandırmak iradesi varsa, ilk dönülen vasiyetname geçerli hale gelir.
- Eğer bu konu açık değilse, dönmeden dönülmesi ile ilk vasiyetnamenin canlandığı kabul edilmemektedir.

# Örtülü Dönme / Dönme Karinesi

---

- Vasiyetname ile: mirasbırakan, önceki vasiyetnamesini ortadan kaldırmaksızın yeni bir vasiyetname yaparsa, kuşkuya yer bırakmayacak surette önceki vasiyetnameyi tamamlamadıkça, sonraki vasiyetname onun yerini alır.  
**Dönme karinesi. (544)**
  - 1. Vasiyetname X malımı Mehmete bırakıyorum, 2. X malımı Yaşar a bırakıyorum; 1. Vasiyetname x malımı Mehmete bırakıyorum, 2. V. Tüm mallarımı Yaşar'a bırakıyorum, veya Yaşar'ı mirasçı atıyorum..
  - Bu halderde dönme karinesi geçerlidir.

# Örtülü Dönme/Sağlararası İşlem

---

- Sağlararası işlemle: Belirli mal bırakma vasiyeti de, vasiyetnamede aksi belirtilmedikçe, mirasbırakanın sonradan o mal üzerinde bu vasiyetle bağdaşmayan başka bir tasarrufta bulunmasıyla ortadan kalkar. (ademptio legati)
  - Bu halde vasiyetname konusu parça borcu olmalıdır. Eğer cins borcu söz konusu ise vasiyetnameden sağlar arası işlemle dönülmüş olmaz.
  - Vasiyetname ile mirasçı atanması söz konusu ise sağlar arası tasarrufla bu vasiyetnameden dönülemez.

# Yok Etme İle Dönme

---

- TMK 543: Mirasbırakan, yok etmek suretiyle de vasiyetnameden dönebilir.
- 1. Yok etme iradesi (sübjektif)
- 2. Yok etme (objektif)
  - Üzeri çizilmiş, silinmiş, karalanmış, yırtılmış yakılmış parçaların bir araya getirilmesi yok etmeyi engellemez. Meğerki irade olmasın.
  - Yok edilmiş vasiyetname vasiyetçi nezdinde bulunursa karine olarak onun iradesi ile yok edildiği kabul edilmektedir. Aksi ispatı mümkün.

# Kazaen veya 3. Kiři Fiili İle Yok Olma

---

- Kaza sonucunda veya üçüncü kiřinin kusuruyla yok olan ve içeriğinin aynen ve tamamen belirlenmesine olanak bulunmayan vasiyetname hükümsüz kalır. Tazminat isteme hakkı saklıdır.
- İçerik belirlenebilirse vasiyet hüküm ifade eder.
- Buradaki tazminat, ancak ÖBT içeriğinin tespit edilmesi için yapılan masraflardır, yoksa yoksun kalınan menfaat değildir. ÖBT içeriği tespit edildiyse geçerli, aksi halde geçersizdir.



# ***VASİYETNAME (ÖBT) YORUMU***

# Vasiyetnamenin Yorumu

---

- Vasiyetnamelerin yorumunda, irade teorisi geçerlidir.
- Vasiyetçinin gerçek iradesi araştırılır. Tam olarak ne söylemek istediği ortaya çıkarılmaya çalışılır
- Yorum ÖBT yer alan bir irade için geçerlidir. Burada yer almayan bir irade için yorum olmaz

# Beyan esastır

---

- **Vasiyetnamede bulunmayan bir iradenin yorumla getirilmesi kabul edilmemektedir.**

## Beyan esastır 2

---

- Yer almayan ifadelerin katılmasında, Őekle aykırılık söz konusu olur.
- Vasiyetnamede kendisine dayanak bulan irade açıklaması için vasiyet dışı olgulara başvurulur.
- Őekle ilişkin hükümler ilk planda onların amacına göre yorumlanır.

## Gerçek irade

---

- **İma teorisi:** Vasiyetnamede açıkça bir irade beyanı anlaşılamasa bile vasiyetnamenin bir yerinde miras bırakan ne istediğini ima etmektedir. İradesi açık değil ama açıklamak istediği iradesine ilişkin bir ifade kullanılmalıdır.

## Örnek

---

- “Mirasbırakan bankadaki parasını hayatını kurtaran kişiye bırakıyorum” demiştir. Burada söz konusu kişi her ne kadar metinde belirtilmemişse de, vasiyetname dışındaki olgulardan bunun kim olduğu bulunabilir.
- Miras bırakan, malvarlığımı en sevdiğim arkadaşım A’ya bırakıyorum demiştir. A’nın tespitinde dış olgulara başvurulur.

# Tamamlayıcı Yöntem

---

- Burada miras bırakanın iradesi vasiyetnamede açıkça yer almaktadır.
  - Ancak miras bırakanın gerçek iradesinin bu olmadığı tespit edilebilmektedir. Vasiyetnamede bu durumda bir boşluk vardır. Bu durumda miras bırakanın gerçek iradesinin tespit edilmesi gerekiyor.

# ÖRNEK

---

- Miras bırakan 3 kızını da çok sevdiğini malvarlığından eşit pay almalarını istiyor. Malvarlığı aşağıdaki gibi dağıtılmıştır. A, Ankara'daki evimi B, bankadaki paramı ve C, hisse senetlerimi alsın. Miras bırakan öldüğündeki ekonomik kriz dolayısıyla para ve hisse senetleri değer kaybetmiştir. Evin değeri artmıştır.



- 
- Çözüm: Tamamlayıcı yorumdan yararlanır ve miras murisin farazi iradesine göre yorumlanır. B ve C, A'dan hepsinin payları eşit oluncaya kadar kendilerine ödemedede bulunulmasını talep ederler.

## Tamamlayıcı yorum örnek

---

- İlk evliliği sırasında, yaptığı vasiyetname ile tüm malın eşine bırakan vasiyetçi, eşinin ölümünden sonra tekrar evlenmiş, vasiyetnameyi değiştirmeden ölmüş.
- 2. eş mirası talep edebilir mi?
- İlk eşin ölümü ile vasiyet geçersiz hale gelmiştir, yeni eş eskisinin yerine kendiliğinden geçmezç

## Tamamlayıcı yorum rnek

---

- Niřanlı musaleh, sonra evlenmiřler, artık niřanlı yok evli eř var. Gerek irade tamamlayıcı yolla ortaya ıkartılır.

# Favor testamenti

## Özel Yorum Kuralları

---

- Favor testamanti: Vasiyetçinin irade beyanı değişik anlamlara geliyorsa vasiyetnameyi ayakta tutan yoruma üstünlük tanınmalıdır.
- Vasiyetçi yeğenim Ayşeye diye başlamış aslında yeğeni Ayşe yok ama kuzeni var. Burada düzeltilerek ayakta tutulur

# Yasal mirasçılar lehine yorum

## Özel Yorum Kuralları

---

- Yorum irade açık değilse, mirasçılar lehine yapılır.
- Mirasçılara mal vasiyeti yapıyorum/mirasçılarımı mirasçı atıyorum şeklindeki iradeden, yasal mirasçılar anlaşılır yoksa tüm zümrelerdeki mirasçılar değil.

# ÖBT yorumuna ilişkin TMK'deki bazı düzenlemeler 1

---

- TMK 504/II: Ölüme bağlı tasarrufta kişinin veya şeyin belirtilmesinde açık yanılma hâlinde mirasbırakanın gerçek arzusu kesin olarak tespit edilebilirse, tasarruf bu arzuya göre düzeltilir.
- TMK 515/III: Anlamsız veya yalnız başkalarını rahatsız edici nitelikte olan koşullar ve yüklemeler yok sayılır.
- TMK 516/II: Bir kişinin, mirasın tamamını veya belli bir oranını almasını içeren her tasarruf, mirasçı atanması sayılır

# ÖBT yorumuna ilişkin TMK'deki bazı düzenlemeler 2

---

- TMK 519/II,III: Tasarrufu yerine getirme yükümlüsü, mirasçılığı veya kendisine bırakılan kazandırmayı reddetmiş ya da mirasbırakandan önce ölmüş veya mirastan yoksun kalmış olsa bile tasarruf yürürlükte kalır; yerine getirme borcu, bu durumlardan yararlananlara geçer.
  - Yasal veya atanmış mirasçı, mirası reddetmiş olsa bile lehine yapılmış bir tasarrufun yerine getirilmesini isteyebilir
- TMK 560/II: Yasal mirasçıların paylarına ilişkin olarak tasarrufta yer alan kurallar, mirasbırakanın arzusunun başka türlü olduğu tasarruftan anlaşılmadıkça, sadece paylaşırma kuralları sayılır.

# ÖBT yorumuna ilişkin TMK'deki bazı düzenlemeler 3

---

- TMK 577/II:Tüzel kişiliği bulunmayan bir topluluğa belli bir amaç için yapılan kazandırmaları, o topluluk içindeki kişiler, mirasbırakan tarafından belirlenen bu amacı gerçekleştirme kaydıyla birlikte edinmiş olurlar; amacın bu yolla gerçekleştirilmesine olanak yoksa, yapılan kazandırma vakıf kurma sayılır.



# ÖBT yorumuna ilişkin TMK“deki bazı düzenlemeler 4

---

- TMK 583/II: Mirasbırakan tarafından önmirasçı atanmamışsa, yasal mirasçı, önmirasçı sayılır.
- TMK 647/III: Aksini arzu ettiği tasarruftan anlaşılmadıkça, mirasbırakanın tereke malını bir mirasçıya özgülemesi, vasiyet olmayıp sadece paylaşırma kuralı sayılır.

# ***Maddi Anlamda Ölüme Baęlı Tasarruflar***

Mirasçı Atama ve Mal  
Vasiyeti

# Maddi Anlamda Ölüme Bağlı Tasarruflar

## Sadece Miras Sözleşmesi

- Mirastan Feragat
- TMK. m. 528

## Hem MS hem de Vasiyetname ile Yapılanlar

- TMK. m.527 de MA ve Vasiyetname yapılabilir.
- TMK. m. 516-517 de bunu doğrular.

## Vasiyetname

- Yüklemeler
- Şart,
- İkameler
- VTM

## Şekil Zorunluluđu

---

- Vasiyetname ile yapılabilenler Miras sözleşmesi ile de yapılabilir mi?
- Vasiyeti yerine getirme görevlisi, vakıf kurma iradesi miras sözleşmesinde yer alsa da, tek taraflı niteliđini kaybetmez.

- 
- YAPILABİLİR
  - ANCAK, Miras sözleşmesindeki bağlayıcılık söz konusu olmayıp yine vasiyetnamedeki serbestçe dönmeden yararlanabilir.

# Mirasçı Atama (MA) ve Mal Vasiyeti (MV) Farklar

---

- 1- MA terekenin tamamı veya belli bir oranı üzerinde yapılan bir tasarruftur.
    - MV ise terekedeki belli bir malvarlığı üzerinde yapılan tasarruftur.
  - 2- MA ile atanan kişi mirasçı olup murisin külli halefidir.
    - MV lehine belirli bir mal vasiyet edilen kişi mirasçı olmayı cüzi halef olarak bir talep (miras alacağı) hakkına sahiptir.
  - 3- MA ile atanan kişi tereke üzerinde kanundan dolayı doğrudan aynı bir hakka sahip olur.
    - MV alacaklısının ise sadece ölümle talep edebileceği bir alacak hakkı vardır.
  - 4- MA ile mirasçı olan kişi murisin borçlarından hem terekedeki hem de kişisel malvarlığı ile sorumludur.
    - MV ile lehine belirli mal vasiyeti yapılan kişi tereke borçlarından sorumlu değildir
- Yorum Kuralı: TMK 516/II: Bir kişinin, mirasın tamamını veya belli bir oranını almasını içeren her tasarruf, mirasçı atanması sayılır

# *Mal Vasiyeti*

Konularına Göre Çeşitleri

# Mal Vasiyeti Alacaklısı ve Borçlusunu

- TMK 600

Mal Vasiyeti İlişkisi

**MV alacaklısı** (musaleh):  
lehine mal vasiyeti yapılan  
ve murisin ölümü anında  
sağ ve mirasa ehil olan  
kişidir

**MV borçlusunu**: atanmış  
veya kanuni mirasçılar ile  
bir başka musaleh olabilir,  
Varsa vasiyeti yerine  
getirme görevlisi talep  
hakkı ona yöneltilir.



# Lehine Mal Vasiyeti Olunan Kiři

---

- Vasiyetçi lehine mal vasiyet ettiđi kiřiye öbt.ta řahsen belirtmesi gerekir. Bunu vasiyeti yerine getirme görevlisine veya bir başka mirasçiya bırakamaz. Bu konuda temsil ve vekalet geçerli deđildir.
  - Birden fazla musalehin alternatif olarak belirlenmesi halinde seđimin mirasçılara veya VTM kiřiye bırakılabileceđi kabul edilmekte.
- Gerçek ya da tüzel kiři olabilir. Ancak kiři olmayan varlıkların musaleh olması mümkün deđildir.
  - Toplu vasiyet veya vakıf kurma iradesi

# Lehine Mal Vasiyeti Olunan Kiři

---

- Birden fazla kiři musaleh olabilir.Hisseleri vasiyetçi belirler, belirlememiře eşit pay sahibidirler.
- Musaleh belirtilmemiře vasiyet YOK hükmünde olup bunun ileri sürülmesi belli bir süreye baėlı deėildir. Tespit davası açılabilir.

# VASİYET (BELİRLİ MAL BIRAKMA)

---

- Vasiyet üst kavramdır. Belirli mal bırakma ise sadece vasiyetin türlerinden biridir.
- Belirli mal bırakma vasiyetin karşılığı olmayıp bilakis vasiyetin belirli mala ilişkin olmasıdır.
- Vasiyette cüz'i halefiyet sözkonusudur.

- 
- TMK. m. 517/l'e göre, “ Miras bırakan bir kimseye, onu mirasçı atamaksızın belli bir mal bırakma yoluyla kazandırmada bulunabilir” hükmü yer almıştır.
  - Daha doğru bir şekilde tanımlayacak olursak, “Mirasbırakan tarafından bir kimseye ölüme bağlı olarak alacak hakkı niteliğinde sağladığı bir malvarlığı menfaattir”.

- 
- Vasiyet genelde ivazsızdır. Ancak miras mukavelesi şeklinde olursa ivazlı da olabilir.
  - Vasiyet alacaklısı, kendisine vasiyet edilen şey üzerinde sadece mirasçılara karşı vasiyet borcunun yerine getirilmesine ilişkin bir alacak hakkına sahiptir(TMK. m. 600/II). Bundan dolayı kendisi cüz'i haleftir.

- 
- Vasiyet konusu şey üzerindeki hakkını ancak vasiyet borçlusu borcunu yerine getirdiđi durumda kazanır.
  - Mirasbırakanın borçlarından sorumlu değildir.
  - Vasiyet alacaklısının alacağını vasiyet borçlularından başka doğrudan hayat sigortaları söz konusu olduğunda sadece sigortacıya ileri sürebilmesi istisnadır (601/II)

- 
- Piötet karma sigorta denilen hem kişinin ölümlü halinde hem de belli bir süre hayatta kalmasını içeren karma sigortalarda, da uygulanabileceğini de ileri sürmektedir. Ancak bu durum belli süre hayatta kalma sonrası alınan bedel henüz muris tarafından tahsil edilmeden terekeye geçmişse kendisine vasiyet edilende diğer alacaklar gibi talep eder.

# VASİYET BORÇLUSU

---

- Vasiyet borçlusunu,
  - Mirasçılar veya musaleh olabilir. (TMK. m. 600)
  - Bunlar vasiyet yükümlüsüdür.
- VYG (TMK552b. 4) gerçek anlamda şahsen borçlu olmayan, ama talebin kendisine yöneltilecek kişilerdendir. (TMK md. 600)



- 
- Mirasbırakan, vasiyet borçlusunu olarak bir veya birden fazla kanuni mirasçısını atamış olabilir. Bu durumda vasiyet alacaklısı talebini bunlara karşı ileri sürebilir. Bunlar müteselsilen sorumludurlar.
  - İkinci kişi ise, TMK. m. 552b. 4 gereği, VYG dur. Kanuni bir görevdir.

- 
- Bunlardan kimse yoksa bütün yasal ve atanmış mirasçılar vasiyet borçlularıdır.
  - Bu sonuca, TMK. m. 641/I uygulanır.

- 
- TMK 519/II Tasarrufu yerine getirme yükümlüsü, mirasçılığı veya kendisine bırakılan kazandırmayı reddetmiş ya da mirasbırakandan önce ölmüş veya mirastan yoksun kalmış olsa bile tasarruf yürürlükte kalır; yerine getirme borcu, bu durumlardan yararlananlara geçer.
  - Ki bu halde geriye kalan mirasçılar ve hatta devletten vasiyet borcunun ifası istenebilir.

# VASİYET ALACAKLISI

---

- Muris öldüğünde yaşayan her gerçek ve tüzel kişi vasiyet alacaklısı olabilir. Hatta henüz var olmayan cenin dahi mirasçı olabilir.
- Vasiyet alacaklısı birden fazla kişi olabilir. Bölünemeyen borç olması halinde, TBK. m. 85 gereği alacaklılardan birinin talebi üzerine borçlu bütün alacaklılara borcu ifa etmek zorundadır.

- 
- Vasiyet alacaklısı henüz tüzel kişiliği olmayan bir toplulukta TMK. m. 577/II anlamında olabilir.
  - TMK. m. 581/II gereği vasiyet alacaklısı muristen evvel ölmüş ise vasiyet borcu sona erer. Vasiyet edilen şey vasiyet borçlusuna kalır.
  - Acak bunun iki halde istisnası vardır.

- 
- 1. Miras bırakanın özel olarak vasiyet borçlusu bırakmadığı hallerde. Burada bütün mirasçılar vasiyet borçlusu olduklarından borcun sona ermesinden hepsi yararlanır. Çünkü mal terekeye döner
  - 2. VYG atanmış olması halidir. Ölüm gerçekleştiği için VYG görevi kalmamıştır. Mal terekeye dönmüştür. TMK: m. 581 alt vasiyette uygulanmaz

# VASIYETİN TÜRLERİ (BELİRLİ Mal Vasiyeti)

---

- Muris terekesinde bulunan belli bir malı üçüncü bir kişiye veya mirasçıya vasiyet ediyor.
- Vasiyetin konusu cins olarak belirlenmişse , bu durumda vasiyet edilen şeyin terekede bulunup bulunmaması önemli değildir. Bu tür vasiyetlerde, vasiyet konusu, nitelik ve miktar olarak belirlenir.

## Cins/Çeşit vasiyeti

---

- Çeşit vasiyetinde, üstlenilen vasiyet konusu, belli bir miktar para, cinsi ile belirlenebilen şeylerdir.
- Burada TMK. m. 517/III uygulanmaz. Çünkü vasiyetin konusu cinsi ile belirlenmiş bir borçtur ve her yerde bulunabilir.



## **Belirli cins/çeşit vasiyeti**

---

- Vasiyetin konusu, tereke ile sınırlanmış olabilir. Örneğin ambardaki 100 ton buğday için vasiyet alacaklısı kılınabilir. BU durumda, TMK. m. 517/III uygulanır.

# Vasiyetinin Çeşitleri

---

- Para ile ölçülebilen malvarlığı değerleri
- Para ile ölçülemeyen malvarlığı değerleri
- Malın belirli veya belirlenebilir olması gerekir.
  - Belirli bir malın vasiyeti (parça borcu)
  - Cins olarak belirtilen bir malın vasiyeti
    - Vasiyet borçlusu vasiyetçi tarafından belirtilmemişse orta nitelikten aşağı bir şeyi teslim edemez.
  - Seçimlik vasiyet
    - Vasiyetçi vasiyet konusunu seçimlik olarak belirleyip seçim hakkını musaleh, mirasçıya veya bir üçüncü kişiye bırakabilir. Seçim yetkisi, TBKm. 87 gereği vasiyet borçlusuna aittir.

# Alt Vasiyet

---

- Alt vasiyet:
  - TMK 517/II ye göre mal vasiyetinin borçlusunu, kendisine belirli bir mal bırakılan bir başka musaleh olabilir. Bu halde alt vasiyetten (ikinci derece vasiyet) bahsederiz.
  - Birinci musaleh alt vasiyetin borçlusudur.
  - Birinci musalehin vasiyet borcu kendisine vasiyet edilen mal ile sınırlıdır. Aşan bir kısım söz konusu ise TMK 519/I e göre bu borcun tenkisini isteyebilir.

# Mirasçı Lehine Vasiyet

---

- **Mirasçı Lehine Vasiyet:**
  - Musaleh aynı zamanda mirasçıdır.
  - Mirasçının aynı zamanda musaleh olduğunun vasiyetten anlaşılır olması gerekir. Çünkü terekeye dahil belirli malın mirasçıya tahsisi mal vasiyeti amacıyla değil miras paylaşımı amacıyla da yapılmış olabilir.
    - Şüphe halinde TMK 647/III e göre: Aksini arzu ettiği tasarruftan anlaşılmadıkça, mirasbırakanın tereke malını bir mirasçıya özgülemesi, vasiyet olmayıp sadece paylaşırma kuralı sayılır.
  - Mirası reddeden mirasçının, musaleh olarak kendisine bırakılan malı isteyebilir.

# İrat Vasiyeti

---

- İrat Vasiyeti:
  - Vasiyet borçlusu irat şeklindeki bir edim yükümü altındadır. Örneğin her ay belli bir meblağın musalehe ödenmesi gibi.

# İntifa Vasiyeti

---

- İntifa Vasiyeti:TMK 517/II e göre vasiyetçi terekenin bir bölümü veya tamamı üzerinde musalehe bir intifa hakkı tanıyabilir.intifa vasiyeti de belirli mal vasiyeti hükümlerine tabidir.
  - Kanuni intifa hakkı söz konusu ise (3678 s.K. Önce eMK 540) teslim ve tescile gerek kalmadan murisin ölümü ile gündeme gelir

# Alacak Vasiyeti

---

- Alacak Vasiyeti:

- 1) vasiyetçinin mevcut bir alacak hakkının musalehe vasiyet ile tahsis edilmesidir.
- 2) İbra Vasiyeti:
  - Musaleh vasiyetçiye borçludur. Vasiyetçi musalehten olan alacağını yine musalehe bırakmaktadır. Bu halde musalehin borcu ortadan kalkar.
    - ???Alacağın musalehe devri ile alacaklı ve borçlu sıfatları aynı kişide birleşir ve borç sona erer. ??? Alacak hakkının doğumu mı ifası mı önemli.
    - İbra tasrifi işlemidir.
  - musaleh bir üçüncü kişiye borçludur. Vasiyetçinin de bu üçüncü kişiden alacağı vardır. Bu halde vasiyetçi musalehin borcunun üçüncü kişiden olan alacağı ile ödenmesini vasiyet eder.

# Tedarik Etme Vasiyeti

---

- **Tedarik Etme Vasiyeti**
  - terekede bulunmayan bir mal vasiyet edilmişse, vasiyet borçlusu bu malı tedarik ederek musalehe teslim etme borcu altındadır. Ancak bunun vasiyetten açıkça anlaşılması gerekir.
  - Aksi halde TMK 517/II Bırakılan belirli mal terekede bulunmadığı takdirde, tasarruftan aksi anlaşılmadıkça, ölüme bağlı tasarrufu yerine getirmekle yükümlü olanlar borçtan kurtulurlar.



# Sigorta Alacağı Vasiyeti

---

- **TMK 601/II:**
  - Kendisine mirasbırakanın ölümünde ödenecek bir sigorta alacağı vasiyet edilen kimse, sigorta sözleşmesinden doğan istem hakkını sigortacıya karşı doğrudan doğruya kullanabilir.
  - Görüldüğü gibi burada vasiyet borçlusu olarak mirasçı veya musaleh değil, sigortacı gösterilmiştir. Ancak bu hakkın borçlusu sigortacının yanında mirasçılardır da.

# TESLİM BORCU

---

- TMK. m. 518’de teslim borcu düzenlenmektedir. Bırakılan mal, mirasın açılması haliyle teslim olunur. Yarar ve hasar mirasın açılması anında kendisine belirli mal bırakılana geçer”.
- BMV de mirasbırakanın ölümünde mal ne halde bulunuyorsa, o halde teslim olunur. Teslime kadar vasiyet borçlusu vekalet sözleşmesine göre sorumlu olur.

# ***Ölüme Bağlı Tasarruflarda Şart ve Yüklemeler (Kayıtlar)***

# Şart (Koşullar) ve Yüklemeler

---

- Şart öbntnin hükümlerini ifa etmesi veya hükümlerinin sona ermesi amacıyla, gelecekte gerçekleşmesi belirsiz bir olaya bağlanmasıdır.
  - Hukuk fak. Mezunları arasında ilk üçe girme şartıyla musaleh veya mirasçı atanması halinde...
- Yükleme ise, lehine tasarruf yapılan kişiye olumlu veya olumsuz bir davranış yükletilmesidir.
  - Yüklemede üçüncü kişi lehine bir hak doğması şart değildir.
- Şart geciktirir ama bağlamaz. Yükleme ise bağlar ama geciktirmez.
- Şart feri niteliktedir. Yükleme ise bağımsız olabileceği gibi asıl işleme bağlı (feri) da olabilir.

# Şarta Bağlanamayan İşlemler/ÖBT

---

- Genel Olarak:
  - Evlenme, evlat edinme, tanıma
  - Tasarruf işlemleri (Taşınmaz Tescili), Yenilik Doğurucu Haklar
- Miras Hukukunda
  - Mirasın kabulü veya reddi şarta bağlanamaz. (TMK 609/II)

# Geciktirici- Bozucu Şart

---

- Geciktirici Şart
  - İşlemin hüküm doğurması şartın gerçekleşmesine kadar askıdadır.
- Bozucu Şart
  - ÖBT baştan itibaren şartın gerçekleşmesine kadar hüküm ifade eder. Şart gerçekleşince, öbt hüküm ifade etmez (TBK 173 f.2).
- Yorum: ifade açık değilse, şartın geciktirici veya bozucu olduğu yorumla belirlenir.

# ÖRNEK Geciktirici Şart

---

- A'ya okuduğu fakülteyi ilk üçte bitirmesi şartıyla yazıhane bırakılmıştır.
- Burada geciktirici şart vardır.
  - Muris öldüğünde A henüz okulu bitirme aşamasına gelmediyse, bu yazıhaneyi kazanamaz işlem askıdadır.
  - Eğer muris öldüğünde ilk üçte mezunsa, hak sahibidir.
  - Eğer muris öldüğünde mezun ancak ilk üçte olamamışsa, şart gerçekleşmediğinden ÖBT hüküm doğurmaz. .

## ÖRNEK Bozucu Şart

---

- A, hasta karısı K'ya ölünceye kadar bakılması şartıyla B'ye 100.000 TL vasiyet etmiştir.
- B muris ölünce kazandırmayı talep eder. Ancak B murisin karısına bakmıyorsa, kazandırmayı mirasçılar geri talep edebilir.



# Kanuna Ahlaka ve Adaba Aykırı Şartlar

- Türk-İsvç. Hukukunda kanuna ve ahlaka ve adaba aykırı koşula bağlanmış işlemlerde; hem koşul hem de işlem geçersizdir, hüküm doğurmaz. TBK 176, TMK 515/II. Sadece şart değil ÖBT de bu halde geçersiz hale gelir.
- Ancak Borçlar H. Farklı olarak, TMK 515/II ye göre böyle bir ÖBT ilgililer tarafından iptal ettirilebilir, kendiliğinden geçersiz hale gelmez.
- TMK 515/II yüklemeler için de geçerlidir.
- Geçersizlik hali iptal edilebilirliktir.
- Anlamsız ve tamamen rahatsız edici şartlar
  - TMK 515/III e göre, anlamsız veya yalnız başkalarını rahatsız edici nitelikte olan koşullar ve yüklemeler yok sayılır.

Hukuka  
aykırılık

Emredici  
hükümlere

Kamu ve  
özel hukuk

Ahlaka  
Aykırılık

Kişilik  
haklarına  
aykırılık

Serbest  
iradesine  
aykırılık

Bu bilgilerden dolayı sorumluluk  
kabul edilmez!

## **Kiřilik haklarına aykırı řartlar**

---

- Evlenmeye iliřkin řartlar irade özgürlüğüne aykırıdır. Bu tür kısıtlamalar, geçersiz sayılmaktadır.
- Cezai Kayıtlarda olabilir. Bunlar hukuka ve ahlaka aykırı olmamalıdır. Asıl tasarruf geçerli ise, ceza kaydı da geçerlidir.

# İmkansız Şartlar

---

- Kanuni bir düzenleme bulunmamaktadır.
- Tasarruf yapıldığı anda şart imkansızsa,
  - Bu koşul yok sayılır. Çünkü koşul için gerekli olan belirsizlik durumu bulunmamaktadır.
  - Koşul geciktirici koşulsa, öbt hükümsüz olur.
  - Koşul bozucu koşulsa, koşul geçersiz olur, öbt. kesin olarak hüküm ifade eder.
- Koşul sonradan imkansız olursa da yukarıdaki sonuçlara varmak gerekir.

# Anlamsız ve rahatsız edici koşullar

---

- TMK 515'e göre bu gibi koşullar yok sayılır.
- Koşulun geçersizliğini dava etmeye gerek yoktur.
- ÖBT geçerlidir.
- Bu hüküm yüklemeler için de geçerlidir.

# Şartın gerçekleşmesinden önceki aşama

---

- Geciktirici şartta işlem askıdadır. Musaleh lehine hiçbir hak doğmaz.
  - Şart gerçekleşinceye kadar borçlu, borcun gereği gibi ifasını engelleyecek her türlü davranıştan kaçınmakla yükümlüdür (TBK 171/1).
  - Şarta bağlı hakkı tehlikeye düşürülen alacaklı, alacağı koşula bağlı olmayan alacaklıların haklarını korumak üzere başvurabilecekleri önlemleri alabilir. TBK 171/II
  - Şartın gerçekleşmesinden önce yapılan tasarruflar koşulun hükümi zedelediği oranda geçersizdir. TBK 171/III
  - Şart gerçekleşinceye kadar olan aşamadaki gelirler musalehe değil mirasçıya aittir.

# Şartın gerçekleşmesinden sonraki aşama

---

- Askıda olma hali sona erer. Geciktirici şartta öbt hüküm ifade eder. Şartın gerçekleşmesi imkansızlaşırca ÖBT hüküm ifade etmez.
- Bozucu şartta, ÖBT'nin hüküm ifade etmesi gerçekleşme anından itibaren sona erer.

# Şartın gerçekleşmiş sayılması

---

- Koşulun gerçekleşmesine kötü niyetle engel olunması veya bozucu şartın gerçekleşmesinin kötü niyetle sağlanması halinde
  - Şart gerçekleşmiş veya gerçekleşmemiş kabul edilmektedir.
  - Şartın (geciktirici veya bozucu) gerçekleşmesi kural olarak geleceğe etkilidir. Aksi öbt de kararlaştırılabilir.



# ***Yüklemeler***

Bu bilgilerden dolayı sorumluluk  
kabul edilmez!

# Yüklemeler

---

- Yükleme, vasiyet alacaklısına veya mirasçıya her hangi kişi lehine bir alacak hakkı doğurmaksızın olumlu (yapma) ya da olumsuz (yapmama ve ya tahammül etme niteliğinde bir davranışta bulunma görevinin muris tarafından yükletilmesidir.
- Yükleme, lehine düzenlenen kişiye, mal vasiyeti niteliğinde bir alacak hakkı doğurmaz. Ancak lehine yapılan kişinin talep hakkı vardır.

# Yüklemeye Örnekler

---

- Miras bırakan, hasta karısına ölünceye kadar bakma yükümlülüğü yükleyerek 500.000 TL bırakmıştır.(Bu vasiyetname mirasbırakanın öngördüğü yükümlülükle birlikte geçerlidir)
- Mirasbırakan kızına deniz kenarındaki evini her yıl 2 ay yeğeninin yararlanması yükümlülüğü ile bırakması

# Yükleme Özellikleri

---

- Belirli Mal vasiyetinden farklı olarak yüklemde yüklemenden yararlanan kişinin dava edebileceği bir miras alacağı hakkı yoktur. Talep hakkı vardır.
- Tazminat hakkı da doğurmaz
- Yüklemde bir malvarlığı değerinin geçişi, kazanılması söz konusu olamaz.
- Yüklemde bir malvarlığı menfaatinin sağlanması zorunlu değildir.

# Yüklemenin Şart Olarak Değerlendirilmesi

---

- Yüklemelerin yerine getirilmemesi, öbt'nin iptaline sebebiyet vermez.
- Ancak, Yargıtay, bu konuda yüklemeleri, şart olarak nitelendirmiştir. “Miras bırakan belediyeye adıma okul yapılsın diye arsa vermiş ancak belediye bu arsayı elden çıkarmış. Yüklemeyi yerine getiremez hale gelmiş. Yargıtay, muris bu durumu bilseydi öbt'u yapmazdı demiş ve bunu bir şart olarak görmüş öbt 'u iptal etmiştir.

# Yüklemede Taraflar

---

- Yüklemekten mükellef olanlar
  - Mirasçılar
  - Musalehler
  - Vakıflardır
- Yüklemekten faydalananlar
  - Bunu vasiyetçi belirler.
  - Vasiyetçi vasiyeti yerine getirme görevlisine faydalanacakları belirleme yetkisi verebilir. (Vasiyetnameden farklı olarak)
  - Yüklemekten yararlanacaklar gerçek ve tüzel kişiler olabileceği gibi tüzel kişiliği olmayan topluluklar da yararlanabilirler.
  - Hak ehliyeti olmayan varlıklar da yüklemekten yararlanabilir.

# Yükleme Çeşitleri

---

- Bağımlı ve bağımsız yüklemeler
  - Bağımsız yükleme doğrudan yasal mirasçılara borç altına sokar. Bu halde bir kişi lehine yapılmış öbt yoktur. Sadece yasal mirasçıya bir yükleme yapılmıştır. Bu yüklemeden dolayı mirasçı lehine yapılmış bir öbt yoktur.
  - Bağımlı yükleme ise yüklemenin yanında bir kişi lehine yapılmış bir vasiyet söz konusudur.
- Yükleme ve alt yükleme
  - Mirasçı veya vasiyet alacaklısına yükletilen bir mükellefiyetin yanında yararlana da yükletilen bir mükellefiyet söz konusudur. Lokantadan her ayın Cuma gecesi cami hocası ailesiyle yararlansın, hoca da bana o gece yasin okusun.

# Yüklemenin İfası

---

- TMK 515/I e göre haklı bir menfaati olan herkes (her faydalanan) yüklemenin yerine getirilmesini talep hakkı vardır. Bu hak yüklemenin yerine getirilmesini içeren bir alacak hakkı değildir.
- Vasiyeti yerine getirme görevlisi veya mirası resmen yöneten memur nasıl terekeye ait bazı işleri talep edebiliyorsa, faydalananların da talep hakkı bu yöndedir
- ÖBT de gösterilen kişi, kurumlar için menfaat vardır.
- VYG ile mirasçılarının Mirası Resmen Yönetmekle Görevli memur yüklemeyi ifa edebilir, ifanın talebini isteyebilir.



# Yüklemenin İfası

---

- Yüklemenin yerine getirilmesi için muris vasiyeti yerine getirme görevlisi tayin edebilir
- Yükleme borçluları aleyhine mahrumiyet şartı koyabilir. Bu halde bozucu, mahrum edici bir şarttan söz edilebilir.

# Yüklemenin Süresi

---

- Yükleme bir süreye bağlanabileceği gibi süresiz de olabilir. Ancak mükellefin (yüklemeyi yerine getirecek olan) hayat süresi ile sınırlı olduğu kabul edilmektedir.
- A, yasal mirasçısı B'ye ilçedeki arazisini bırakmış ve arazinin yarısı üzerinde çocuk bahçesi yapılmasını istemiş aksi davranılması halinde mirasından mahrum olacağını belirtmesi

# Yasak Olan veya Geçersiz Olan Yüklemeleler

---

- Kanuna ve ahlaka aykırı yüklemeler öbttin iptaline neden olabilir.
- İfası imkansız yüklemeler: bu halde imkansız bozucu şart gibi, yükleme imkansız ise sadece yükleme hükümsüz olup öbt kural olarak geçerlidir.(favor testamenti)
  - Ancak öbt ile yükleme arasındaki bağ sıkıysa öbttinin hükümsüzlüğü ileri sürülebilir.
- Anlamsız ve sıkıcı yüklemeler: TMK 515 e göre bu halde yükleme hükümsüz öbt geçerlidir.

# Yüklemenin ne zaman talep edilebileceđi

---

- Yüklemenin ne zaman doğacađı, TMK. m. 515/1 2. cümlede belirtilmiştir. Buna göre, **“tasarruf hüküm ve sonuçlarını doğurduđu andan itibaren”** hükmü yer almaktadır.
- Normalde yükümlülük, miras sözleşmesinde ve vasiyetnamede mirasın açıldıđı (mürisin ölümüyle) anda doğar.

# Yüklemenin ne zaman talep edilebileceđi

- Ancak yapılan öbt niteliđine bađlı olarak konu deđiřebilir:
- Bunun yanında; [Hukuk Genel Kurulu'nun 13.2.1991 gün 1990/2-648-65 Sayılı kararında vurgulandıđı üzere](#), vasiyetnamenin tenfizi diye adlandırılan davalar bir aynı hakkın tesisi için deđil, yalnızca Sulh Hukuk Mahkemesince açılan vasiyetnamenin Türk Medeni Kanununun 596 ve izleyen maddelerinde düzenlenen tebliđ işlemlerinin tamamlanmasından ve gerekli yasal sürelerin geçmesinden sonra, herhangi bir itiraza uğramadıđı ve iptalinin istenmediđi veya itirazların sonuçsuz kaldıđının, bu sebeple de kesinleşmiş olduđunun tesbiti içindir.
- TMK'nun [595](#).maddesi geređince; **mirasbırakanın** ölümünden sonra ele geçen vasiyetnamenin geçerli olup olmadığına bakılmaksızın hemen sulh hakimine teslimi zorunlu olup, vasiyetname teslimden başlayarak bir ay içinde açılır ve ilgililere okunur. Vasiyetname usulünce açılıp, okunma kararının kesinleşmesinden sonra vasiyetnamenin iptali için 1 yıllık hak düşürücü süre işlemeye başlar. Vasiyetnamenin tenfizi davasında öncelikle vasiyetnamenin açılmasına dair kararın kesinleşme tarihli şerhini içerir onaylı sureti getirtilerek, dosya içine konulması gerekir.

# Yüklemenin ne zaman talep edilebileceđi

---

- Ancak mükellef yasal mirasçı ise, mirası ret süresinin sona erdiği veya başka bir sebeple sürenin sona erdiği andan itibaren yükleme ilgililer tarafından talep edilebilir olmalıdır.

# Yüklemenin ne zaman talep edilebileceđi

---

- Mükellef vasiyet alacaklısı ise, vasiyet konusu şeyi eline geçirdiđi andan itibaren yükümlülüđü muaccel olur.
- Yüklemenin talep edilebilmesine ilişkin zamanaşımı bir görüşe TBK. m. 146'ya göre 10 yıldır. Diğer bir görüşe göre ise yükleme mükellefin hayatı boyunca talep edilebilmelidir.

# Yüklemenin tenkisi

---

- Yapılan bağışlama tenkise tabi olursa, yüklemeninin de tenkisine gidilebileceği savunulmaktadır.
- Ayrım gerekir. Yapılacak mükellefiyet mali değer ifade ediyorsa mümkün olmalıdır.



# Sınırlamalar

---

- Kanuna, ahlaka ve adaba aykırı yükleme
  - Koşullar gibi
- İfası imkansız yüklemeler
  - İmkansız bozucu koşullar gibi
    - Yükleme hükümsüzdür, öbt geçerlidir. Meğerki yükleme ile öbt arasında sıkı bağ bulunsun.
- Anlamsız ve rahatsız edici yüklemeler
  - Koşullar gibi yok sayılır, öbt geçerlidir.

# ***ÖBT lerde İKAMELER***

Alelade ve fevkalade ikame

# Genel Bilgiler

---

- İkame ölüme bağı tasarrufa eklenen bir sınırlayıcıdır. Yani ikame yoluyla mirasçılık, bir başkasının yerine veya bir başkasının ardından mirasçılık demektir.
- TMK. m. 520 hükmü, lehine öbt ile tasarrufta bulunulan kişinin kendisine öngörülen hakkı elde edememesi halinde, onun yerine yasal mirasçılığın alacağı kuralının (MK. m. 580/I, 581/II,611/II) bir istisnasıdır.

# Genel Bilgiler

---

- Mesela: A mirası reddetmiş olsa onun payı MK. m. 611/II geređi en yakın mirasçuya kalır. Ancak ikame kuralı geređi muris bunun üzerinde tasarruf ederek yedek mirasçı atayabilir.
- Mirasbırakan halefiyet prensibini de deđiştirebilir. Mesela, mirasçılar anne ve kardeştir. Ancak annesi ölünce kardeşine miras kalmasını istememektedir. Bu durumda, annesinin ölümünden sonra başka birinin mirasçı olabilmesini yedek mirasçılık yöntemi ile sağlayabilir.

# Alelade İkame (yedek mirasçı, musaleh atama)

---

- TMK 520 e göre: Miras bırakan, atadığı mirasçının kendisinden önce ölmesi veya mirası reddetmesi (mirastan yoksunluk halinde ve diğer hallerde de uygulanır) hâlinde onun yerine geçmek üzere bir veya birden çok kişiyi yedek mirasçı olarak atayabilir..
- Bu kural belirli mal bırakmada da uygulanır.
- A mirasçı veya vasiyet alacaklısı olamazsa (ölüm, mirası red veya yoksunluk) onun yerine B mirasçı veya vasiyet alacaklısı olabilir.

# Mirasçı veya musaleh olamama halleri sınırlı sayılmamıştır

---

- TMK md. 520'de geçen ölüm veya red olayı sınırlı bir sayma değildir. Asıl mirasçının bunlar dışında, mirastan yoksunluk, çıkarma , feragat veya lehine olan öbt iptali sebebi ile mirasçı olamadığı hallerde de ikame geçerlidir. Meğer ki miras bırakanın iradesi aksi yönde anlaşılmasın

# İrade yorumu tek sayma çok kabul etme

---

- Mirasbırakan mirasçı olamama halini öngördüyse bu her hali kapsar.
- Mirasbırakanın iradesinin aksi anlaşılmıyorsa alalelade ikame lehine yorum yapılır.
  - Örneğin mirasbırakan ölümü öngörmüş ama, atanan mirasçı mirası reddetmişse geniş yorum yapılır ve mal yedek mirasçıya geçer.
- Ancak, mirasbırakan atanan mirasçının mirasçı olamayacağı ölüm dışındaki halleri sayarak yedek mirasçı için belirtmişse, bu durumda dar yorum yapılmalıdır.

- 
- Alelade ikamede, yedek mirasçının hakkı aslında asıl mirasçı veya musalehin mirasçı veya musaleh olamama erteleyici şartına tabidir.
  - Mirasbırakanın mirasçısı ondan evvel ölmüş ise, TMK. m. 580 gereğince mirasçı olamaz. Bu durumda, yedek mirasçı murisin ölümüyle mirasçılık sıfatını kazanır.
  - Şart ölümden sonra gerçekleşmiş ise, miras önce asıl mirasçıya ait olur. Şart gerçekleştiği anda yedek mirasçının olur. **BUNU AÇIKLA**



- 
- Yedek mirasçı birden fazla olarak atanabilir.
    - Bu birliktelikte olabileceği gibi
      - $A \rightarrow B, C$  ve  $D$
    - Ard arda yedek mirasçı da belirlenebilir.
      - $A \rightarrow B \rightarrow C$
  - Yedek mirasçıya geçebilmesi için yedek mirasçı atanmasına temel olan olayın bütün yedek mirasçılar için gerçekleşip gerçekleşmeyeceği mirasçının iradesine bağlıdır. Eğer birinin nezdinde gerçekleşmesi anlaşılıyorsa onun için miras geçer.

## Alelade ikamede özel bir durum

- Yedek mirasçı vasiyetçinin ölümünde hayatta olmakla beraber, ilk mirasçının mirası reddettiği anda hayatta değilse de mirası kazanır. İlk mirasçının reddetmesi mirasın açıldığı ana kadar geri yürür.

● Muris

→ A

→ B

Haziran

Red: Ağustos

Ölüm: Temmuz

# Fevkalade ikame (artmirasçı atama)

---

- TMK 521: Mirasbırakan, ölüme bağlı tasarrufuyla önmirasçı atadığı kişiyi mirası artmirasçıya devretmekle yükümlü kılabilir.
- Aynı yükümlülük artmirasçıya yüklenemez. (Fevkalade ikame bir derece ile sınırlandırılmıştır)
- Bu kurallar belirli mal bırakmada da uygulanır.
- Bu halde vasiyetçi iki mirasçı veya vasiyet alacaklısı atamaktadır. Ön mirasçı ,önmusaleh ve art mirasçı (artmusaleh). Bu halde hem ön mirasçı hem de art mirasçı mirasçı veya musaleh olacaktır.

- 
- Art mirasçılıkta miras bırakan hem A hem de B sıra ile mirasçı olurlar.
  - İradi bir mirasçılıktır. Miras bırakan kendisine ard arda mirasçı ve küllî halef olacak kişileri belirlemektedir.
  - Ancak m. 521/III'de, “Bu kurallar belirli mal bırakmada da uygulanır” düzenlemesiyle cüz’i halefiyette de uygulama alanı bulur.

- 
- Art mirasçılıkta murisin ölümü ile mirası kazanan mirasçı ön, daha sonra terekeyi devralma hakkına sahip olan ise art mirasçısıdır. Her ikisi de miras bırakanın halefidir. Kendi dönemlerindeki borçlardan sorumludurlar.
  - Art mirasçı atama müessesesi miras bırakana malları üzerinde daha çok tasarruf yetkisi tanımaktadır.

- 
- Miras bırakanın mal varlığını , tek mirasçısı olan eşine belli bir süreliğine bırakması eşinin ölümü ile onun evvelki evliliğinden olan çocuklarına malın kalmaması için eşi öldüğünde, üçüncü bir gerçek veya tüzel kişiyi art mirasçı olarak atayabilir.

## Art mirasçılıkta sınır

---

- MK. m. 521/II'ye göre, “aynı yükümlülük art mirasçığa yüklenemez” hükmü ile bir defaya mahsus art mirasçı atanabilir. Aynı yükümlülük art mirasçığa yüklenemez.
- Yedek mirasçıda muris birden fazla ard arda gelecek yedek mirasçı atayabilir. Ancak art mirasçıda bir tane atayabilir.
- A, öldüğünde B'ye geçsin oda ölürse C'ye geçsin ifadesi yer alamaz.

- 
- Miras bırakan öldüğünde terekesinin mirasçuları tarafından iyi bir şekilde yönetilemeyeceğinden kuşku duyuyorsa, art mirasçı atayabilir.



## **Fevkalade ikamenin niteliđi**

---

- Fevkalade ikamede önmirasçının tereke üzerindeki hakkı mülkiyet hakkı olup şarta bađlı bir hak deđildir. Önmirasçının söz konusu malı artmirasçıya geçirmesi ise bir yükümlülüktür.

## İnşai (kurucu) ikame

---

- Mirasın açıldığı anda henüz var olmayan bir kimseye artmirasçı veya art vasiyet alacaklısı olarak, tereke veya tereke malı bırakılabilir.
- Mirasbırakan tarafından önmirasçı atanmamışsa, yasal mirasçı, önmirasçı sayılır.

# Bakiyeye ilişkin fevkalade ikame

---

- Vasiyetçi artmirasçının hakkını önmirasçının kullanmasından sonra terekeden arta kalan bakiye ile sınırlandırabilir. Terekede bir şey kalmazsa artmirasçı bir şey almaz. Ancak TMK md. 2 ile önmirasçının faydalanması sınırlanabilir.

## **Fevkalade ikamede tenkis**

---

- Fevkalade ikame önmirasçının saklı payını ihlal ediyorsa TMK md. 569 a göre tenkise tabidir. Saklı paya tekabeül eden kısmın art mirasçuya geçirilme yükümlülüğü önmirasçının iradesine bağılı olarak tenkise tabi tutulabilir.

# Mirasın Art mirasçuya Geçmesinden önceki safha

---

- TMK. m. 524 geređi, ön mirasçı mirası atanmış mirasçı gibi kazanır. Miras öldüğünde terekeyi kendiliğinden kazanır. Ön mirasçı cenin ise, doğumuna kadar beklenir, doğum gerçekleşmezse art mirasçı mirası kesin kazanır.
- Ancak ön mirasçı, iktisabını art mirasçuya devir şartı ile kazanır.
- Ön mirasçı, malları art mirasçuya devir edinceye kadar normal bir mirasçı gibi mallardan yararlanma hakkı vardır.

- 
- Ön mirasçı borçlardan da kendi döneminde müteselsilen sorumludur.
  - Ön mirasçı tereke mallarını intifa hakkı sahibi gibi kullanır. Ancak hatta mülkiyet hakkından dolayı tam bir tasarruf yetkisine de sahiptir.
  - Tasarruflarının sınırı, art mirasçıya malları zarara uğratmadan geçirme ile sınırlıdır.

- 
- Nemo plus iuris kuralı
  - Ön mirasçının tasarrufları, art mirasçının haklarını zedelediği ölçüde geçersizdir.
  - Ancak 3. şahıslar iyi niyetli ise burada onların iktisabı geçerlidir.
  - Aynı ikame kuralı geçerlidir. Tereke ön mirasçıya, miras bırakanın kendi belirlediği şartlarla geçeceği için onun malvarlığına karışmaz. Terekede tasarruf varsa, malların yerini ne almışsa o art mirasçıya geçer.

- 
- Art mirasçuya geçiş için ölümün dışında şart veya vade öngörülmüş ise, bu şart ve vade gerçekleşmeden ön mirasçının ölümü durumunda, miras güvence göstermeleri şartıyla önce ön mirasçının mirasçularına geçer.
  - Eğer art mirasçının mirası alması imkansız ise, ön mirasçı mirası mutlak olarak kazanır.



- 
- Art mirasçuya geçişi ön mirasçı kötünıyetli bir şekilde engellemişse, TB. M. 175 geređi şart gerçekteşmiş sayılır.
  - Murisin ölümü üzerine, ön mirasçının tam hakkı
  - Art mirasçının ise, beklenen hakkı söz konusudur.

## **GÜVENCELER (TMK. m. 523)**

---

- **Art mirasçının zarara uğramaması için teminat gösterme,**
- **Ön mirasçının zarar verme fiillerinin önlenmesi için resmi idare ve taşınmazlar için şerh ,**
- **Tarafların karşılıklı hak ve borçlarını gösteren malvarlığının kapsamını gösteren resmi defter tutma**

## Defter Tutulması

---

- Art mirasçılıkta TMK. m. 523 geređi, terekenin tespiti için Sulh Hukuk mahkemesi tarafından defter tutulur. Bu durum emredici bir hükümdür.
- Malları sadece tespit eder. Deđerlerini belirtmez (TMK.m. 590).
- Güvence art mirasçının haklarınınin zedelendiđi durumlarda söz konusu olur.

# Güvence verme

---

- Güvence gösterme emredici bir hüküm değildir. Aksine vasiyetçi hükmedebilir.
- Güvencenin niteliği önemli olmayıp, sadece art mirasçının haklarını koruyacak durumda olması gerekir.
- Güvence için artmirasçının hakkının tehlikeye düşmesine gerek yoktur. Meğerki vasiyetçi aksini emretsin.

## **Teslim için yeterli güvence şartı**

---

- MK. m. 523/II'e göre, miras veya muayyen mal, ön mirasçıya mirasbırakan açıkça aksini öngörmemişse ancak güvence vermişse teslim edilir. Güvence, kefalet, rehin şeklinde olabilir.
- Terekede taşınmaz var ise, tapu kütüğüne şerh güvence görevini görür (TMK. m. 523/II, 1010).
- Kıymetli evrak depo edilmesi gibi tedbirler alınır.

# MAHKEME TARAFINDAN YÖNETİM

---

- Ön mirasçı muaf olmamasına rağmen
  - güvence göstermez, gösterilen güvence için yeterli olmazsa
  - Veya
  - Art mirasçının haklarının tehlikede olması,
- mahkeme, tehlike geçinceye kadar veya miras art mirasçıya geçinceye kadar terekeyi idare eder.

- 
- Ön mirasçının güvenceden muaf olması hallerinde,
  - art mirasçının haklarının tehlikede olması durumlarında ve
  - bakiye üzerinden art mirasçılık söz konusu olmadığı hallerde,
- resmen mahkeme tarafından mallar idare edilmelidir.

# Artmirasçuya Geçiş

---

- Miras iki kez geçecektir.
  - 1. Murisin ölümü ile ön mirasçuya
    - Ön mirasçı art mirasçuya devir yükümlülüğü ile mirası iktisap eder
  - 2. Tasarrufta geçiş anı belirtilmemişse miras, ön mirasçının ölümüyle art mirasçuya geçer. Art mirasçının ikamenin açılış anında sağ olması gerekir (TMK 525/I)



- 
- Tasarrufta geiş anı gösterilmiş olup ön mirasçının ölümünde bu an henüz gelmemişse miras, güvence göstermeleri koşuluyla ön mirasçının mirasçılara teslim edilir. (522/II)
  - Mirasın art mirasçıya geçmesine herhangi bir sebeple olanak kalmadığı anda miras, ön mirasçıya; ön mirasçı ölmüşse onun mirasçılara kesin olarak kalır.
  - Fevkalade ikame açılınca art mirasçı murisin mirasçısı olur.

## **Önmiirasçının mirası iktisap etmemesi veya edememesi**

---

- TMK 525/III e göre önmiirasçı mirasbırakanın ölümünde sağ değilse veya mirastan yoksun kalmışsa ya da mirası reddederse, miras artmiirasçıya geçer.,
- Fevkalade ikame alelade ikameyi içermektedir. Muris bunun aksini kararlaşırabilir.

# Fevkalade ikame açılınca artmirasçı mirasçı olur

---

- İkamenin açılmasıyla ön mirasçıdaki murisin malları kendiliğinden art mirasçıya geçer. Art mirasçı murisin mirasçısı olur.
- Ön mirasçı ikame açılincaya kadar geçen sürede murisin mallarındaki ortaya çıkan semerenin sahibidir.
- Art mirasçıya geçecek mallardaki normal kullanımdan kaynaklanan kayıplardan ön mirasçı sorumlu değildir.
- Kusuru ile verdiği zararlardan ön mirasçı sorumludur.
- İkame açılınca aynen teslim mümkün değilse ikame değerler teslim edilmelidir.

# ***Vasiyeti Yerine Getirme Görevlisi***

# Atanması ve Ehliyeti

---

- Mirasbırakan, vasiyetnameyle bir veya birden çok vasiyeti yerine getirme görevlisi atayabilir.
- Vasiyeti yerine getirme görevlisinin, göreve başladığı sırada fiil ehliyetine sahip olması gerekir.
- Vasiyeti yerine getirme görevlisine sulh hâkimi tarafından bu görevi bildirilir; bildirim tarihinden başlayarak onbeş gün içinde kabul edilmediği sulh hâkimine bildirilmezse, görev kabul edilmiş sayılır.
- Vasiyeti yerine getirme görevlisi hizmetinin karşılığında uygun bir ücret isteyebilir. Bu murisçe vasiyette de belirtilmiş olabilir.

## Birden fazla görevli

---

- Görevli olarak birden fazla kişi atanabilir.
  - Yargıtay mirasçıların oybirliği ile vasiyeti tenfiz memuru seçebileceğini kabul etmektedir. Ancak bu karar doğru değildir, çünkü vasiyetine yerine getirme görevlisini belirlemek murisin yetkisindedir. Mirasçılar ancak ortaklığı temsil için temsilci seçebilirler.
  - Muris vasiyetinde görevliyi belirleme yetkisini bir üçüncü kişiye vermesi geçerli kabul edilebilir.

# Yetki ve Görevleri I

---

- Mirasbırakan, tasarrufunda aksini öngörmüş veya sınırlı bir görev vermiş olmadıkça vasiyeti yerine getirme görevlisi, mirasbırakanın son arzularının yerine getirilmesi için gerekli bütün işlemleri yapmakla görevli ve yetkilidir.
- Muris görevliye görevi ile ilgili talimatları vasiyet ile verebilir. Kanuna ve ahlaka aykırı bir görev mümkün değildir.

# Yetki ve Görevleri II

---

- 1. Göreve başladıktan sonra gecikmeksizin terekedeki malların, hakların ve borçların listesini düzenler. Liste düzenlenirken olanak varsa mirasçılar hazır bulundurulur.
- 2. Terekeyi yönetir ve yönetimin gerektirdiği ölçüde tereke mallarının zilyetliğinin kendisine devrini ister.
  - Terekenin resmen yönetilmesi söz konusu ise bunun vasiyeti yerine getirme görevlisine bırakılması gerekir. TMK 592/II
- 3. Tereke alacaklarını tahsil eder, borçlarını öder.
- 4. Vasiyetleri yerine getirir.
- 5. Terekenin paylaşılması için plân hazırlar.
- 6. Tereke ile ilgili dava ve takiplerde miras ortaklığını temsil eder. Mirasçılar tarafından açılmış davalarda görevi ile ilgili olanlara müdahil olarak katılabilir.
- 7. Açtığı veya aleyhine açılan davalar ile yapılan takipleri mirasçılara bildirir.



# Tasarruf işlemleri yapma yetkisi

---

- TMK 553: Mirasbırakan taahhüt etmiş olmadıkça,
  - terekeye dahil malların, vasiyeti yerine getirme görevlisi tarafından devri veya bunlar üzerinde sınırlı aynî haklar kurulması, sulh hâkiminin yetki vermesine bağlıdır.
  - Hâkim, olanak bulunduğu takdirde mirasçılarını dinledikten sonra karar verir.
  - Olağan giderleri karşılayacak ölçüdeki tasarruflar için yetki almaya gerek yoktur.

# Davada taraf olma ehliyeti

---

- Vasiyeti yerine getirme görevlisinin yetkileri içinde dava açma hakkı bulunduğu gibi ona karşı da dava açılır.
- Tereke ile ilgili dava ve takiplerde miras ortaklığını temsil eder.
- Murisin yaptığı öbtleri iptal için dava açma yetkisi yoktur. Fakat ona karşı dava açılabilir.
- Tenkis davasında ne davacı ne de davalı olabilir.

# Denetlenmesi

---

- **TMK 555:**
  - Vasiyeti yerine getirme görevlisi, görevinin yerine getirilmesinde sulh hâkiminin denetimine tâbidir.
  - Hâkim, şikâyet üzerine veya re'sen gereken önlemleri alır.
  - Vasiyeti yerine getirme görevlisinin yetersiz olduğu, görevini kötüye kullandığı veya ağır ihmali tespit edilirse, sulh hâkimi tarafından görevine son verilir. Bu karara karşı tebliğinden başlayarak onbeş gün içinde asliye mahkemesine itiraz edilebilir. İtiraz üzerine verilen karar kesindir.

# Sorumluluđu

---

- **TMK 556**
  - Vasiyeti yerine getirme görevlisi, görevini yerine getirirken özen göstermekle yükümlüdür; ilgililere karşı bir vekil gibi sorumludur.
  - Bu ilgililer kural olarak mirasçı ve musalehtir. Tereke alacaklıları da tazminat talep edebilirler.

# Sona ermesi

---

- **TMK 554:**
  - Görevlinin yapması gerektiği tüm işleri yapması ile de görevi sona erer.
  - Vasiyeti yerine getirme görevlisinin görevi, ölümü veya atanmasını geçersiz kılan bir sebebin varlığı hâlinde (ehliyet kaybı) kendiliğinden sona erer.
  - Vasiyeti yerine getirme görevlisi sulh hâkimine yapacağı bir beyanla görevinden ayrılabilir. Görev uygunsuz bir zamanda bırakılamaz.
  - Görevlinin işten el çektirilmesi ile de görevi sona erer.
  - Tereke mevcudu borçlarını ödemeye yetmiyorsa TMK 636 göre miras iflas usulüne göre tasfiye edilir. Bu halde vasiyeti yerine getirme görevlisi görev ve yetkilerini tasfiye memuruna bırakılır.

# ***Vakıf Kurma***

# KURULUŐU

---

- Öbt ile vakıf kurulabilir. Bu durum TMK. m. 102'de, "*Vakıf kurma iradesi, resmi senetle veya öbt ile açıklanır. Vakıf, yerleşim yeri mahkemesi nezdinde tutulan sicile tescil ile tüzel kişilik kazanır*".
- Ayrıca bu durum , TMK. m. 526'da da" Miras bırakan terekesinin tasarruf edilebilir kısmının tamamını veya bir bölümünü özgülemek suretiyle vakıf kurabilir"

- 
- ÖBT ile vakıf kurma hem vasiyetname hem de ms ile olabilmektedir.
  - TMK. m. 526'ya göre, muris sadece terekesinin tasarruf edilebilir kısmı üzerinde vakıf kurabilir. Yani vakıf kurma olayı, mirasçılarının saklı paylarını ihlal etmemelidir.
  - TMK. m. 526 öbt ile vakıf kurulmaları ile ilgilidir. Kurulmuş vakıflar için diğer hükümler uygulanır.



- 
- TMK. m. 577/II de yer alan tüzel kişiliği olmayan topluluğa miras bırakan tarafından yapılan kazandırmalarda, bu kişilerin tespiti mümkün olursa bu kişiler söz konusu malı birlikte kazanmış sayılırlar. Ancak ferden belirleme söz konusu değil ve ya öbt ile belirlenen amacın bu yolla gerçekleşmesine olanak bulunmuyor ise, yapılan kazandırma vakıf sayılır. Buradaki de 526 gibidir.

## Vakfın tüzel kişiliği

- TMK. m. 102/II
- Murisin ölümünden sonra yy AM tescil ile

## Vakfın kendisine özgülenen malları ne zaman kazanacağı

- Murisin ölümü anında kazanır.
- Ancak sonradan tescil edilip tüzel kişiliğini elde etmesi kanuni şartına bağlıdır. (Ceninin durumu)

# TMK. 105 ile 526 arasındaki ilişki

---

- TMK. m. 105/I de vakıf tescil ile malvarlığını kazanır. Ancak 526 da murisin ölümü ile kazanıyor.
- Ceninin durumu, 582/I ve 28/II beraber ele alınır
- Burada ağırlıklı görüş, 526'nın öbt ile ilgili diğerinin sağlararası tasarruf a konu teşkil ettiğidir.

- 
- Murisi vakfı mirasçı nasbetmişse, murisin ölümü ile ona külli halef olur.
  - Vakfı miras alacaklısı yapmışsa, miras açıldığı anda hak sahibi olur.
  - Vakfa malvarlığı yükleme olarak özgülenmiş ise, tüzel kişiliğin kazanılması ile , ilgili sıfatı ile vakıf yönetimi TMK. m. 515/I e göre, yüklemenin yerine getirilmesini talep edebilir.

- 
- Kabul edilen görüŖe göre, öbt ile kurulan vakıf kendisine özgülenen malları doğrudan miras bırakandan kazanmaktadır. Buradan tüzelkiŖilik geçmiŖe etkilidir. Mirasın açılması ile kendisine özgülenen malların sahibidir. Buradan hareketle tescil geçmiŖe etkilidir.

## Vakıf Mirasçı Atanmışsa

---

- Murisin borçlarından , vakfa özgülenen hakve mallarla sınırlıdır.
- Vakıf kurulması sonucu saklı payları ihlal edilen mirasçılar tenkis davası açabilirler
- ÖBT vakıf kurulup hatta tüzel kişilik kazanmasından sonra Muris sonraki bir öbt ile vakıf kurma tasarrufundan dönebilir. Bu durumda kurulan tasfiye edilir.

# Ölüme Bağlı Tasarrufla Vakıf Kurma

---

- Mirasbırakan, terekesinin tasarruf edilebilir kısmının tamamını veya bir bölümünü özgülemek suretiyle vakıf kurabilir.
- Vakıf kurma iradesi vasiyet yoluyla yapılır. Miras sözleşmesinde böyle bir iradenin yer alması vakıf kurma iradesinin tek taraflı olma özelliğini ortadan kaldırmaz.
- Vakıf, ancak kanun hükümlerine uyulmak koşuluyla tüzel kişilik kazanır. Bu bağlamda vakıf mahkeme siciline tescille tüzel kişilik kazanacaktır.
- Ancak öbt ile vakıf kurulması halinde vakıf tüzel kişiliğini tescille kazansa da özgülenen malların mülkiyetini mirasın ölümü ile kazandığı kabul edilmektedir (ceninde olduğu gibi)

# ***Miras Sözleşmeleri***



# Hukuki Niteliđi

---

- Miras sözleşmesi adından da anlaşılacağı gibi iki tarafın karşılıklı birbirine uygun iradeleri ile kurulan ve hükümlerini kural olarak murisin ölümü ile doğuran bir ölüme bađlı tasarruftur.
  - Kural olarak hükümlerini murisin ölümü ile doğurması beklenirken özellikle ivazlı miras sözleşmesinde ivazın henüz muris sağ iken yerine getirilmesi söz konusu olabilecektir. Örneđin ölünceye kadar bakma kaydı ile yapılan miras sözleşmesinde olduğu gibi.

# Miras Sözleşmesi Çeşitleri I

---

- Olumlu – Olumsuz miras sözleşmeleri
  - Olumlu miras sözleşmesinde (TMK 527/I) Mirasbırakan, miras sözleşmesiyle mirasını veya belirli malını sözleşme yaptığı kimseye ya da üçüncü bir kişiye bırakma yükümlülüğü altına girer
  - Olumsuz miras sözleşmesinde (TMK 528), Mirasbırakan, bir mirasçısı ile (karşılıksız veya bir karşılık sağlanarak) miras hakkında feragat sözleşmesi yapabilir. Feragat eden mirasçı mirasçılık sıfatını kaybeder.

# Miras Sözleşmesi Çeşitleri II

---

- Bir taralı – iki taraflı miras sözleşmeleri
  - Bu ayrımla anlatılmak istenen miras sözleşmesinde her iki tarafının ölüme bağlı tasarruf yapması ile, sadece bir tarafının öbt yapması halidir.
  - Taraflardan biri terekesine ilişkin bir tasarrufta bulunuyorsa tek taraflı miras sözleşmesi (kural olarak butür miras sözleşmeleri gündeme gelir)
  - Her iki taraf terekesine ilişkin tasarrufta bulunuyorsa iki taraflı miras sözleşmesi söz konusudur.

# Miras Sözleşmesi Çeşitleri III

---

- İvazlı – ivazsız miras sözleşmeleri
  - Terk taraflı miras sözleşmesinde karşı taraf öbt yapmadığı gibi sağlararası niteliğinde bir bir borç altına da girmemişse ivazsız miras sözleşmesi söz konusudur.
  - Tek taraflı miras sözleşmesinde karşı taraf sağlığında bir ivaz verme borcu altına girmiş ise o halde ivazlı miras sözleşmesi söz konusudur. (Ölünceye kadar bakma sözleşmesi ve ölünceye kadar irat sözleşmeleri bu türdür.

## **Taraflar lehine veya 3. kiři lehine ÖBT içeren Miras sözleşmeleri**

---

- Miras söz lehine miras söz olabileceđi gibi
- Sözleş tarafı olmayan 3. lehine de bir ÖBT yapılabilir (mal vasiyeti mirasçı atama)
  - Taraflar sözleşmeyi deđiştirebilir, 3. kiřinin buna karşı yapabileceđi bir şey yoktur.
  - Ancak bir ölürse diđer bundan dönemez.

# Miras sözleşmenin niteliđi

---

- Bir ya da iki tarafın ölüme bađlı tasarruflarıdır.
  - Mirasçılarının kendi aralarında miras payı temlik tasarrufu, mirasbırakanın sigorta şirketi ile yaptığı hayat sigorta sözleşmeleri de miras sözleşmesi değildir.

# Miras Sözleşmesi Yapma Ehliyeti ve Şekli

---

- Miras sözleşmesi ile ölüme bağlı tasarrufta bulunan kişi tam fiil ehliyetine sahip olmalıdır. Yani temyiz kudretine sahip ergin ve kısıtlanmamış olmalıdır. Diğer tarafın ehliyeti öbt yapıp yapmamasına göre değişir.
- Miras sözleşmesi resmi vasiyetname şeklinde düzenlenmelidir. Ancak resmi vasiyetnameden farklı olarak her iki tarafın imzalarının bulunması gerekir. (546 f.2)
- Ancak okumaya yazma bilmeyenlere ilişkin hükümler uyarınca da miras sözleşmesi yapılabilir.

# Miras Sözleşmesinin Sona Ermesi

---

- Anlaşarak feshi
  - TMK 546/1 yazılı olarak miras sözleşmesi ortadan kaldırılabilir.
  - Değişiklikler ise resmi şekilde yapılmalıdır.
- Tek taraflı irade ile sona erdirme (dönme)
  - Vasiyetçi böyle bir hakkı sözleşmede saklı tuttu ise bu geçerlidir.
  - Mirasçılıktan çıkarma sebebi varsa
    - Bu sebep miras söz. Yapıldıktan sonra ortaya çıkmalı ve vasiyetçi bundan döndüğüne ilişkin iradesini açıklamalıdır.
    - Çıkarma sebebi sadece mirasçıya karşı değil, TMK 510 gereği mirasçının yakınlarına karşı gerçekleşirse de dönmenin mümkün olduğu savunulmaktadır.
  - Edimin ifa edilmemesi veya güvenceye bağlanmazsa nedeniyle
    - BK 123 vd. md. Göre
  - İrade sakatlığı hallerinde
    - TMK 504
  - Şekil Eksikliği (sağlıkta, süresiz)
  - Ehliyetsizlik (sağlıkta, süresiz)



# Miras sözleşmesinin kendiliğinden hükümsüzlüğü

---

- Sözleşme ile mirasçı veya musaleh olanın vasiyetçiden önce ölmesinde (TMK 548)
  - Vasiyetçinin aldığı ivazdan mirasçıları ölüm anındaki zenginleşme kadar sorumludur
- Mirastan Yoksunluk sebepleri varsa (TMK 578)
  - İvazlı öbtlerde ivaz 548 hükmüne kıyasen iade edilebilir.
- Eşler arasındaki miras sözleşmesi, eşlerin boşanması veya evliliğin iptali veya evliliğin feshedilmesi halinde kendiliğinden hükümsüz olur.
  - Aksi kararlaştırılabilir.
- Muvazalı miras sözleşmesi de batıl olup bunun batıl olduğu her zaman ileri sürülebilir. İptal için öngörülen süreler geçmiş olsa dahi (1,10,20 yıl)

# ***Mirastan Feragat Sözleşmesi***

## Niteliđi

---

- Tek ya da iki tarafın ivaz alarak veya almadan miras payından vazgeçtiđi sözleşmelerdir.
- İvazlı feragat sözleşmesinde mirasçı muhtemel miras payından bir ivaz karşılıđı vazgeçmektedir.

# Tarafları

---

- Feragat eden her halde saklı paylı mirasçıdır.
- Vasiyetle atanan mirasçı veya musalehin mirastan feragat sözleşmesi yapmasına gerek yoktur.
- Miras sözleşmesi ile atanan mirasçının feragat sözleşmesi yapmasına gerek yoktur. O halde miras sözleşmesinin anlaşma ile kaldırılması daha kolay (yazılı şekil) olduğundan tercih edilmelidir.

# Hükümleri I

---

- Kısmi feragat söz konusu değilse feragat ile miras hakkı kaybedilir. Kısmi feragatte miras hakkının bir kısmından vazgeçilmekle beraber mirasçılık sıfatı devam eder.
  - Saklı paydan kısmen vazgeçilebilir
  - Miras payından kısmen vageçilebilir Bu halde saklı pay miras payına göre belirlendiğinden saklı paydan da kısmen vazgeçilmiş olunmalıdır.

# Hükümleri I a

---

- İvazsız feragatte feragat altsoyun mirasçılığını etkilemez
- İvazlı feragatte aksi kararlaştırılmamışsa feragat edenin altsoyu da artık mirasçı olmaz. TMK 528/III
- İvazsız feragatte bunun altsoyuna etkili olacağına kararlaşdırılabileceđi doktrinde ileri sürölmekle beraber feragat edenin altsoyunun saklı paylı olması halinde bunun mümkün olmadığı kabul edilmelidir. Aksi halde kanuni korumadan yararlanma hakkına sahip kişinin mirasçılığı üçüncü kişilerin anlaşması ile ortadan kaldırılmış olacaktır.

# Hükümleri II

---

- Feragat belirli kişi veya kişiler lehine yapılmışsa feragat edenin payı bu kişi veya kişilere kalır. (Bu halde mirasçı atamayı da tasarruf içerir)
  - Lehe feragat edilen mirasçı olmaz veya olmazsa (çıkarma red yoksunluk mirasbırakandan önce ölmek) feragat hükümsüz olur ve feragat eden tekrar mirasçı olur.
  - Birden fazla kişi lehine feragat yapılmış ve içlerinden biri mirasçı olamazsa ve sözleşmede bu durum düzenlenmemişse, mirasçı olamayanın hakkı diğer lehe feragat edenlere geçer.

## Hükümleri III

---

- Feragat sözleşmesi belli bir kişi lehine yapılmamışsa:
  - TMK 529/II hükmüne göre feragat en yakın ortak kökün altsoyu lehine yapılmıştır. (Kardeş lehine)
- Eş feragat eder ve lehine kişi göstermezse, feragat eden eşin yakın ortak kökün altsoyuna yapıldığının kabulü, kan esasına bağlı zümre sistemine aykırı olacağından, eşin mirasçı olmaması halinde mirasçı olacaklar lehine yapılmış kabul edilmelidir. Örtülü Boşluk.
- Buna göre eş mirasçı olamayınca kim mirasçı olabiliyorsa, örneğin eşin altsoyu feragat onun lehine yapılmış kabul edilebilir.



# Mirasbırakanın alacaklılarının talep hakkı

---

- Alacaklılar bu talebi dava yoluyla ileri sürmelidir. Şartlar:
  - Mirasbırakanın ölümünde borçları tereke mevcudundan fazla ise
  - Feragat etmeyen mirasçılar borcu ödemişlerse
  - Mirasbırakanın ölümünden önceki beş yıl içinde feragat için karşılık alınmış olmalıdır.
  - Bu halde feragat eden aldığı ivazı iade eder, ivaz harcanmış tüketilerek kullanmış ise ancak mirasın açıldığı anda elinde kalan zenginleşme ile sorumludur

## Hükümleri III

---

- Feragat edenin aldığı ivazla saklı pay ihlali söz konusu ise, saklı paylı mirasçılar tenkis isteyebilir.
- Bu halde ivazın feragat edenin saklı payını aşan kısmı tenkise tabidir TMK 565/II, 573
  - Feragat eden bu halde isterse ivazı iade ederek sanki feragat etmemiş gibi mirasçı da olabilir.
    - Veya
  - tenkise tabi kısmı saklı payı ihlal edilen mirasçıya verir

# ***Ölüme Bağlı Tasarrufların İptali***

# İstenemeyen İrade Sakatlığı Nedeniyle İptal Sebepleri

---

- **TMK 557**
  - Tasarruf yapanın ehliyetsizliği
  - Hukuka veya adaba, ahlaka aykırılık
  - Şekil eksikliği
  - Hata hile tehdit

# Bilerek Yapılan İrade Sakatlıkları

---

- Kanımızca aşağıdaki değerlendirmelerin dışında irade teorisine önem vermek şartıyla yapılan öbt iptalinde yararı olan her ilgili öbt bu sebeplerle iptalini isteyebilir.
- Zihni Kayıt ve Latife beyanı
  - Zihni kayıt ve latife beyanı irade açıklamasından anlaşılamiyorsa iptal edilemez (irade teorisine rağmen)
  - Vasiyetname / miras söz. Ayır değerlendirilmeli
- Muvaza:
  - Miras sözleşmesi muvazalı olabilir bu halde miras sözleşmesi batıldır ve her zaman batıl olduğu ileri sürülebilir. Nisbi muvaza da görünüşteki miras sözleşmesi batıl olmakla beraber, alttaki miras sözleşmesi şartları varsa geçerlidir.
  - Vasiyette muvazaa olmaz.
- Gabin:
  - İvazlı miras sözleşmesi şartları varsa gabin sebebiyle iptal edilebilir. Vasiyetnamede gabin olmaz.

# Saik hatası

---

- Ölüme bağlı tasarrufların saik hatası ile iptalinde, saikin objk. Nitelikte bir temel hatası olması aranmaz.
- Sübjk. Olarak saikteki hatayı bilen mirasbırakn öbtyi yapmayacağı ispat edilebilirse, öbt iptal edilebilir.  
İrade teorisi
  - Tek mirasçısının öldüğüne kanaat getiren birisi malını bir üçüncü kişiye vasiyet etse, yapılan öbt. Saik hatası ile iptal edilebilir.
  - İvazlı ölünceye kadar bakma sözleşmesinde miarsçı tayin edilen kişi saik hatasına dayanarak mirasbıraknın mali durumundaki yanılmaya dayanarak söz. İptal etmek isterse, saik hatasının temel hatası olduğunu ispat etmelidir.

# Hile

---

- Hatanın bir türü olarak hile de öbt iptal edilebilir.
  - Kasten yanıltma ya da var olan bir yanıltmadan yararlanmadır.
- Hile ile öbt arasında illiyet bağı yeterlidir.
- Öbt den yararlanan veya üçüncü kişinin hilesi de iptal sebebidir, öbt diğer tarafının veya yararlanan tarafın hileyi bilmesinin ve bilmesi gerektiğinin bir önemi yoktur.
- Hileyi yapan taraf için aynı zamanda mirastan yoksunluk sebebi olabilir.(578 b.3)

# Tehdit (korkutma)

---

- Maddi veya manevi olarak şiddet uygulanması üzere iradesi sakatlanan kişinin yaptığı öbt iptal edilebilir.
- Tehditin hukuka aykırı olması şart değildir, iradeyi sakatlayan hukuka uygun veya objektif imkansız tehditler dahi sübjektif etki edebilecek nitelikteyse iptal sebebi olabilir.
- TBK hükümleri geniş uygulanmalıdır.
- Tehdittin önemli ve yakın olması aranır, ancak sübjektif olması da yeterlidir. Obj önem ve yakınlık aranmayan bir tehdit, sübjektif olarak bu özelliği içeriyorsa da iptal sebebi olur.



# İptal davası

---

- Sağlığında ancak vasiyetçi öbtden dönebilir, iptal veya fesh edebilir.
- Miras sözleşmesinde ise diğer tarafın da sağlığında genel hükümlere göre ipat hakkı vardır.
- ÖBT iptali ancak vasiyetçinin ölümünden sonra ilgili kişilerce ileri sürülebilir.

# Mirasbırakan ÖBT zimnen rızası

---

- TMK 504 e göre, vasiyetçi ÖBT
  - Hata ve hileyi öğrendiği veya cebir ve tehdidin tesirinden kurtulduğu anadan itibaren bir yılda dava açarak iptal ettirmezse, ölümünden sonra menfaati olanların bu sebeplerle dava açma hakkı yoktur.
  - Çünkü vasiyetçi ÖBT zimnen rıza göstermiştir

# Vasiyetçinin ÖBT iptal (504) ettiremeden ölmesi

---

- Hata ve hileyi öğrenmeden veya cebir ve tehdidin tesirinden kurtulmadan
- Hata ve hileyi öğrendikten, cebir ve tehdidin tesirinden kurtulduktan sonra ama 1 yıllık süre dolmadan vasiyetçi ölürse,
- Menfati olan mirasçı ve musleh ÖBT iptali için dava açabilir.

# İptal Davası Tarafları

---

- Davacı: TMK 558 e göre tasarrufun iptalinde menfaati bulunan mirasçı veya musaleh
  - Vasiyeti yerine getirme görevlisi böyle bir dava açamaz, hatta ikinci vasiyetle bu görev kendisinden alınsa dahi bu ikinci vasiyetin iptalini istemeyemez, çünkü 558 de sayılmamış
  - Mirasbırakanın, mirasçılarının veya musalehin alacaklılarının veya borçlularının iptal davası açma hakları yoktur.
- Davalı: iptal ettirilmek istenen öbtden yararlanana karşı ve vasiyeti yerine getirme görevlisine karşı açılabilir
- Mahkeme: mirasbırakanın son yerleşim yeri asliye hukuk mahkemesinde

# Hak düşürücü Süreler

---

- Bir Yıllık Süre
  - Hak sahibi
    - Tasarrufu
    - İptal sebebini
    - Kendisinin hak sahibi olduğunu öğrendiğinden itibaren bir yılda iptal davası açılmalıdır.
- On yıllık Süre
  - Mirasın sözleşmeleri
    - Mirasın açılmasından
  - Vasiyetlerde
    - Vasiyetin açılmasından itibaren 10 yılda dava açılmalıdır.
- Yirmi Yıllık Süre
  - Kötüniyetli davalıya karşı (iptal sebebini bilerek hak sahipliğind ebulunmak, iptal sebebine kendisinin neden olması şart değildir.)
- Def'i
  - İptal talebinde bulunma hakkı olan, süresiz olarak defi hakkını ileri sürebilir.

# Açık hatalar

---

- Açık hatalar düzeltilir.
  - İstanbul üniversitesi, İstanbul darülfünun
  - Türkiye Cumhuriyet MB/...cumhuriyeti MB /  
Türkiye Meclisi / TBMM

# Ortak vasiyetname

---

- İki veya daha fazla kişinin ortak, birlikte vasiyetname yapmaları veya tek vasiyetnamede birbirlerine karşı öbt de bulunmaları geçersizdir.
- Örneğin eşlerin ortak vasiyetname ile birbirini mirasçı ataması geçerli değildir.  
Miras söz.
  - Şeklinde olması gereken bu işlem, şekil eksikliği nedeniyle iptal edilebilir. (Aksi görüş Escher butlan)

# İptal Davasının Hükümü

---

- Öbt mahkeme kararıyla geçmişe etkili olarak ortadan kalkar, bu karar bozucu yenilik doğuran bir karardır.
- İptal hükmü ancak taraflar arasında geçerlidir. Davalı olmayan mirasçı için öbt iptali hüküm doğurmaz, ondan yararlanmaya devam eder.
- Vasiyete birden fazla öbt varsa, iptal sebepleri her biri için ayrı değerlendirilir
  - Birinin iptali, diğer işlemi aralarında bir bağ varsa etkiler, aksi halde iptal edilenden bağımsız olarak varlığını sürdürür.
- Davacı olan taraf iptal hükmünden yararlanır.
  - Dava açmayan mirasçı için ÖBT geçerlidir: Davacı açmaz ÖBT yokmuş gibi Terekenden paylarını alırlar. Dava açmayan mirasçı ile ÖBT ile mirasçı veya musaleh olan kişi geri kalan terekeyi paylaşırlar veya borcu ifa ile yükümlü olur.
- Davalının sadece VYGG olduğu halde?



---

Bu bilgilerden dolayı sorumluluk  
kabul edilmez!

# ÖBT kendiliğinden hükümsüzlüğü (Batıl, Butlan)

---

- Vasiyetnameden dönme,
- vasiyetnamenin kaybolması,
- miras söz. Taraflarken sağken feshi;
- Eşlerin boşanması
- Musaleh veya mirasçının muristen önce ölmesi
- Söz. Vasiyetin süresinde yazılı hale getirilmemesi veya süresinin geçemisyle hükümsüz olması
- Mirastan yoksunluk
- Geciktirici şartın gerçekleşmemesi veya bozucu şartın gerçekleşmesi
- Lehine öbt yapılan kişinin belirtilmemiş olması (temsil geçersizdir)

# ***Saklı Pay ve Tasarruf Oranı***

# Tasarruf Oranı – Saklı Pay

---

- Saklı payların dışında kalan oran mirasbırakanın tasarruf oranını gösterir.
  - Altsoy için saklı pay, yasal miras payının yarısıdır. Diğer yarısı da mirasbırakanın tasarruf oranıdır.

## md. 505

---

- Mirasçı olarak altsoyu, ana ve babası veya eşi bulunan mirasbırakan, mirasın saklı paylar dışında kalan kısmında tasarruf edebilir.
- Bu mirasçılardan hiçbiri yoksa mirasbırakan mirasın tamamında tasarruf edebilir.

# Saklı Pay

---

- Saklı pay, yasal mirasçının miras payının bazen tamamı bazen de bir oranıdır.
- Saklı pay miras bırakanın kural olarak ölüme bağlı tasarrufla üzerinde tasarruf edemeyeceği kısmı ifade eder.
- Saklı paylı mirasçının kanuni güvence altına alınmış olan miras payıdır.
- Saklı pay şarta ve yüklemeye bağlanmaz

# Saklı pay md. 506

---

- *II. Saklı pay*
- **Madde 506-** Saklı pay aşağıdaki oranlardan ibarettir:
  1. Altsoy için yasal miras payının yarısı,
  2. Ana ve babadan her biri için yasal miras payının dörtte biri,
  3. **(Mülga: 4/5/2007-5650/2 md.)**
  4. Sağ kalan eş için, altsoy veya ana ve baba zümresiyle birlikte mirasçı olması hâlinde yasal
- miras payının tamamı, diğer hâllerde yasal miras payının dörtte üçü.

# Saklı Paylı Mirasçı ve Oranları

---

- Altsoy → Yasal Miras Payı x  $\frac{1}{2}$
- Ana ve Baba → YMP x  $\frac{1}{4}$
- Kardeşler → YMP x  $\frac{1}{8}$  (Kardeşlerin Saklı Pay Mirasçılığı **4/5/2007-5650 s. Kanununun 2 maddesi ile kaldırılmıştır.** )



# Altsoy Saklı Payı ve Tasarruf Oranı I

---

A:  $\frac{1}{2}$  YMP

SP:  $\frac{1}{4}$  ( $\frac{1}{2} \times \frac{1}{2}$ )

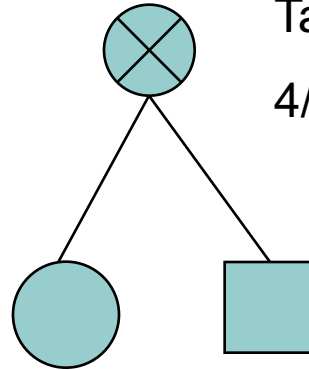

Tasarruf Oranı: TopMP- TopSP

$$\frac{4}{4} - \frac{2}{4} \left( \frac{1}{4} + \frac{1}{4} \right) = \frac{2}{4} \Rightarrow \frac{1}{2}$$

B:  $\frac{1}{2}$  YMP

SP:  $\frac{1}{4}$  ( $\frac{1}{2} \times \frac{1}{2}$ )

# Altsoy Saklı Payı ve Tasarruf Oranı II

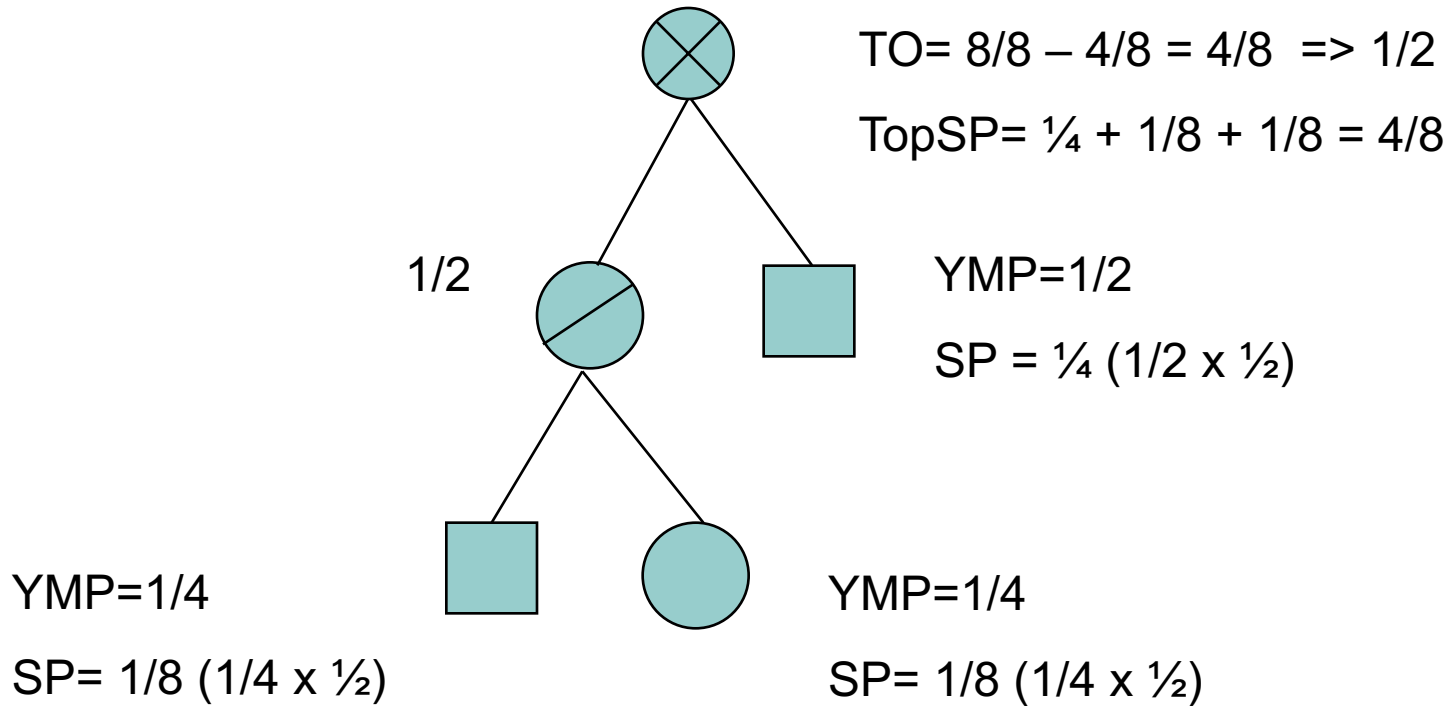

# Kısaca tasarruf oranı 1. Zümre ile

---

- Altsoy mirasçı ise, Tasarruf Oranı daima mirasın yarısıdır ( $1/2$ )

# Ana Baba Saklı Pay

---

$$\text{YMP} = \frac{1}{2}$$

$$\text{SP} = \frac{1}{8} \left( \frac{1}{2} \times \frac{1}{4} \right)$$

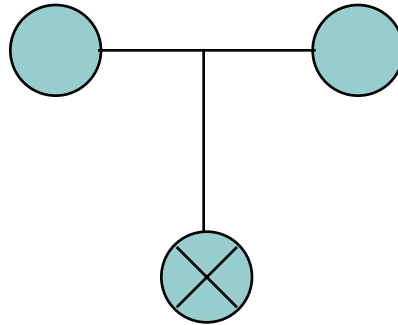

$$\text{YMP} = \frac{1}{2}$$

$$\text{SP} = \frac{1}{8} \left( \frac{1}{2} \times \frac{1}{4} \right)$$

$$\text{TO} = \text{TopMP} - \text{TopSP}$$

$$\frac{6}{8} = \frac{8}{8} - \frac{2}{8} \left( \frac{1}{8} + \frac{1}{8} \right) = \frac{6}{8} = \frac{3}{4}$$

## **Kısaca TO ana baba mirasçısıya**

---

- 2. zümrede ana ve/veya baba mirasçı varsa, tasarruf oranı  $\frac{3}{4}$ 'tür

# Ana Baba Saklı Pay 1

---

- Ana ve babandan birinin mirasbırakandan önce ölmesi ve geride başka mirasçı yoksa, ana veya babadan birinin saklı payı mirasını tamamının  $\frac{1}{4}$ 'dü, Tasarruf oranı da  $\frac{3}{4}$  tür..

## Ana Baba Saklı Pay 2

---

- Ana veya babandan birinin mirasbırakandan önce ölmesi ve geride başka mirasçı olması halinde, ana veya babadan birinin saklı payı miras payını  $\frac{1}{2} \times \frac{1}{4} = \frac{1}{8}$ 'dir. Kalan  $\frac{1}{2}$ 'lik miras payı diğer mirasçıya halefiyet yoluyla geçer, ancak saklı pay geçmez.
- Bu halde ölenin saklı payı mirasbırakanın TO arttırır.  $\frac{7}{8}$  mirasbırakanın tasarruf oranıdır.

# Kardeşler Saklı Pay ve TO

- Kardeşler → YMP x 1/8 (Kardeşlerin Saklı Pay Mirasçılığı 4/5/2007-5650 s. Kanununun 2 maddesi ile kaldırılmıştır. )
- Ana Babanın saklı payı halefiyet yoluyla çocuklarına geçmez. Miras payı ise geçer.

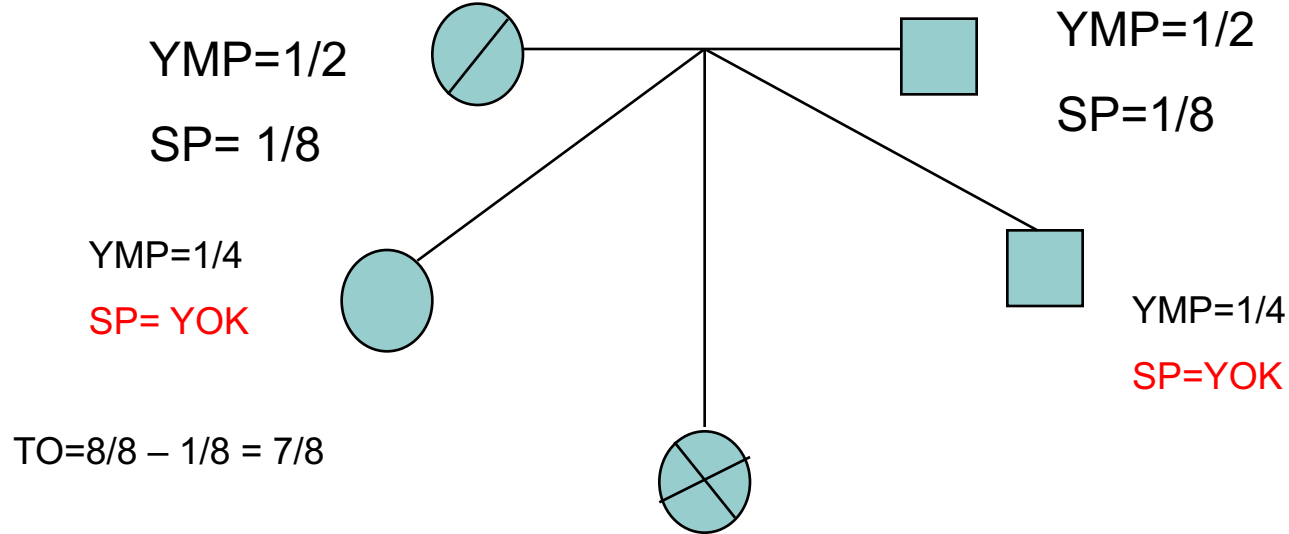



# Eşin Saklı Payı I

---

- Tek Başına: eş tek başına mirasçı ise mirasın tamamı YMP ve bunun  $\frac{3}{4}$  ü de saklı payıdır. TO ise  $\frac{1}{4}$  dür.

YMP=4/4

SP=3/4

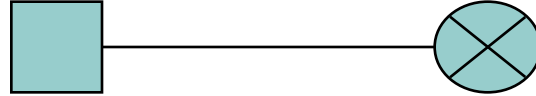

- Karşılaştır Eşin Saklı Payı VII slayt.

# Eşin Saklı Payı II (eş ve 1. zümre)

- Eş altsoyla beraberse yasal miras payı onun saklı payıdır. TO daima  $3/8$ 'dir

$$YMP = 1/4 = SP$$

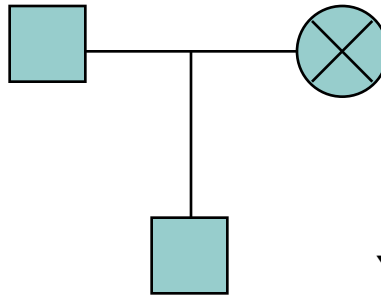

$$TO = 3/8 = 8/8 - 5/8 (1/4 + 3/8)$$

$$YMP = 3/4$$

$$SP = 3/4 \times 1/2 = 3/8$$

## Eşin Saklı Payı III (eş ve 2. zümre)

- Eş ikinci zümrede ana ve baba ile beraber mirasçı ise yasal miras payı onun saklı payıdır. TO daima  $3/8$ 'dir.

$$YMP=1/4$$

$$SP= 1/4 \times 1/4 = 1/16$$

$$TSP= 1/2 + 1/16 + 1/16 = 10/16 \Rightarrow 5/8$$

$$TO= 8/8 - 5/8 = 3/8$$

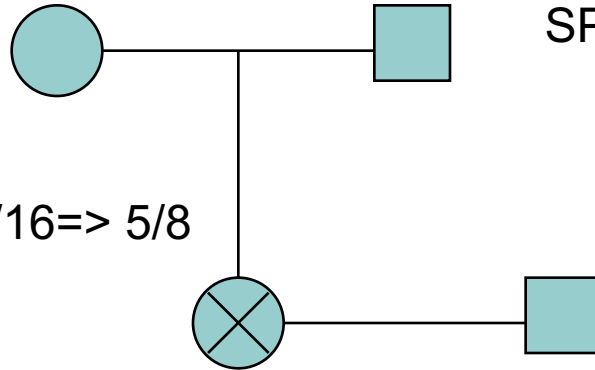

$$YMP=1/4$$

$$SP= 1/4 \times 1/4 = 1/16$$

$$YMP=1/2=SP$$

## Eşin Saklı Payı IV

- Eş, ikinci zümrede mirasbırakanın kardeşleriyle veya bunların altsoyu ile mirasçı ise saklı payı yasal miras payı ile aynıdır.

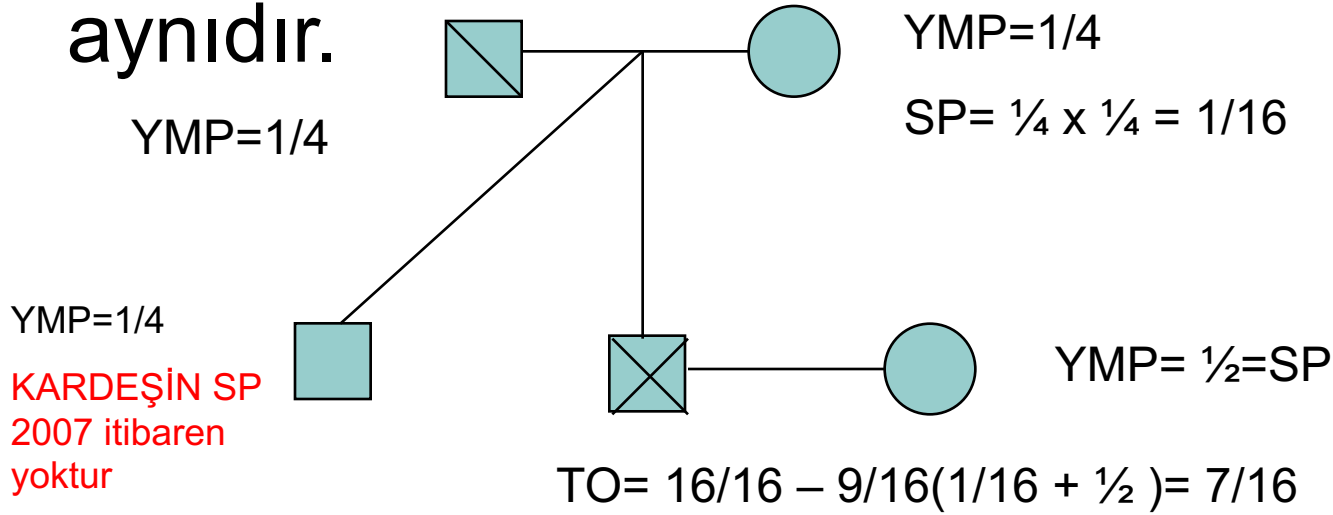

## Eşin Saklı Payı V

---

- Eş, ikinci zümrede sadece mirasbırakanın kardeşleriyle veya onların altsoyu ike mirasçı ise saklı payı (1/2) yasal miras payı (1/2) ile aynıdır.
- Kardeşlerin SP yoktur.
- Mirasbırakanın TO  $\frac{1}{2}$ 'dir.

# Eşin Saklı Payı VI

- Eş, üçüncü zümre başı ve çocukları ile beraber mirasçı olursa saklı payı YMP'nin  $\frac{3}{4}$  dür.
  - Bu halde eşin YMP  $\frac{3}{4}$ 'tür.
  - SP ise:  $\frac{3}{4} \times \frac{3}{4} = \frac{9}{16}$
  - TO:  $\frac{16}{16} - \frac{9}{16} = \frac{7}{16}$

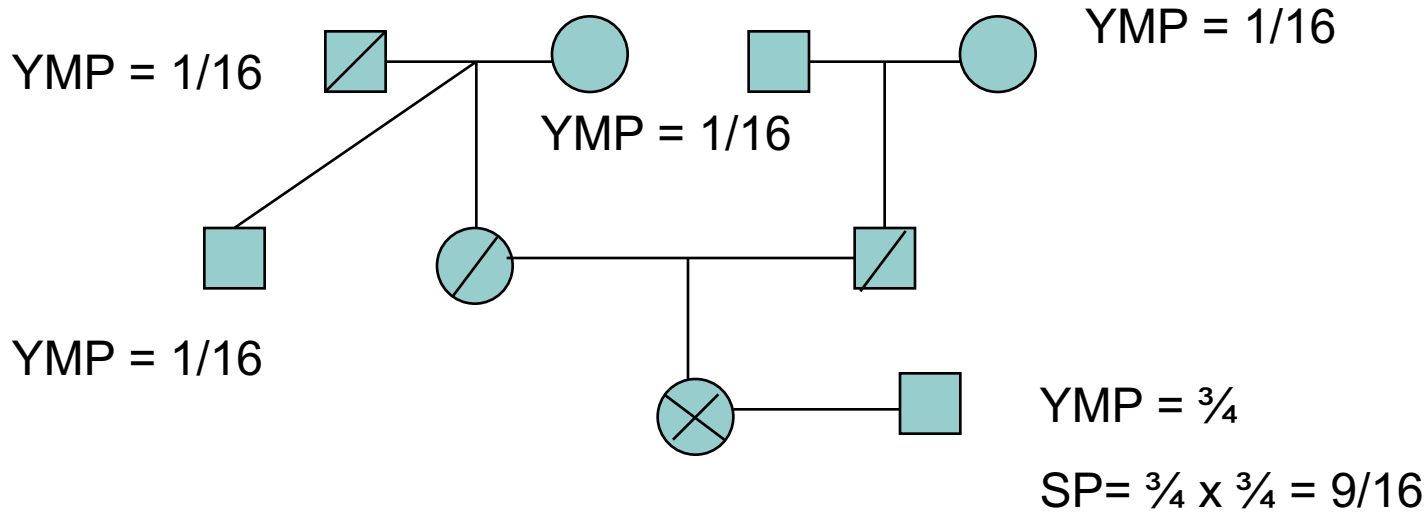

# Eşin Saklı Payı VII

- Eş üçüncü zümrede bunun (büyükana-büyükbaba ve çocukları amca,dayı hala teyze) dışındakilerle (Kuzen, kuzen çocukları ile altsoyları) ile mirasçı olursa, tüm mirası alır (TMK 499/3). Eşin saklı payı miras payının  $\frac{3}{4}$ 'üdür. 3. zümre başları ve çocukları hariç Üçüncü zümrede saklı paylı mirasçı yoktur.

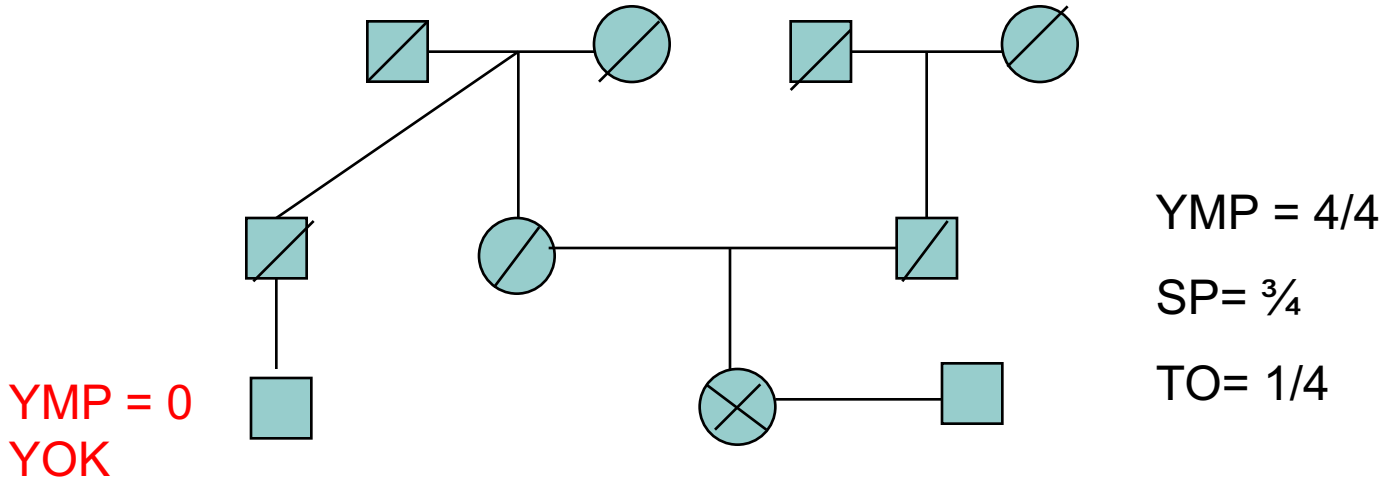

# ÖRNEKLER

---

- **1. TO= TEREKE- SAKLI PAYLAR TOPLAMI**
- **Murisin çocuklarının sayısının birden fazla olması onun TO deęiřtirmez Herzaman  $\frac{1}{2}$  dir.**
- **Üç çocuęu olan murisin çocuklarının saklı payı, miras paylarının yarısıdır.**
- **$\frac{1}{3} \cdot \frac{1}{2} = \frac{1}{6} + \frac{1}{6} + \frac{1}{6} = \frac{3}{6} = \frac{1}{2}$**



# Saklı Paylarda Halefiyet Olmaz

---

- Miras payları arasında halefiyet vardır. Ancak saklı paylar için halefiyet olmaz.
  - Örneğin Murisin bir kardeşi bir de babası hayattadır. Annesi ölmüş ise burada, annenin miras payı kök içi halefiyet gereği oğluna geçer ancak anne sağ olmadığından saklı pay alamaz. Bundan dolayı sağ olan oğlu annenin saklı payını almayıp sadece miras payını alabilir. Kardeşin saklı varsa alır, yoksa alamaz (2007)

- 
- Miras bırakanın alt soyu her derecede saklı paylı mirasçıdır.
  - Örneğin Murisin üç çocuğundan ikisi ölmüş ancak onların çocukları varsa çocukları murise ikinci dereceden hısımdır.
  - Torun ölmüş ancak onun çocuğu varsa o da murise 3. dereceden akrabadır. Miras bırakanın alt soyu her dereceden saklı paya sahiptir.

# Eşin Saklı Payları ve Murisin Tasarruf Oranı 1

Yasal Mirasçılar	Birlikte Mirasçılar	Eşin Yasal Miras Payı	Saklı Pay Kuralı (TMK 506)	Eşin Saklı Payı	Top Saklı Pay	Murisin Tasarruf Oranı
Eş Tek başına	Yok	Mirasın Tamamı (1/1)	YMP x 3/4	3/4	3/4	1/4

# Eşin Saklı Payları ve Murisin Tasarruf Oranı 2

Yasal Mirasçılar	Birlikte Mirasçılar	Eşin Yasal Miras Payı	Saklı Pay Kuralı (TMK 506)	Eşin Saklı Payı	Top Saklı Pay	Tasarruf Oranı
1.Zümre ve eş	1. Zümre ile	1/4	YMP Tamamı	1/4	5/8 = (1/4 + 3/8 => (3/4 x 1/2)	3/8

# Eşin Saklı Payları ve Murisin Tasarruf Oranı 3

Yasal Mirasçılar	Birlikte Mirasçılar	Eşin Yasal Miras Payı	Saklı Pay Kuralı (TMK 506)	Eşin Saklı Payı	Top Saklı Pay	Tasarruf Oranı
2. Zümre ve eş	Ana ve baba (saklı pay = YMP x 1/4)	1/2	YMP Tamamı	1/2	$5/8 = (\frac{1}{2} + \frac{1}{16} + \frac{1}{16}) \Rightarrow \frac{10}{16}$	$\frac{3}{8} (\frac{6}{16})$
	Ana <b>veya</b> baba (saklı pay = YMP x 1/4)	1/2	YMP Tamamı	1/2	$5/8 = (\frac{1}{2} + \frac{1}{8})$	$\frac{3}{8}$
	Ana <b>veya</b> baba ve onun altsoyuyla	1/2	YMP Tamamı	1/2	$9/16 = (\frac{1}{2} + \frac{1}{16})$	$\frac{7}{16}$
Eş / 2. zümre kardeş ve onun altsoyu	Kardeşler ve altsoyları Saklı pay yok	1/2	YMP Tamamı	1/2	1/2	1/2

# Eşin Saklı Payları ve Murisin Tasarruf Oranı 4

Yasal Mirasçılar	Birlikte Mirasçılar	Eşin Yasal Miras Payı	Saklı Pay Kuralı (506)	Eşin Saklı Payı	Top Saklı Pay	Tasarruf Oranı
3. Zümre ve eş	Zümre/kök başları ve çocuklar (Saklı pay yok)	3/4	YMP x 3/4	9/16	9/16	7/16
	Diğer altsoy mirasçı değildir. Eş tek başına	Tamamı 1/1	YMP x 3/4	3/4	3/4	1/4

# ***Tasarruf Miktarının Hesaplanması***

# Terekenin Değerlendirilmesi

---

- Murisin tasarruf edebileceği miktarın belirlenmesinde terekenin tespit edilmesi gerekir. Bunun için varsayımsal bazı ekleme ve çıkarmaların yapılması gerekir.
- Tereke, mirasbırakanın öldüğü anda sahip olduğu para ile ölçülebilen aktif ve pasif malvarlığı değerlerinden oluşur.
- Terekeye giren malvarlığı değerleri mirasbırakanın ölüm anındaki sürüm değerine göre esas alınır.



## Mevcut (fiili) Tereke

---

- Miras bırakanın ölümünde mevcut malvarlığı değerleri, alacak hakları ve borçlarından oluşan para ile ölçülebilen bütünlüktür.
  - Terekenin aktifinde (mal rejimi tasfiyesinden kaynaklanan alacak artık değere katılma alacağı hakkı da yer alır)

---

# **TEREKEYE EKLENECEK DEĞERLER**

# Terekeye eklenecek deęerler

---

- Mirasbırakanın ölümünde var olan malvarlığı deęerlerinden oluşan mevcut terekeye ařağıdakiler TO hesabı için eklenir.
  - Mirasbırakanın mirasta **denkleřtirmeye (iadeye) tabi olan saęlararası karřılıksız kazandırmaları** (TMK 508, 669) (I)
  - Mirasbırakanının **tenkise tabi saęlararası karřılıksız kazandırmaları** (TMK 508, 565) (II)
  - Mirasbırakanın üçüncü kiři lehine yaptıęı **hayat sigortasında, ölüm anındaki satın alma deęeri** (III)
- Bu deęerler tereke hesabında fiili terekeye bir bütün olarak eklenirler.
- ÖB baęıřlamaların terekeye eklenmesine gerek yoktur.

---

Miarsçılara yapılan Denkleştirmeye tabi sađlararası kazandırmalar.



# Denkleştirmeye tabi sađlararası kazandırmalar (I)

---

- TMK md. 669 a göre mirasçılara yapılan ve denkleştirmeye tabi sađlararası bađışlamalar terekeye eklenir.

# Denkleştirmeye tabi tasarruflar (md. 669) (I)

---

- Yasal mirasçılar, mirasbırakandan miras paylarına mahsuben elde ettikleri sağlararası karşılıksız kazandırmaları, denkleştirmeyi sağlamak için terekeye geri vermekle birbirlerine karşı yükümlüdürler.
- Mirasbırakanın çeyiz veya kuruluş sermayesi vermek ya da bir malvarlığını devretmek veya borçtan kurtarmak ve benzerleri gibi karşılık almaksızın altsoyuna yapmış olduğu kazandırmalar, **aksi mirasbırakan tarafından açıkça belirtilmiş olmadıkça**, denkleştirmeye tâbidir.

---

Tenkise tabi sađlararası kazandırmalar (II)

# Tenkise Tabi Sađlararası Karşılıksız Kazandırmalar (II)

---

- SAKK konusu malın devredildiđi andaki haliyle, mirasbırakanın öldüğü andaki değeri ile terekeye eklenir.
- Muris muvazaası halinde, taşınmazın yolsuz tescilinin iptali istenir.
  - Bu halde iptalle taşınmaz murisin terekesine döner. önemlidir.



# Tenkise Tabi Saęlararası Karşılıksız Kazandırmalar (II)

---

- SAKK karma nitelikte de olabilir, yani mal deęerinin altında satılmıştır. Bu halde hem satım hem baęış vardır.
- Bu halde baęış kısmı tenkise tabi olduğundan terekeye eklenir.

## Denkleřtirmenin Önceliđi (II)

---

- Olayda önce “denkleřtirme var mı” ona bakılır
- Denkleřtirmeye tabi bir kazandırmanın mevcut olduđu tespit dildikten sonra bunun denkleřtirmeden muaf tutulup tutulmadıđına bakılır.
- Denkleřtirmeden muaf ise tenkise tabi tutulur ve terekeye eklenir.

# SAKK Geerliliđi

---

- Muris saklı paylı mirasıların saklı paylarını ihlal etmek isteyebilir. Bu gibi durumlarda geerli olan bađıř tenkise tabidir.
- Muris gayrimenkulünü satım gsterip bađıřlaması durumunda saklı paylı mirasılar yolsuz tescilin dzeltilmesi (YTD) davası amalıdırlar. Muvaaza her trl delille ispat edilebilir.

# Muris Muvaazası I

---

- Yargıtay 1974 tarihli İBK da saklı paylı olsun olmasın her mirasçının YTD davası açabileceğini, bunun muristen geçen bir hak olmadığını, hak sahiplerinin şahsında doğan bir hak olduğunu belirtmiştir.
- Bu karar eleştirilmiştir: Saklı payı olmayanlar külli halefiyet sıfatıyla dava açabileceklerdir. Bu durumda da sadece senetle ispat mümkün olmalıdır. (Dural/Öz)
- Miras hakkı olmayan (red, ıskat yoksun) davayı açamaz

# Muris muvazası II

---

- Bir süre sınırlaması yoktur.
- HMK md. 2/1 Asliye Hukuk mah. Görevlidir.
- Taşınmazlarda taşınmaz yer Asliye Hukuk Mahkemesi
- Yolsuz Tescil düzeltilince mal terekeye döneceğinden, bunun artık terekeye eklenmesine gerek yoktur.
- Dava reddedilir, ama tenkise veya iadeye tabi ise fiktif olarak terekeye eklenmelidir.
- Muris muvazası ve tenkis davası terditli açılabilir.

# Madde 565 b. 1

---

- Aşağıdaki karşılıksız kazandırmalar, ölüme bağlı tasarruflar gibi tenkise tâbidir:
- Bent 1:
  - Mirasbırakanın, mirasçılık sıfatını kaybeden yasal mirasçıya miras payına mahsuben yapmış olduğu ve iadeye (geri vermeye) tabi olmayan sağlararası karşılıksız kazandırmalar (mal, para):
  - Örn:
    - Altsoya Malvarlığı devri (mal, para)
    - Altsoya Borçtan kurtarma yoluyla yaptığı kazandırmalar ya da
    - Altsoya alışılmışın dışında verilen çeyiz ve kuruluş sermayesi

## **Madde 565 b. 2 ve 3**

---

- 2. Miras haklarının ölümden önce tasfiyesi maksadıyla yapılan kazandırmalar (ivazlı feragat)
- 3. Mirasbırakanın serbestçe dönme hakkını saklı tutarak yaptığı bağışlamalar ve
- Ölümünden önceki bir yıl içinde âdet üzere verilen hediyeler dışında yapmış olduğu bağışlamalar

# Bir yıl evvelki Bađışlamalar I

---

- Muris ölümünden evvel bir yıl içinde bađışlama vaadi sözleşmesi yapmışsa bu sözleşme henüz ifa edilmemiş olsa bile tenkise tabidir.
- Murisin 1 yıl içindeki bađışlamaları;
  - A. Elden bađışlamalar
  - B. İfa edilmiş bađışlama vaadi sözleşmesi (BVS 1 yıldan önce yapılmış olsa dahi ifanın 1 yıl içinde yapılması yeterlidir)



## Bir yıl evvelki Bađışlamalar II

---

- Karma bađışlamalar, 3. bent kapsamında deđerlendirilip deđerlendirilmeyeceđine bakılır.
- 3. bent kapsamına girmezse 4. bende girip girmediđine bakılır. 4. Bend kapsamında deđerilse tenkise tabi deđerildir.

## Madde 565 b. 4

---

- Mirasbırakanın saklı pay kurallarını etkisiz kılmak amacıyla yaptığı açık olan kazandırmalar.
  - Kast olmalıdır. Her türlü delille ispatlanır.
  - Muvazaalı kazandırmalar, saklı payları bertaraf etmek için yapılmaktadırlar. Ancak YTD ile tescil düzeltilirse, artık terekeye eklemeye gerek yoktur. Çünkü terekeye dönmüştür.

---

## Hayat sigortaları (III)

# HAYAT SİGORTALARI III

---

- 509 ve 567 göz önünde tutulur.
- Mirasbırakanın kendi ölümünde ödenmek üzere
  - Üçüncü kişi lehine hayat sigortası yaptığı veya böyle bir kişiyi lehdar olarak sonra belirlediği ya da sigortacıya karşı olan istem hakkını sağlararası veya ölüme bağlı tasarrufla karşılıksız olarak üçüncü kişiye devrettiği hâllerde,
  - sigorta alacağının mirasbırakanın ölümü zamanındaki satınalma değeri tenkise tâbi olur.

# HAYAT SİGORTALARI III

---

- Sigortada tenkise tabi kısım, “sigortalı miras bırakanın ölümü anında hayatta olsaydı ve sigortacıya poliçeyi iade etseydi, sigortacıdan alacağı poliçenin iade alacağı” tenkis edilir.
- Sigorta alım bedelini talep için 1 yıl prim ödenmiş olması gerekir.
- Ödenmemişse tenkise tabi bir alım bedeli yoktur.

---

# **TEREKEDEN DÜŞÜLECEK DEĞERLER**

# Terekeden Çıkarılacak Değerler (507)

---

- Miras bırakanın borçları (Mal rejiminden doğan borçlar da buraya dahildir)
- Cenaze giderleri
- Terekenin Mühürlenmesi ve yazılması için yapılan giderler
- Miras bırakanla beraber yaşayan ve onun tarafından bakılan kimselerin üç aylık geçim giderleri. Bakmak yükümlülüğü aranmaz.
- Bu borçlara intikal borçları adı verilir.

## Diğer İntikal Borçları

---

- 1. TMK. m. 643 Mirasçılar arasında cenin varsa muhtaç durumdaki annenin doğuma kadar olan giderleri
- 2. TMK. m. 674/II Eğitim ve öğrenimini tamamlamamış olan veya sakatlığı bulunan çocuklara mirasın paylaşılmasında yapılması gereken hakkaniyet gereği ödeme
- VYG(VTM) 'na yapılacak ödeme
- Alt soyun denkleştirme alacağı, md. 370 ve 371



# Mirası Reddin Tasarruf Oranına (TO) Etkisi

---

- Mirası Ret halinde, mirasçılar geçmişe etkili olarak miras bırakanın ölüm anından itibaren itibaren mirasçılık sıfatını kaybettiklerinden (MK m. 611) reddeden sanki miras bırakandan evvel ölmüş gibi kabul edilir.
- Reddeden mirasçı muristen önce ölmüş gibi değerlendirilir. Miras payı ve saklı paylar bu yeni duruma göre hesaplanır.
  - Bu halde reddedenle varsa aynı derecedeki mirasçılarının miras payı ve saklı payları artar
  - Eğer reddedenin halefiyet yoluyla yerine geçen mirasçının saklı payı yok veya daha az ise bu Tasarruf oranının (TO) arttırır. Saklı payı aynı ise bu halde TO da bir değişiklik olmaz.

## Örnek I

---

- Miras bırakanın ölümünde üç oğlu A, B ve C hayattadırlar. Bunlardan B mirası reddetmiştir.
- Çözüm: B'nin altsoyu yoktur Miras C ve D arasında paylaşılır. Bunların saklı payları artar. Saklı payların toplamı  $\frac{1}{2}$  dir. Miras bırakanın tasarruf oranı ise, terekenin  $\frac{1}{2}$  sidir.

## Örnek I-1

---

- Buradan şu tespit yapılabilir. Mirasın reddedenin alt soyunun olmadığı durumlarda aynı zümre ve hattaki mirasçılarının saklı payları artarken miras bırakanın tasarruf oranında herhangi bir değişiklik olmamaktadır.
- **Örnek II.** Mirası reddeden B'nin alt soyu olduğunu kabul etsek, B'nin yerini D alacağından saklı paylarda ve tasarruf oranında herhangi bir değişiklik söz konusu olmaz.

## Örnek II

---

- Murisin ölümünde oğlu B ve kardeşleri C ve D sağdır. B mirası reddetmiştir.
- Miras ikinci zümreye geçer. Ancak kardeşlerin saklı payları yoktur. Bu durumda murisin tasarruf oranı terekenin tamamıdır.

# Mirastan Feragatin Tasarruf Oranına Etkisi I

---

- İvazlı Feragatte

- Feragat eden ve aksi kararlaştırılmamışsa altsoyu mirasçı olamayacaktır. Terekenin paylaşılmasında göz önünde bulundurulur.
- **Bu halde feragat edene düşen saklı payın hesaplanması ve murisin TO eklenmesi doktrinde hakim görüşçe savunulmaktadır.**
- Çünkü saklı pay ÖBT devredilemez.
  - TMK 529 a göre feragat üçüncü kişi lehine yapıldı ise muris bu payda tasarruf edemez, burada sözkonusu olan miras payı olup saklı pay değildir.
  - TMK 529/II ye göre belirsiz lehe feragat ise en yakın ortak kökün altsoyuna yapıldığından feragat edenin miras payına da bu mirasçı (kardeşler) sahip olmalıdır. Ancak saklı payın ÖBT devri söz konusu değildir.
  - Dolayısıyla üçüncü bir kişi feragatin lehdarı olarak belirtilmemiş ve en yakın ortak kökün altsoyu da yoksa, feragat hükümden düşer ve feragat eden tekrar mirasçı olur bu halde murisin tasarruf oranında değişiklik olmaz.

## Örnek 1-a.

---

- **Olay:** TO hesaplanmasında esas alınacak fiili tereke, 500.000 TL dir. A, B ve C'nin MP  $\frac{1}{3}$  SP  $\frac{1}{6}$  dir. A' 100.000 TL ile feragat etsin. Bu durumda, B ve C'nin saklı pay toplamı  $\frac{2}{6}$  dir.
- **Çözüm**
- MB TO  $\frac{4}{6}$  ( $\frac{1}{2} + \frac{1}{6}$ ) A'nın saklı payı, murisin tasarruf oranına eklenecektir.
- **Murisin bir ÖBT'si yoksa, kardeşlerin miras payı olarak her biri 250.000 TL alacak ve 100.000 TL SP ihlal edilmemiş olacaktır.**

# Örnek 1-a.1

---

- **Çözüm:** TO hesaplanmasında esas alınacak tereke, 600.000 TL dir. A, B ve C'nin MP  $1/3$  SP  $1/6$  dır. A'feragat etsin. **A'feragati B lehine yaptı. MB başka ÖBT yok**
- Bu durumda,
- B ( $1/3 + 1/3 = 2/3 \Rightarrow YMP \times 1/ = SP = 2/6$ )
- C ( $1/3 YMP \times 1/2 = 1/6 SP$ )
- SPTop =  $2/6 + 1/6 = 3/6 \Rightarrow 1/2$
- Murisin TO  $1/2 \Rightarrow TasMik = 300.000$
- A=0
- B=400.000
- C=200.000
- CSaklıPay=100.000
- Saklı Pay İhlali? = YOK:

## Örnek 1-a.2

---

- **Ancak: Feragat TMK md. 529 hükmü nedeniyle kardeşler lehine yapılmıştır. O halde saklı pay kardeşler arasında paylaşılmalıdır. (saklı pay miras payı değil çünkü MB istediği gibi tasarruf edebilir.)**
- **$1 - (B = 1/6 + 1/12 = 3/12 + C = 3/12 \Rightarrow 6/12 \Rightarrow 1/2) = 1/2$**
- **MurisTO =  $1/2 = 300.000$**
- **B-SP  $3/12 \Rightarrow 1/4 = 150.000$**
- **C-SP  $3/12 \Rightarrow 1/4 = 150.000$**
-



## Örnek 1-a.3

---

- **Ancak: Feragat Ü lehine yapılmıştır. Ü'nin miras payı 1/3 olup Terekeden 200.000 TL alması gerekir. Saklı Paylar 1/6 yani 100'er bin Türk lirasıdır. M TO= 400.000 TL olduğundan ve fiili terekeden saklı paylar alınabildiğinden.**
- **MurisTO= ASP 1/6 + 1/2 =4/6**
- **Ü= 1/3 MP =200.000 SP YOK**
- **B=1/6 SP =>100.000 MP 200.000 => Saklı Pay İhlali Yok**
- **C= 1/6 SP =>100.000 MP 200.000 => Saklı Pay İhlali Yok**
- **MurisTO=4/6 => 400.000 – (200.000 Ü'ye 100.000 TL A ivaz) olarak almıştır. M'daha 100.000 TL üzerinde tasarruf edebilirdi**

# Mirastan Feragatin Tasarruf Oranına Etkisi II

---

- İvazsız Feragat:
  - Bu halde feragat altsoy için sonuç doğurmadığından, alt soyun saklı payı yok veya daha az ise, feragat edenin saklı payı oranında murisin TO artar.
  - Bu bakımdan, durum mirasçılıktan çıkarmada olduğu gibidir.

# Mirastan Iskatin (Çıkarma) TO etkisi

---

- Mirastan çıkartmada, TMK 511/II ye göre çıkartılan mirasbırakandan önce ölmüş gibi değerlendirilir. Bu halde başka mirasçı varsa onların miras payı ve sp artar.
- Ancak muris ÖBT için çıkarılan mirasçının saklı payı kural olarak mirasbırakanın TO eklenir.
  - Eğer mirastan çıkaran başka türlü tasarrufta bulunmamış ise:
  - Saklı pay sahibinin altsoyu varsa miras payı ona geçer ve bu altsoy saklı paylı ve saklı payı iskat edilenin saklı payından az ise, bu fark kadar murisin TO artar
  - Iskat edilenin saklı paylı altsoyu yoksa, iskat edilenin saklı payı, miras bırakanın TO eklenir.

# Örnek I

- M, A' yı iskat etmiştir ve başka bir tasarrufu da yoktur. Bu halde 2. ihtimal geçerlidir.

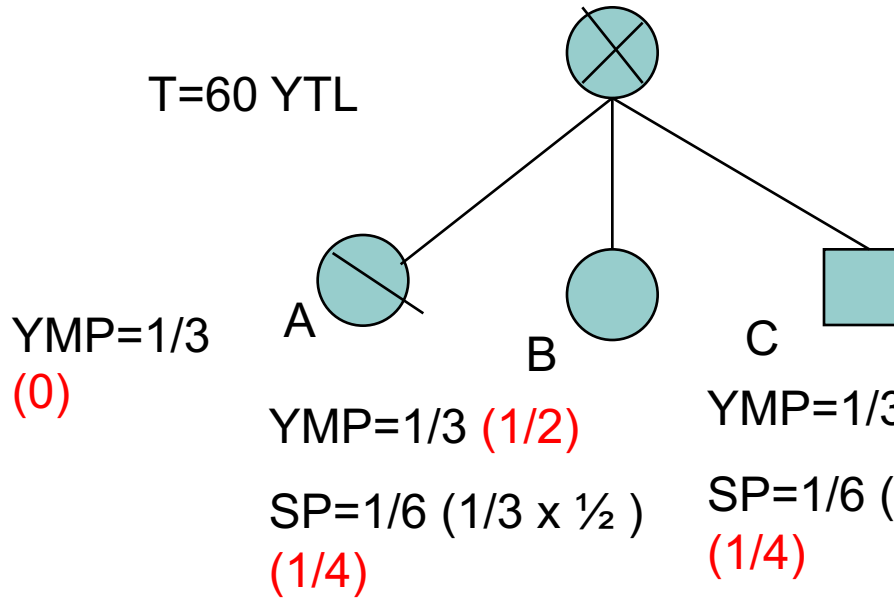

1. İhtimal

$$TO = 6/6 - 2/6 (1/6 + 1/6) = 4/6 \rightarrow 2/3$$

40 YTL

2. İhtimal

$$TO = 4/4 - 2/4 = 2/4 \rightarrow 1/2 = 30 \text{ YTL}$$

# Örnek II

- M, A' yı iskat etmiştir ve başka bir tasarrufla C'ye 40 YTL değerinde mal bağışlamıştır. Bu halde 1. ihtimal geçerlidir. (TMK 511/II)

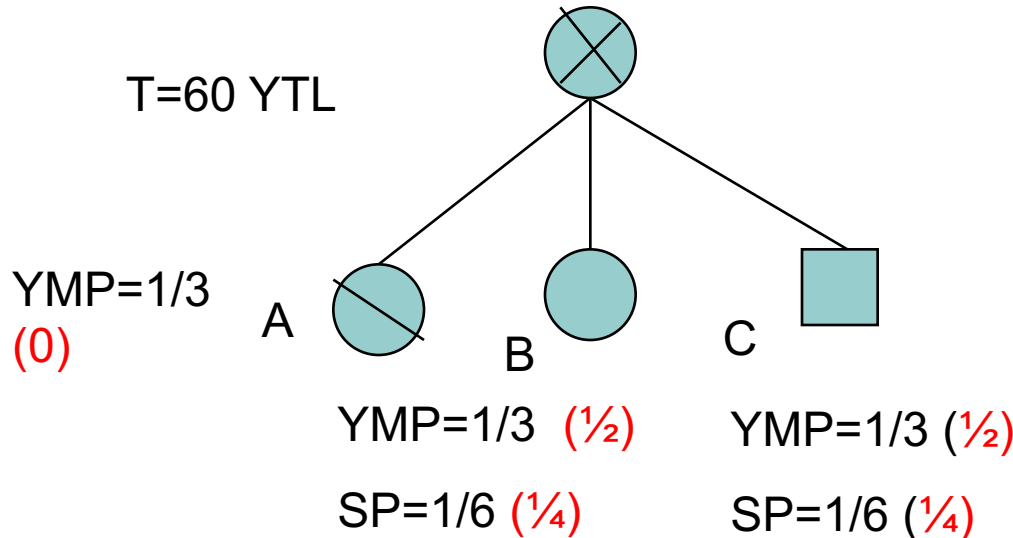

1. İhtimal

$$TO = (1/2 + 1/6 \Rightarrow 4/6) 6/6 - 2/6 \Rightarrow 4/6 \rightarrow 2/3$$

40 YTL

2. İhtimal

$$TO = 4/4 - 2/4 = 2/4 \rightarrow 1/2 = 30 \text{ YTL}$$

# Mirastan Yoksunluğun TO etkisi

---

- Tartışmalıdır. Hakim görüş çıkarmadaki gibi etkisini kabul ederken azınlıktaki görüş mirasın reddindeki gibi sonuç doğurmasını (muristen önce ölmüş gibi) ileri sürüyor.
- Yoksunluk da şahsi sonuç doğurur.
  - Altsoy var
    - Saklı Payı yoksun kalanla aynı → TO değişmez
    - Saklı Payı yoksun kalandan az → TO fark oranında artar.
  - Altsoy yoksa
    - Murisin TO, yoksun kalan mirasçının Saklı Payı oranında artar. (çünkü yoksunluk kanunen çıkarmadır)

# ***Mirastan Iskat (Çıkarma)***



# Mirastan Iskat

---

Cezai

Koruyucu



## Genel Olarak

---

- Mirastan ıkarma ile saklı paylı mirası murisin tek taraflı lme baėlı tasarrufu ile mirasılık ve payından mahrum edilmesidir. Bu Őekilde terekesinden daha ok yaralanabilir.
- Saklı payın yaptırımıdır. Miras bırakan, mirasının payı zerinde serbeste tasarruf edebilir.

# Iskat Çeşitleri

---

- Alelade (cezai) Iskat
  - Mirasbırakan saklı paylı mirasçısını ceza amaçlı mirastan iskat eder
- Koruyucu iskat
  - Mirasbırakan iskat ettiği mirasçısının altsoyunu korumak amacıyla bu yola başvurur. Aciz sebebiyle mirasçılıktan çıkartma olarak kanunda düzenlenmiştir.

# Iskatın Şekli

---

- Mirastan çıkarma ölüme bağlı tasarruflardan vasiyet yolu ile yapılabilir. Tek taraflı öbt olması nedeniyle miras bırakan bundan her zaman dönebilir.
- Miras sözleşmesi ile de yapılabilir
  - Ancak tek taraflı öbt olma niteliği değişmez.
- Mirastan çıkarmada iskat sebebinin açık olarak gösterilmesi gerekir.
- Hatta mümkünse delillerinde gösterilmesi gerekir.

---

# **CEZAI İSKAT SEBEPLERİ**

Bu bilgilerden dolayı sorumluluk  
kabul edilmez!

## 510/I Ağır Suç

---

- Mirastan yoksunluktan farklıdır. Yoksunluk kendiliğinden meydana gelir. Iskat ise ÖBT veya MS ile yapılır.
- Mirasçının miras bırakanın veya onun yakınlarına karşı ağır bir suç işlemesi
  - Suç ceza hukuku anlamında olmayıp mirasçının mahkum olmasına da gerek yoktur. Ancak suç ağır olmalıdır.

# **Aile Baęları Medeni Hukuk anlamında deęerlendirilmelidir.**

---

- Suun aęırlıęı,
- Objektif, Aile baęlarını somut olayda koparacak nitelikte olması,
- Sbjektif, aile baęlarını somut olayda koparmıř olması,
- Mesela, oęlun babayı darp etmesi, eřin dvlmesi gibi,
- Ceza mahkemesinin bir kararı aranmaz.

# Asli fail, Azmettiren, Hukuka Aykırılık

---

- Failin asli fail olması gerekmez. Azmettiren de olabilir. Kadının kocasını öldürmesi için oğlunu azmettirmesi durumunda olduğu gibi,
- Suç hukuka aykırı olmalıdır. Kasten işlenmiş olmalıdır. Meşru müdafa söz konusu olursa şart gerçekleşmemiş sayılır. Baba oğluna saldırır, çocuk da kendini savunmak için babayı yaralamasında olduğu gibi

# Ayırt etme gücü, Mala ve kişiliğe karşı suç

---

- Suç teşkil eden fiil, ayırt etme gücü olan bir kişi tarafından işlenmelidir. Aksi takdirde suç olmaz.
- Fiil murisin şahsına olabileceği gibi malvarlığına karşı da işlenmiş olabilir.
- Kabahatler çıkarma sebebi sayılmaz.



## Muris ve Yakınlarına

---

- Suç bizzat murise karşı işlenebilecekken onun yakınlarına karşı da işlenebilir.
- Yakınlığı hakim her somut olayda kendisi takdir eder. Bu kişi öyle yakın olmalıdır ki, buna karşı yapılan saldırı sanki mirasbırakana karşı yapılmış olsun. Mesela, nişanlı, öğretmen, dadı, anne baba, kan hısımları, kayın hısımları vb.

# TMK. m. 510/II Ağır Aile Hukuku Yükümlülük İhlali

---

- Mirasçı, mirasbırakana veya mirasbırakanın ailesi üyelerine karşı aile hukukundan doğan yükümlülüklerini önemli ölçüde yerine getirmemişse
- Aile hukukundan kaynaklanan yükümlülüklerin yerine getirilmemesi, TMK. m. 364 Nafaka yükümlülüğü, TMK. m. 322 aile içi ilişkiler

# Ađır Y¼k¼ml¼l¼k İhlali I

---

- Objektif olarak aile y¼k¼ml¼l¼kleri ihlal edilecek,
- S¼bjektif a¼ıdan ise, aile bađları kopmuř olacak.
- Ođlanın bařka kiři ile evlenmesi, siyasi g¼r¼ř¼n farklı olması aile bađlarını koparmaz.
- Ancak eřlerden birinin zina yapması,
  - Fakat eđer eř zina yapanı affetmiřse řart ger¼ekleřmemiř olur.
- Kızın, kocasını ve ¼ocuklarını terk etmesi
  - baba, koca, ¼ocuk i¼in sebep olabilir.

## Ađır Y¼k¼ml¼l¼k İhlali II

---

- Yargıtay, ocuđun yařam biiminden dolayı, aile řerefini zedelediđi amacıyla mirasılıktan ıkarılması, Yatalak babasına bakmaması gibi kararları vardır.
- Aile üyeleri, kan hısımları, eř, bazılarına ise, kayın hısımları ve niřanlıdır.
- TMK. m. 512/I geređi ıkarma sebepleri gösterilmelidir. Sebep, öbt yapıldıđı anda vasiyetname düzenlenirken gerekleřmiř olmalıdır.

## Cezai Iskatta Af

---

- Muris mirastan ıkardıđı mirasısını affetmek isterse yapacađı bir lme bađlı tasarrufla bu yndeki iradesini aıklamalıdır.
- Fiili af yeterli deđildir.
- Tartıřılır=BT ile bađdařmayan sađlar arası bir iřlem...ıskat edilen mirasıya sađlararası kazandırma
  - Kanımızca buna rađmen ıskat geerli olmalıdır

# Cezai İskatın Hükümleri I

---

- İskat edilen mirasçının mirasçılık sıfatı kalmaz. Ancak kısmi İskatta mirasçılık sıfatı devam eder.
  - İskat edilene mirasbırakan vasiyetle mal bırakabilir.
- İskat kişisel sonuçludur: İskat edilenin altsoyu İskattan etkilenmez.

# Cezai Iskatın Hükümleri II

---

- Iskat ile mirasçılıktan çıkarılan, TMK 511/II ye göre miras bırakandan önce ölmüş gibi değerlendirilir.
  - Iskat edilenin saklı paylı altsoyu varsa onun üzerinde tasarruf edilemez. Daha az saklı paylı altsoy söz konusu ise aradaki fark murisin TO arttırır.
  - Iskat edilenin saklı paylı altsoyu yoksa,
    - Onun saklı payı murisin TO eklenir
    - Ancak, muris başka türlü tasarrufta bulunmadı ise TMK 511/II ye göre çıkartılan mirasçı mirasbırakandan önce ölmüş gibi değerlendirilmeli ve onun miras payı diğer mirasçılar arasında pay edilmelidir.

## Iskata itiraz (TMK. m. 512)

---

- Şartlar gerçekleşince iskata itiraz edilebilir.
- Tenkis veya iptal davası ile olur.
- Iskat sebebi olarak gösterilen hallerin geçersiz olduğunun ispatı ile iskat edilen sadece saklı payına sahip olur.
  - Diğer sebepler iptalde (ehliyesizlik, hata vb.) mirasçılık geri gelir.
- İspat yükü davalıdadır.
- Davalılar, mirastan iskattan yararlanan kanuni atanmış ve musaleh kişilerdir.



# İtiraz ve İptal

---

- Mirastan ıskat edilen duruma itiraz etmemişse, mirasçının alacaklıları ıskata itiraz edebilirler. TMK md. 562 kıyasen.
- ÖBT İptal için dava açılabilir.
  - ÖBT iptali için öngörülen haller burada da geçerlidir.
  - Murisin ehliyetsizliği, şekil eksikliği, irade sakatlığı hallerinden biri, hukuka ve ahlak aykırılık hallerine dayanılarak ıskat iptal edilebilir.
  - Bu halde ıskat edilen miras payını alır

# Iskatta Hata

---

- Miras bırakan ıskat sebeplerinde hataya düşmüşse, ıskat için iptal davası TMK. m. 513 geređi açılabilir.
- Mirasçılıktan çıkarılan, miras bırakanın yanıldığını ispat ederse, miras payının tamamını alabilir. Bu durumda ıskat iptal edilir.
- Dava, ıskattan yararlanan mirasçılara karşı açılır. Yargıtay bütün mirasçılara karşı açılması geređini düşünüyor. Aksi takdirde diđer mirasçılar için hüküm ifade etmez. (HGK 09.04.1997, 888/306)

# Murisin Affı

---

- Muris her zaman öbt geri alabilir. Ancak geri almayıp mirasçısını affetmesi durumunda,
- Bazı yazarlar TMK. m. 578/II'yi kıyasen uygulayalım demektedirler.
- Bazı yazarlar ise, af öbt bağlanmadığı sürece mirastan yoksunluk hükmünün kıyasen uygulanamayacağını belirtmektedir.
- Üçüncü görüş ise, tasarrufu ortadan kaldırmaz. Ancak, 512 gereği tenkis davası açma hakkı verilebilir.

# Koruyucu Iskat

---

- Sadece birinci zümre mirasçılar için uygulanır. Miras bırakanın altsoyun çocuklarını korumak için onlar lehine acze düşmüş altsoyunu saklı payının yarısından ölüme bağlı tasarrufla mahrum etmesidir.
- Koruyucu iskatta çıkarılan altsoy hala mirasçıdır, çünkü iskat kısmen yapılmıştır
- Çıkarılan altsoyun payı, murisin TO eklenmez, bilakis çıkarılan mirasçının çocuklarına özgülenir.

# Koruyucu Iskatın Şartları

---

- Acze düşmüş altsoy
- Altsoyun doğmuş veya doğacak (ölüm anında ana rahmine düşmüş çocuğu olmalı)
- Iskat öbt yapılmalı ve ıskat sebebi gösterilmelidir.

# Koruyucu İskatın Hükümleri

---

- İskat edilen açısından
  - İskat edilen mirasçı sadece saklı payının yarısını talep edebilir
- İskat edilenin çocukları açısından
  - Saklı payın diğer yarısı bu çocukların olur.

# Koruyucu Iskatın Hükümsüzlüğü

---

- Genel olarak öbt iptaline ilişkin hükümler burada da geçerlidir
- Özel olarak koruyucu iskatın hükümsüzlüğü
  - Eğer aciz belgesi miras açıldığında hükümsüz veya aciz belgesindeki borç miras payının yarısını aşmıyorsa
  - Iskat edilen mirasçının talebi ile iskat hükümsüz kalır. Iskat edilen mirasçının alacaklısının böyle bir talep hakkı yoktur

***Tenkis***



# Tenkis kavramı

---

- Miras bırakanın tasarrufuyla saklı payı ihlal edilen saklı paylı mirasçı, saklı payını ihlal eden tasarrufun tenkisini isteyebilir. Tenkis talebi hakkı yenilik doğurucu bir haktır.
- Tenkisin talebiyle, murisin yaptığı bazı kazandırıcı işlemler geçmişe yönelik olarak mirasın açıldığı (murisin öldüğü) tarihten itibaren kısmen veya tamamen ortadan kalkar.

# Tenkis kavramı

---

- Tenkisteki iptal hukukumuzda yer alan iptal davalarından farklıdır. Çünkü, onların iptalinde konu genellikle iptale konu olan işlemin sakatlığının giderilmesi için açılırlar.
- Ancak miras hukukunda tenkiste tenkise dayalı olarak iptal kararı verilinceye kadar tenise tabi işlemlerde her iki taraf içinde işlemler geçerlidir. Her iki tarafı da bağlar. Ancak miras hukukuna has bir dava ile yapılan kazandırmalar hükümden düşürülmektedirler.
- Tenkis davası şahsa bağlıdır, devredilemez, ancak mirasçılara geçer

# Davanın niteliđi

---

- Tenkis davası yenilik dođurucu bir dava olup aynı zamanda eda davası olarak da kabul edilmektedir.
- Tenkise tabi kazandırma ifa edilmişse, mahkemenin kararı iadeyi kapsayacak mıdır?
- Doktrin bu dava için SZ, MİD iddia etmektedir. Ancak Yargıtay, tenkis davasının aynı zamanda bir eda davası da olduğunu kabul etmektedir. Usul ekonomisi açısından kabul edilmelidir.

# Tenkis, iptal taleplerin birlikte ileri sürülmesi

---

- Tenkis talep edilirken ÖBT esasen iptalini gerektiren bir sebep varsa onunda iptalini aynı dava ile ÖBT iptalini olmazsa tenkisini istenebilir.
- Muris muvazaasında ise Muvazaa ve şekil noksanına dayanan tapu kütüğünün düzeltilmesi davası açılır. Bu reddedildiğinde ise, tenkis ileri sürülür.

- 
- Yargıtay 1987 tarihli verdiđi bir kararında, önce tenkis istenir bu reddedilirse, muvaza ve Őekil noksanlıđına iliŐkin tapu kütüđünün düzeltilmesi isteminde bulunulur.
  - Aslında büyükten küçüđe dođru gidilmesi daha yerinde olur.

# Tenkis Şartları

---

- 1- Ölüme bağlı tasarruflar veya sađlararası bađışlamalarla mirasbırakan tasarruf oranını aşmış olmalı
- 2- Mirasçının saklı pay hakkının ihlal edilmiş olması gerekir.
  - Tasarruf oranı aşmış olmasına rağmen saklı pay ihlal edilmiş olmayabilir. Mirascılardan birine öbt ile malın bırakılmasında, mal bırakılanın saklı payı ihlal edilmemişken, diđer mirasçuların payı ihlal edilmiş olur.

# Tenkis Davası Davacısı I

---

- Davacının saklı paylı mirasçı olması aranır.
  - Saklı payı ihlal edilen mirasçı dava açabilir.
  - Mirastan feragat eden çıkarılan mirastan yoksun kalan veya reddeden mirasçı tenkis davası açamaz.
- Davacı dava açtıktan sonra ölmüşse mirasçıları davaya devam edebilir ve hatta Yargıtaya göre davacı davayı açmadan da ölse mirasçılarının dava açabilir.
- Vasiyeti Yerine GG ve miras ortaklığına atanan temsilci tenkis davası açamaz.

# Tenkis Davası Davacısı II

---

- Saklı paylı mirasçı MK. m. 560 geređi saklı payını alamamış olmalıdır.
  - Saklı paylı mirasçı saklı payına veya fazlasına sađlar arası ve ÖBT ile kavuşmuş ise tenkis davası açamaz.
  - **Bu tenkis usulünde önemlidir.**



# Alacaklıların Tenkis Davası Hakkı (md. 562)

---

- Alacaklıların da aşağıdaki şartlarda dava hakkı vardır:
  - Saklı paylı mirasçının alacaklısının elinde ödemedен aciz belgesi veya iflas kararı olmalıdır
  - saklı paylı mirasçı tenkis talebinde bulunmamış olmalıdır
  - Alacaklılar veya iflas masası mirasçıya tenkis davası açmasını ihtar etmeli ve
  - ihtar semeresiz kalmalıdır.
- Alacaklılar da bu şartlar altında saklı paylı mirasçıya tanınan süre zarfında tenkis davası açabilirler.

# Tenkis Davası Davalısı

---

- Saklı paya tecavüz eden tasarrufun lehine yapıldığı kişi davalıdır. Bu mirasçı atanmış mirasçı olabileceği gibi kanuni mirasçı da olabilir, musaleh de davalı olabilir.
  - Davalı mirasçının saklı paylı mirasçı da olabilir.
- Davalı sađlararası tasarrufla lehine kazandırma yapılan kişi de olabilir.
- Kazandırma yapılan kişi ölmüşse, onun mirasçılara da açılabilir.

# Lehine tasarruf yapılanın malı devri halinde üçüncü kişiye dava açılabilir mi?

---

- Bağış konusu malı alan kişi bağış konusu malı üçüncü kişiye temlik ederse bu üçüncü kişiye karşı kural olarak dava açamaz.
- Ancak Yargıtay 1975 tarihli İBK da kazandırma lehdarından kazanma konusu şeyi alan kötü niyetli devirde üçüncü kişiye dava açılacağı kabul edilmektedir.
- Tenkis yükümlüsü iadeden kurtulmak için aldığı kazandırmayı kötüniyetli 3. kişiye devretmişse, ona karşıda tenkis davası açılabilir.

# Süreler

---

- Saklı payının ihlalini öğrendikten sonra bir yıl
  - Ölümü, saklı payı ihlal eden tasarrufu öğrenmeli
- Vasiyetnamenin (vasiyetnameler) açılmasından,
- Miras sözleşmeleri ve sağlar arası tasarrufların tenkisine ilişkin davalar mirasın açıldığı tarihten itibaren 10 yıldır.
- İptaldeki gibi kötüniyetlilere karşı 20 Yıllık Süre YOKTUR

# İptalin Tenkis Süresine Etkisi (TMK. m. 571/II) I

---

- Bir vasiyetnamenin iptali bir öncekinin yürürlüğe girmesini sağlarsa, süreler iptal kararının kesinleşmesi tarihinden işlemeye başlar”.
- İki vasiyetname olduğunu kabul ettiğimizde, 2. vasiyetname iptal edildi ve 1. vasiyetname yürürlüğe girdi.
  - Bu halde süreler iptal kararının kesinleşmesinden sonra başlar.

# İptalin Tenkis Süresine Etkisi (TMK. m. 571/II) II

---

- Bu durum sonraki vasiyetname ile önceki vasiyetnamenin geri alındığı durumlarda olur. Sonraki ÖBT herhangi bir sebeple iptal edilirse 1. vasiyetname yürürlüğe girer. Tenkis davası için süre iptal kararının kesinleşmesi ile başlar.
- Ancak her zaman sonraki vasiyetname ile önceki geri alındığında sonrakinin iptali ile önceki yürürlüğe girer diyemeyiz. Bu bir yorum meselesidir.
- 1 yıllık süre, iptal kararının kesinleştiğini ve yürürlüğe giren ÖBT'un saklı payını ihlal ettiğini öğrendiği tarihten başlar. 10 yıllık süre ise iptal kararının kesinleşmesi ile başlar.

## Tenkis Def'i (571/III)

---

- Tenkis iddiası, def'i yoluyla her zaman ileri sürülebilir.
- Davalı konumunda olan tereke mallarına zilyed olan mirasçıya karşı açılan tereke mallarının istridadı (geri alınması) veya miras sebe. İstihkak davasında tenkis defi ile talebi reddebilir.
- ÖBT gereği tereke mallarının kendisine verilmesini isteyen ÖBT lehtarına karşı da tenkis def'ini ileri sürerek vermekten kaçınabilecektir.

## Tenkis Def'i (571/III)

---

- Burada karşı dava açılmasına gerek yoktur. Bu def'i herhangi bir süreye tabi değildir.
- Saklı paylı mirasçı saklı payı ihlal edildiği oranda kendisinden tenkise tabi tasarrufun ifası talep edildiği oranda bu talebi yerine getirmekten kaçınabilir.



# Görevli ve Yetkili Mahkeme

---

- Ölenin son yerleşim yeri asliye hukuk mahkemesi

# Tenkise Tabi Tasarruflar

---

- **Ölüme Bağlı Bağışlamalar (kazandırmalar)**
  - Tüm ÖBB tenkise tabidir.
    - Mirasçı ataması, mal vasiyeti, vakıf kurulması
- **Sağlararası Bağışlamalar (kazandırmalar)**
  - Bazı sağlararası bağışlamalar bu kapsamdadır.
  - Mirasta denkleştirme (iadeye tabi tass. Önce iade edilir)
- **Önce ölüme bağlı bağışlamalar tenkise tabidir.**

# Tenkise Tabi ÖBBağışlamalar

---

- Saklı payı ihlal etmesi şartıyla
  - Mirasçı atama,
  - Mal vasiyeti
  - Vakıf kurulması

# Tenkise Tabi Saęlararası Kazandırmalar

---

- 565/1
  - Mirasbırakanın, mirasçılık sıfatını kaybeden yasal mirasçuya miras payına mahsuben yapmış olduęu saęlararası kazandırmalar
    - Geri verilmemek kaydıyla altsoyuna malvarlığı devri veya borçtan kurtarma yoluyla yaptıęı kazandırmalar ya da alışılmışın dışında verilen çeyiz ve kuruluş sermayesi
- 565/2
  - miras hakkının önceden tasfiyesi amacıyla yapılan kazandırma (ivazlı feragat sözleşmesi)
- 565/3
  - Dönme hakkı saklı tutularak yapılan baęışlamalar (mirasçı veya 3. kişi)
  - Ölümünden önceki bir yılda yapılan baęışlamalar (adet üzere verilen hediyeler hariç, mirasçı veya 3. kişi)
- 565/4
  - Saklı payı ortadan kaldırmak için yapılan kazandırmalar
- 567
  - Üçüncü kişi lehine yapılan hayat sigortası

# Sağlararası tenkise konu kazandırma: TMK 565/1

- Mirasçılık sıfatını kaybeden kanuni mirasçıya miras payına mahsuben yapılan karşılıksız kazandırmalar.
  - Burada sözkonusu olan sağlararası kazandırma mirasbırakanın mirasçısına miras hissesine mahsuben yapılmalıdır.
  - Mirasçı dışındaki kişilere yapılan kazandırmalar ise 565 md. 3 ve 4 nonlu bentler kapsamında tenkise tabi olur.
- Bu bağışlama mirasta denkleştirmeye tabi olması gerekmekte beraber, denkleştirmeye tabi olamayan bağışlamalardır.
  - Denkleştirmeye tabi olmama:
    - Ya yasal mirasçının mirasçılık sıfatını kaybetmesinden (çıkarma, ret, yoksunluk gibi sebeplerle) ya da
    - Mirasbırakanın mirasçıyı denkleştirmeden muaf tutması sebebiyle olur (TMK 669).

# Kazandırma örnekler (565 /1)

---

- Sayılanlar örnek mukabilidir:
  - geri verilmemek kaydıyla altsoyuna
    - malvarlığı devri veya
    - borçtan kurtarma yoluyla yaptığı kazandırmalar ya da
    - alışılmışın dışında verilen çeyiz veya
    - kuruluş sermayesi
  - Altsoy mirasçıya yapılan bu sađlar arası kazandırmalar **DENKLEŐTİRMEYE TABİ DEĐİLSE TENKİSE TABİDİR**

## 565/1 669

---

- **Madde 669-** Yasal mirasçılar, mirasbırakandan miras paylarına mahsuben elde ettikleri sađlararası karřılıksız kazandırmaları, denkleřtirmeyi sađlamak için terekeye geri vermekle birbirlerine karřı yükümlüdürler.
- Mirasbırakanın çeyiz veya kuruluş sermayesi vermek ya da bir malvarlığını devretmek veya borçtan kurtarmak ve benzerleri gibi karřılık almaksızın altsoyuna yapmış olduđu kazandırmalar, aksi mirasbırakan tarafından açıkça belirtilmiş olmadıkça, denkleřtirmeye tâbidir.

# **Sağlararası tenkise konu kazandırma : TMK 565/2 (İvazlı Feragat Sözleşmesi)**

---

- Miras haklarının ölümden önce tasfiyesi maksadıyla yapılan kazandırmalar, Burada sözkonusu olan ivazlı feragat sözleşmeleridir.
  - Bu halde feragat eden kişi TMK 574 e göre isterse tenkisi gereken miktarı verir. İsterse aldığı ivazı geri vererek feragat etmemiş gibi miras taksimine katılır.



# Sağlararası tenkise konu kazandırmalar: TMK 565/3 (I)

---

- Mirasbırakanın ölümünden önceki bir yıl içinde âdet üzere verilen hediyeler dışında yapmış olduğu bağışlama (elden bağışlama)
  - Bağışlama taahhüdü daha eski de olsa, bağışlama son bir yıl içerisinde ifa edilirse tenkisi tabi olmalıdır.
  - Bağışlama taahhüdünü ifa etmeden miras bırakan ölürse, bu bağışlamanın da tenkisi istenebilir.
  - Sağlararası işlemle vakıf kurulası (TMK md. 101) bu kapsamdadır.

# Sağlararası tenkise konu kazandırmalar: TMK 565/3 (II)

---

- Mirasbırakanın serbestçe dönme hakkını saklı tutarak yaptığı bağışlamalar
  - Bu bağışlama mirasçı veya üçüncü kişiye yapılabilir.
  - Bu bağışlamanın son bir yıl içerisinde yapılmasına gerek yoktur.
  - Mirasbırakanın ölümü ile ifa edilecek bağışlamalar ÖBT olup ÖBTbirlikte tenkis olur.

# Sağlararası tenkise konu kazandırmalar : TMK 565/4 (I)

- Saklı pay kurallarını ortadan kaldırmak kastıyla yapılan kazandırmalar.
  - Bağışlamalar.
    - Bu bağışlamaların son bir yıl içinde yapılmış olmasına gerek yoktur. Daha önceki tarihte yapılmış bağışlamalar da saklı payı ihlal kasdı ile yapılmışsa tenkise tabi olabilir.
    - İhlal kastı bağışlayanda aranır bağışlananda değil.
  - Karma bağışlamalar
    - Bağışlama kısmı ile tenkise tabidir.
    - Karşılığı az ya da çok olma niteliğine bağılı olarak bağışlama yok denebilir. Bu halde tenkis olmaz.
    - Oransızlığın ve kastın bağışlama anında var olması gerekir. Mali durumu iyi olan mirasbırakanın bağışlama yapmasında veya mirasçısı yokken bağışlama yapmasında saklı payı ihlal kastı yoktur. Sonradan mali durumun değışmesi veya mirasçısı olması halinde bu kazandırma bu hükme istinaden iptal edilmez.

# Sağlararası tenkise konu kazandırmalar : TMK 565/4 (II)

---

- Muvazaalı satışlar:
  - Yargıtay'a göre tenkise tabi olabilir. Çünkü alttaki bağış işlemi geçerlidir. Saklı işlemin geçerli olmadığı hallerde tenkise gerek yoktur, çünkü işlem batıl olduğundan işlem hüküm doğurmaz. Tapulu bir taşınmaz söz konusu ise bunun tapu kaydının düzeltilmesi istenir. Bu tenkise göre mirasçılara için daha yerindedir. Çünkü bu halde bağışlanan mal bütün olarak terekeye döner.
- Miras bırakan muvazaalı borç ikrarında da bulunmuş olabilir. Bu halde bu borç ikrarı geçerli bir bağış niteliğinde ise tenkise tabi olabilir.

# Sağlararası tenkise konu kazandırmalar: TMK 567

---

- Mirasbırakanın üçüncü şahıslar lehine yaptığı hayat sigortaları.
  - Bu tür hayat sigortalarının mirasbırakanın ölüm anındaki satın alma değeri terekeye eklendiği gibi bu tasarruf sonucu hak sahibi olan kişiye karşı da tenkis davası açılabilir. Bu halde üçüncü kişiye ödenen sigorta tazminatının tenkisi yoluna gidilir. Bu halde tenkise konu olan tazminatın tamamı değil, ölüm anındaki satın alma değeridir.
  - Sigorta lehtarının üçüncü kişi olması gerekir. Eğer mirasçılardan biri lehine ise bunun bu hükme göre tenkise tabi olması mümkün değildir.

---

# TENKİS HÜKÜMLERİ

Bu bilgilerden dolayı sorumluluk  
kabul edilmez!

# Tenkis Hükümleri I

---

- Saklı payın tamamlanması için ÖBK (ölüme bağlı kazandırma) ve SAK (sağlararası kazandırma) indirilmesi, tamamen kaldırılması için tenkise gidilir.
- Karar mirasın açıldığı ana (mirasbıraknın ölümüne) kadar geri yürür.
- Karar yenilik doğurucu bir karar olup, tenkis miktarının saklı paylı mirasçıya verilmesi gerekir. Bunun için ayrı bir eda davası açılması gerekir. Tenkis davası eda davası değildir.
  - Ancak Yargıtay tenkisin aynı zamanda yenilik doğurucu tenkis hakkının varlığını ve edasını içerdiğine karar vermiştir. Usul ekn. Açısından yerindedir.

# Tenkisin Hükümleri II (İade kapsamı) SAK'larda

---

- Kendisine tenkise tâbi sađlar arası kazandırma yapılmış olan kimse iyi niyetli ise, sadece mirasın geçmesi anında kazandırmadan elinde kalanı geri vermekle yükümlüdür; (TMK 566)
- Tenkise tabi bađışlamayı alan eđer bunu üçüncü kişiye devretmiş ise, hak sahibi üçüncü kişiye karşı tenkis talebi ile başvuramaz. Ancak üçüncü kişi kötü niyetli ise ona başvurmak Yargıtayın İBK göre mümkündür.



# İade kapsamı

## MK. m. 566 (SAK ve ÖBT)

---

- TMK md. 566 SAK içindir.
- Tenkise tabi ÖBT' lar ifa edilmeyi beklediklerinden terekede yer alırlar. Ancak bu kazandırmalar mirasın açılmasından sonra fakat tenkis davasının açılmasından önce de ifa edilmiş olabilir.
- Tenkis edileceği bilinmeden ifa edilmiş olan ÖBT için de tenkis davası açılabilir. Burada lehdarı sorumluluğu için haksız zilyedin iade borcuna ilişkin 638, 993 ve 995 uygulanır.

# İyiniyet

---

- Buradaki iyiniyetten kasıt, lehdarın kazandırmanın saklı payı ihlal ettiğini bilmemesi veya bilebilecek durumda olmaması halidir.
- İyiniyetli ise, mirasın açıldığı andaki zenginleşme ile sorumludur. Elinde kalan ile sorumluluk, sadece mirasın açıldığı ana kadarki devreye ilişkindir.
- Bu andan (ölümden) sonra iyiniyeti korunsa ve malı elinden çıkarsa da, ölüm anındaki haliyle iade borcu atındadır.

# İyiniyet mirasın açılmasından önce sona erdi ise, iade kapsamı

---

- Kazandırmanın lehdarının iyi niyeti mirasın açıldığı andan evvelde sona ermiş olabilir. Bu durumda iyiniyetin ortadan kalktığı anda elinde kalan ile sorumludur.
- Kazandırma lehdarı kötünüyetli ise, haksız zilyedin iade yükümlülüğüne tabidir. Burada değer kaybı ve eksikliği sanki hiç olmamış gibi başlangıçta malı ne şekilde kazanmışsa, başlangıçtaki iktisabı, miras bırakanın ölümü tarihinden piyasa şartlarına göre bulunacak değer üzerinden tenkise tabidir. Kötünüyetlinin sorumluluğu tamdır.

# Tenkis borçlusunun (lehine vasiyet yapılan kimsenin) belirli mal vasiyetinde seçimlik hakkı (564)

- Tenkis konusu misli bölünebilir ise, tenkis miktarı hak sahibine geri verilir.
- Mal bölünemezse Tenkis borçlusu (lehine belirli mal vasiyeti yapılan)
  - Ya malı muhafaza eder saklı payı ihlal eden kısmı nakden öder
  - Ya da malı iade eder saklı payı aşan tasarruf oranına tekabül eden kısmı nakden alır.
- Nakden ödeme sabit tenkis oranına göre, malın karar tarihindeki değerine göre yapılır.
- **Bu sabit tenkis oranı sağlararası kazandırmaların tenkisinde de uygulanır.**
- Hüküm emredici değil, seçim hakkı mirasbırakan tarafından kaldırılabilir, aksini düzenleyebilir.
  - Lehine mal vasiyet edilen hakkını kullanmaz, mahkemece verilen süre de semeresiz geçerse hak mirasçıya geçer

# Sabit Tenkis Oranı (TMK 564 f 2)

---

- Sabit tenkis oranı için, tereke hesabı, miras payları, saklı paylar tenkisi gereken miktar miras bırakanın ölüm tarihine göre hesaplanır.
- Tenkis miktarı ortaya çıkarsa, bunun tenkisi gereken malın miras bırakanın ölümü anındaki değerine oranı «sabit tenkis oranıdır»
- Oran, tenkis kararının verileceği güne en yakın tenkise konu malın sürüm değerine oranlanır. Böylece tenkis miktarı bulunur.
- .

# Sabit Tenkis Oranı ve Seçim Hakkı

---

- mT (mevcut Tereke): 10.000.
- Belirli Mal Vasiyeti (Daire): 100.000 (ölüm tarihi değeri) eD
- tT (toplam Tereke: 110.000
- A (Tek altsoy mirasçı)  $1/1 \Rightarrow 1/2$  SP 110.000  $\Rightarrow$  55.000
- İhlal  $55.000 - 10.000 = 45.000$
- STO =  $45.000/100.000 = \% 45$  ihlSp/mB
- Malın Karar Tarihi Değeri: 200.000
- Tenkis Miktarı =  $200.000 \times \% 45 = 90.000$  TL
- Seçimlik Hak (Musaleh)
  - Musaleh ya 90.000 TL verecek malı elde tutacak
  - Ya da malı verecek ve 110.000 TL alacak. (md. 564)

# İntifa ve İrat vasiyetinde saklı paylı mirasçının seçim hakkı (568)

---

- Mirasbırakan, tahmin edilen devam sürelerine göre sermayeye çevrilmeleri hâlinde tasarruf edilebilir kısmı aşan intifa hakkı veya irat borcu ile terekesini yükümlü kılar, mirasçılarını, intifa hakkının veya irat borcunun tenkisini ya da tasarruf edilebilir kısmı vererek bu yükümlülüğün kaldırılmasını isteyebilirler.
- Saklı paylı mirasçı
  - Ya intifa ve irat hakkının tasarruf oranını aşan ve saklı payı ihlal eden kısmın tenkisini ister
  - Ya da intifa ve irat hakkını tamamen ortadan kaldırmak için tasarruf edilebilir kısmı nakden öder.

# Saklı Paylı önmirasçı-artmirasçı ilişkisi (TMK 569)

---

- Mirası artmirasçıya geçirme yükümlülüğü ile saklı payı zedelenen mirasçı, aşan kısmın tenkisini isteyebilir.



## Tenkisin Hükümleri III

---

- Miras sözleşmesiyle elde ettiği kazandırma tenkise tâbi tutulan kimse, bu kazandırma için mirasbırakana verdiği karşılığın tenkis oranında geri verilmesini isteyebilir. (TMK 566/II)

# Tenkiste Usul

---

- TMK md. 570, 561 ve 563 hükümleri önemlidir.

# Tenkiste Sıra I (TMK. m. 570/I)

---

- Madde tamamlayıcı niteliktedir. Mirasbırakan aksine düzenleme öngörebilir. Örn. SAK aynı sırada ve oranda tenkise tabi olacağını kabul edebilir.
- Tenkis, saklı pay tamamlanıncaya kadar, önce ölüme bağlı tasarruflardan; bu yetmezse, en yeni tarihlisinden en eskisine doğru geriye gidilmek üzere sağlar arası kazandırmalardan yapılır.
- Kamu tüzel kişileri ile kamuya yararlı dernek ve vakıflara yapılan ölüme bağlı tasarruflar ve sağlar arası kazandırmalar en son sırada tenkis edilir.

# Tenkiste Sıra II

---

- Birden fazla ölüme bağlı tasarruf varsa bunlar
  - Birlikte (aynı sırada) ve
  - Orantılı olarak tenkise tabi olur.
- ÖBT tenkisi yeterli olmazsa sađlararası tasarruflarda tenkise gidilir:
  - Aynı anda ifa edilen sađlararası tasarruflar aynı sırada oranlı olarak tenkis edilir.
  - Farklı tarihlerde ifa sözkonusu ise: en yeni tarihlisinden en eskisine dođru geriye gidilmek üzere tenkis yapılır.
- Sađlararası tasarruflarda sıra borç dođuran sözleşmenin yapıldığı tarihe göre belirlenmesi doktrince kabul edilmektedir (Erman). Ođuzman ve diđerleri, ifa tarihinin esas alınması geređine işaret etmektedirler.

# Tenkiste Sıra III (TMK. m. 570 /II)

---

- Kamuya yararlı dernek ve vakıflara yapılan ÖBT ve SAT en son tenkise tabidir.
- Birden fazla kamuya yararlı dernek veya vakıfa tasarruf varsa burada, genel kurallar uygulanır. Önce kamuya yararlı ÖBT sonra kamuya yararlı SAT en yakın tarihli olanından başlayarak tenkise tabi tutulur.

# ***Tenkiste Usul III***

## ***Orantılı Tenkis***

TMK 561 ve 563  
maddelerinde farklı olarak  
düzenlenmiştir.

# Saklı Payı Olmayan Kişiler Lehine Yapılan Orantılı Tenkis I

---

- TMK 563 göre mirasbırakan başka türlü istemedikçe, tenkis bağışlamaların tümünün toplamına oranlı olarak yapılır:

# Saklı Payı Olmayan Kişiler Lehine Yapılan Orantılı Tenkis II

---

● Formül:  $TnkM = \frac{mB \times İhlSP}{TopB}$

- TnkM= Tenkis miktarı
- MB= Münferit Bağışlama (saklı payı ihlal eden)
- İhlSP= İhlal Edilen Saklı Pay
- TopB= Tenkise Tabi Toplam Bağışlamalar



# Saklı Payı Olmayan Kişiler Lehine Yapılan Orantılı Tenkis / Örnek 1

---

- M'nin tek mirasçısı oğlu O var. Tereke=60 YTL, M → A'ya 36 TL, M → B'ye 24 TL vasiyet etmiştir:
- O'nun SP=30 TL
- A'dan yapılacak tenkis:

- $T_{nkM} = \frac{mB \times \dot{I}hISP}{TopB}$

$$\frac{36 \times 30}{60} = 18 \text{ TL}$$

- B'den yapılacak tenkis:

- $T_{nkM} = \frac{mB \times \dot{I}hISP}{TopB}$

$$\frac{24 \times 30}{60} = 12 \text{ YTL}$$

## Saklı Payı Olmayan Kişiler Lehine Yapılan Orantılı Tenkis / Örnek 2

---

- M'nin tek mirasçısı eşi E. Tereke=12 TL, M → A'ya 3 TL, M → B'ye 4 TL M → C'ye 2 TL vasiyet etmiştir:
- E'nin SP= 9 ( $12 \times \frac{3}{4}$ )
- İhlSP = 9 – 3 = 6 (SP – Tereke Kalanı)
  - $TnkM = \frac{mB \times İhlSP}{TopB}$

TopB

# Saklı Payı Olmayan Kişiler Lehine Yapılan Orantılı Tenkis / Örnek 2

---

- A'dan yapılacak tenkis:

- $TnkM = \frac{mB \times \dot{I}hISP}{TopB}$

$$\frac{3 \times 6}{9} = 2 \text{ TL}$$

- B'den yapılacak tenkis:

- $TnkM = \frac{mB \times \dot{I}hISP}{TopB}$

$$\frac{4 \times 6}{9} = 2,7 \text{ TL}$$

- C'den yapılacak tenkis:

- $TnkM = \frac{mB \times \dot{I}hISP}{TopB}$

$$\frac{2 \times 6}{9} = 1,3 \text{ TL}$$

# Saklı Paylı Kişiler Lehine Yapılan Orantılı Tenkis

---

- TMK 561 e göre: Saklı pay sahibi mirasçılara ölüme bağlı tasarrufla yapılan ve tasarruf edilebilir kısmı aşan kazandırmaların onların saklı paylarını aşan kısmı orantılı olarak tenkise tâbi olur.

# Saklı Paylı Kişiler Lehine Yapılan Orantılı Tenkis Örnek

---

- mT:80.000
- Eş E= SP= 40.000
- Anne A=SP=10.000
- B: 30.000 vasiyet
- C:20.000 vasiyet
- D:10.000 vasiyet
- Net tereke= 80.000 – 60000 = 20.000
  - 10.00 Eş E / 10.000 Anne A
- ihISP E: 40.000 -10000= 30.000
- ihISp A: 10.000-10.000=0 (saklı pay ihlali yok)

# Saklı Paylı Kişiler Lehine Yapılan Orantılı Tenkis Örnek

---

- B'den yapılacak tenkis:  
 $30000 \times 30000 / 60000 = 15.000$  TL
- C'den yapılacak tenkis:  
 $20.000 \times 30.000 / 60000 = 10.000$  TL
- D'den yapılacak tenkis:  
 $10.000 \times 30.000 / 60000 = 5.000$  TL

# Saklı Paylı Kişiler Lehine Yapılan Orantılı Tenkis / Örnek 1

- M'nin üç oğlu var. Tereke=60 YTL, M → oğlu A'ya 36 YTL, M → oğlu B'ye 24 YTL vasiyet etmiştir. Oğlu C'ye ise bir şey vasiyet etmemiştir.
- Tenkise uğrayacak kişiler saklı paylı mirasçı olduğundan, onların saklı payları dışında kalan bağışlamalar tenkise tabidir. (tenkise tabi saklı pay düşülen bağışlamalar 's' ile gösterilmiştir)
  - mBs= saklı paydüşülen mümferit bağışlama
  - TopBs= saklı pay düşülen bağışlamaların toplamı
- C'nun SP=10 YTL
- A'dan yapılacak tenkis:A'nın SP=10 YTL
  - $TnkM = \frac{mBs \times \text{İhlSP}}{\text{TopBs}}$

$$\frac{26 \times 10}{40} = 6,5 \text{ YTL}$$

- B'den yapılacak tenkis:B'nin SP=10 YTL
  - $TnkM = \frac{mB \times \text{İhlSP}}{\text{TopBs}}$

$$\frac{14 \times 10}{40} = 3,5 \text{ YTL}$$

# **Saklı Paylı Kişiler ve Saklı Paylı Olmayanlar Lehine Yapılan Tasarruflarda Orantılı Tenkis**

---

- TMK 561 md. ikinci cümlesi: Tenkise tâbi birden fazla ölüme bağlı tasarrufun bulunması hâlinde, saklı pay sahibi mirasçıya yapılan kazandırmanın saklı payı aşan kısmı ile saklı pay sahibi olmayan kimselere yapılan kazandırmalar orantılı olarak tenkis edilir.



# Saklı Paylı Kişiler ve Saklı Paylı Olmayanlar Lehine Yapılan Tasarruflarda Orantılı Tenkis / Örnek

- M'nin oğulları A ve B mirasçısıdır.
- M → A'ya 45.000 YTL vasiyet etmiş.
- M → Arkadaşı Ü'ye 10.000 YTL vasiyet etmiş.
- M' B'ye bir vasiyet bırakmamıştır.
- Tereke 60.000 YTL dir.
- A ve B'nin SP=15.000 YTLdir.
  - B, terekede kalan 5.000 YTL alır. Geri kalan 10.000 TL SP için A ve Üye başvurur. Tereke kalanından A'ya miras payı verilmez çünkü kendisine ÖBT ile saklı payını aşan bağışlama yapılmıştır.
- A saklı paylı mirasçıdır. Ü'nün saklı payı yoktur.
  - A için Tenkise Tabi Bağışlama 30.000 YTL (45.000 – 15.000)
  - Ü'nün Tenkise Tabi Bağışlama 10.000 YTL
  - Toplam Tenkise Tabi Bağışlama 40.000 YTL

# Saklı Paylı Kişiler ve Saklı Paylı Olmayanlar Lehine Yapılan Tasarruflarda Orantılı Tenkis / Örnek

---

- A için Tenkis:

- $TnkM = \frac{mB \times \dot{I}hISP}{TopB}$

$$\frac{30 \times 10}{40} = 7,5 \text{ YTL}$$

- Ü için Tenkis:

- $TnkM = \frac{mB \times \dot{I}hISP}{TopB}$

$$\frac{10 \times 10}{40} = 2,5 \text{ YTL}$$

- B' A'dan 7,5 YTL Ü'den de 2,5 YTL alır.

# Tenkis ve Tenkiste Sıra / Örnek 1

---

- Evli olmayan M'nin A ve B adında iki oğlu vardır. M ölümünden bir yıl önceki sevgilisi S'ye 20.000 TL bağışlamıştır. Ölümündeki sevgilisi Y'yi ise mirasının 1/5 i için mirasçı tayin etmiştir. Aynı zamanda oğlu A'nın mirasın 1/5 ini ve oğlu B'nin de mirasın 3/5 ini almasını vasiyet etmiştir. Terekesi 140.000 TL dir.

# Tenkis ve Tenkiste Sıra / Örnek

## 1.a

---

- 1. Mirasçıların saklı paylarının hesabı:
  - 140.000 TL mevcut tereke
  - + 20.000 TL eklenecek değer (S'ye yapılan bağış TMK 508, TMK 565/I,3)
  - =160.000 TL
- 2. Saklı Paylar
  - A=40.000 (yasal miraspayının x  $\frac{1}{2}$  )
  - B=40.000 (yasal miraspayının x  $\frac{1}{2}$  )

# Tenkis ve Tenkiste Sıra / Örnek

## 1.b

- 3. Vasiyete göre
  - A = 28.000 TL ( $140 \times 1/5$ ) (12.000 TL Saklı Pay İhlali)
  - B = 84.000 TL ( $140 \times 3/5$ ) (44.000 TL Saklı Pay Fazlası)
  - Y = 28.000 TL ( $140 \times 1/5$ ) (28.000 TL Saklı Pay Yok)
- 4. A'nın saklı payı 12.000 TL ihlal edilmiştir. Tenkise tabi tasarruf olarak akla B ve Y'ye yapılan ölüme bağlı tasarruf ile S'ye yapılan sağlararası bağışlama gelmektedir.
  - Ancak önce ölüme bağlı tasarruflar tenkis edilecektir daha sonra saklı pay tamamlanmamış ise sağlararası bağışlama tenkise uğrayacaktır (TMK 570).
  - İhlal edilen saklı pay toplamı (12.000) tenkise tabi ÖBT'nin miktarını (140.000) aşmıyorsa tenkise tabi sağlararası kazandırmayı (20.000) tenkis için başvurmaya gerek yoktur.

# Tenkis ve Tenkiste Sıra / Örnek

## 1.c

---

- 5. A'nın ihlal edilen saklı payı 12.000 TL için tenkis yapılacaktır.
  - Saklı payın sağlanması için B ve Y lehine yapılan ölümebağlı tasarruf orantılı olarak tenkis edilecektir (TMK 561 / 563)
- B aleyhine tenkis:
  - $44.000 \text{ (mBs)} \times 12.000 \text{ (ihlSP)} / 72.000 \text{ (TopÖBT } 44+28) = 7333$
- Y aleyhine tenkis:
  - $28 \times 12 / 72 = 4.666$

# Tenkis ve Tenkiste Sıra / Örnek

## 1.d

---

- Sonuç:
  - A terekeden 40.000 YTL (Saklı Pay)
  - B terekeden 76.667 (84.000 – 7333)
  - Y terekeden 23.334 (28.000 – 4666)
  - Ölüme bağlı tasarrufların tenkisi ile A'nın saklı payı temin edildiğinden S'ye yapılan sađlararası bađış tenkise uğramayacaktır.

# Tenkis pratik 1

---

- Olay

- M'nin mirasçıları eşi E, oğlu A, babası B, dayısı D ve kendisinden önce ölen evlatlığı Y'nin kızı T'dir.
- Mevcut Tereke: 170.000 para, 100.000 TL dükkan.
- ÖBT= T'ye 90.000 TL, D'ye dükkanı bırakmıştır.
- Ölümünden 6 ay önce Y'nin annesi H'ye 50.000 TL bağışlamıştır.



# Tenkis pratik 1

---

- Mirasçılar

	/MP	/SP
● E =	$\frac{1}{4} = \frac{2}{8}$	$\frac{1}{4} \Rightarrow \frac{4}{16}$
● A =	$\frac{3}{8} = \frac{3}{8}$	$\frac{3}{16}$
● T =	$\frac{3}{8} = \frac{3}{8}$	$\frac{3}{16}$

- B ve D 2. ve 3. zümrede olduklarından mirasçı olamazlar. T' kök içinde halefiyet gereği M'nin mirasçısıdır.

# Tenkis pratik 1

---

- Toplam Tereke (+/-)
  - 100.000 mevcut T
  - 170.000 mevcut T
  - 50.000 eklenecek Değer
  - -----
  - 320.000

# Tenkis pratik 1

---

- Saklı Paylar
  - $E = 80.000 (320 \times 4/16)$
  - $A = 60.000 (320 \times 3/16)$
  - $T = 60.000 (320 \times 3/16)$
  - Toplam SP=200.000
- Tasarruf  $O = 6/16 \ 16/16 - 10/16$   
 $(3/16 + 3/16 + 4/16 = 10/16 \Rightarrow \text{Tasarruf miktarı} = 120.000$ 
  - İlhSPT=80.000
  - TTTT= 240.000
  - Oran =  $80/190.000 = \% 42$

# Tenkis pratik 1

---

- Kalan Tereke
  - $100.000 - 100.000 = 0$
  - $170.000 - 90.000 = 80.000$  TL
- Kalan Terekede (80.000) Miras Payları
  - $E=20.000 /$
  - $A=30.000 /$
  - $T=30.000 /$

# Tenkis pratik 1

---

- İhlal edilen saklı Pay
  - $E = 80.000 - 20.000 = 60.000$
  - $A = 60.000 - 30.000 = 30.000$
  - $T = 60.000 - 30.000 = 30.000$
  - $T =$  lehine yapılan 90.000 ÖBT'den dolayı ihlal edilen saklı payı yoktur ve tenkis talebinde bulunamaz.

# Tenkis talepleri

---

- D'ye karşı
  - $E \Rightarrow TM = 100.000 \times 60.000 / 130.000 = 46.153$
  - $A \Rightarrow TM = 100.000 \times 30.000 / 130 = 23.076$
- T'ye karşı
  - $E \Rightarrow TM = 30.000 \times 60.000 / 130 = 13.846$
  - $A \Rightarrow TM = 30.000 \times 30.000 / 130 = 6.923$

# ***Mirasın Geçmesi***

# Mirasın geçmesi

---

- Mirasbırakanın malvarlığının ölümü ile mirasçılara geçmesi, bunlar tarafından kazanılması anlaşılır.
- 1. Aşama
  - Miras (aktif ve pasifiyle) bir küle olarak mirasçı veya mirasçılara geçer: Mirasçılar varsa bunlar iştirak halinde tereke malları, haklar, borçlar ve zilyetlik üzerinde hak sahibidirler.
- 2. Aşama
  - Her bir mirasçının miras üzerindeki hakkını alması, mirasın paylaşılmasıdır.



# Mirasın geiş Őartları

---

- Mirasın aılması
  - Mirasbırakan
  - Ehil mirası/lar
    - Sađ olmak
    - Hak ehl
    - Mirastan yoksun olmamak
- Mirasın kazanılması
- Mirasın paylařılması

# Mirasın açılması

---

- Mirasın geçmesi için ilk şart mirasın açılmasıdır. Yani mirasbırakanın ölmesidir.
- Mirasbırakanın ölmesi veya hakkında ölüm karinesi veya gaiplik kararı verilmesiyle miras açılır. (Gaiplik kararı geçmişe etkilidir TMK 35/II)

# Mirasçılık Ehliyeti

---

- Sağ Olmak
- Hak Ehliyeti Olmak
- Mirastan Yoksun Olmamak

# Mirasın Geçtiği yer

---

- Ölenin son yerleşim mahkemeleri mirasın geçmesi ile ilgili tüm işlemlerde yetkilidir.
  - Mirasın kabulü, reddi, paylaşılması, öbt iptali, terekenin mühürlenmesi vb.
  - Mirasbırkanın öldüğü yer sulh mhk. Son yerleşim yeri sulh mhk durumu haber verir, ölünen yerde mal varsa o yer mhk. gerekli, tedbirleri alır.

# Mirasın açılması ve hükümleri

---

- Mirasın açılması için mirasbırakanın ölmesi (ölüm karinesi, gaipliği) gerekir.
- Ölüm anına göre mirasçılık, miras hakkı tespit edilir.
- Terekenin değeri mirasbırakanın öldüğü ana göre belirlenir. (507)
- Sağlararası bağışlmalar da bu ana göre değerlendirilir. (575 c. 2)

# Mirasçılık Ehliyeti

- Sağ olmak
  - Hem mirasçı hem de musaleh olabilmek için gerekir.
    - İstisnası cenin. Sağ doğmak koşuluyla hak ehliyetini ana rahmine düştüğü andan itibaren kazanır. (TMK 28)
    - Cenin sağ doğmak koşuluyla mirasçı olur.
    - Mirasbırakanın ölümü anında anarahmine düşmüş olması aranmaktadır.
      - Ancak mirasbırakanın ölümünden sonraki suni döllenme ve ana rahmine yerleştirilmede durum ne olur?
      - Tartışmaya açık? Gerçek boşluk? Gerçek olmayan boşluk?
    - Fevkalade ikame ile doğmamış çocuk/kişi mirasçı atanabilir veya mal vasiyeti yapılabilir.
  - Kan bağına dayanan kanuni mirasçı mirasın açıldığı anda sağ değilse, miras kök içinde halefiyet ilkesi gereği alt soya geçer.
  - Eş, atanmış mirasçı veya musaleh daha önce ölmüşse bunlar mirasçı olamazlar, öbtlar hükümsüz hale gelir.
    - Daha sonra ölmeleri halinde miras hakları kendi mirasçılarına geçer.
  - Ne zaman öldüğü anlaşılamayanların aynı anda öldükleri kabul edilir ve bunlar birbirlerine mirasçı olamazlar, ancak bu durum kök içinde halefiyet gereği onların mirasçılarının mirasçı olmalarını engellemez.

# Mirasçılık ehliyeti

---

- Hak ehliyeti

- Sağ doğan her insan ile tüzel kişilerin vardır.
- Tüzel kişiler devlet hariç yasal mirasçı olamaz, atanmış mirasçı olurlar.
- Tüzel kişiliği olmayan topluluklara yapılan kazandırmalar
  - Kişile rbelirlenebiliyorsa he rbiri musaleh veya mirasçı olur
  - Kişiler belirlenemiyorsa belirlenen gaye için vakıf kurulması şeklinde yorumlanır.

# Mirastan yoksunluk

---

- Yoksunluk ıskattan farklı olarak kendiliğinden hüküm doğurur, mirasbırakanın irade açıklamasına (ÖBT) gerek yoktur.
- Kanunda sınırlı sayılan sebeplerle mümkündür. Çıkarma (ıskat) için daha genel sebepler vardır, yoksunluk daha sınırlı sayılmıştır.
- İskat daha ziyade saklı paylı mirasçı için anlam ifade ederken, yoksun tüm mirasçılar için sonuç doğurur.
  - Yoksunluk hem gerçek kişi mirasçılar hem de tüzel kişi (örn. Dernek) hakkında uygulama alanı bulabilir.
  - Devletin mirastan yoksunluğu olmaz.



# Mirastan yoksunluk sebepleri

---

- Kasden ve hukuka aykırı olarak mirasbırakanı öldüren veya teşebbüs eden (578/b1)
- Kasden ve hukuka aykırı olarak mirasbırakanı ölüme bağlı bir tasarrufta bulunamayacak hale getiren (578/b2)
- Hile, tehdit ve zor kullanma ile mirasbırakanı öbt yaptıran veya böyle bir tasarruftan döndüren veya buna engel olan (578/b3)
- Mirasbırakanın artık bir daha yapamayacağı bir durumda ÖB tasarrufunu kasden ve hukuka aykırı olarak ortadan kaldıran veya bozan (578/b4)

# Mirastan yoksunluğun hükümleri

---

- Kendiliğinden hüküm ifade eder
  - Tereke mallarına zilyetse hak sahipleri miras sebebi ile istihkak davası açabilirse, zilyet değilse dava açmaya gerek yok, menfaati olan (kendisi de dahi) durumun tespitini dava edebilir.
- Miras bırakanın öldüğü ana geriye yürür
- Yoksunluk nisbidir, fiil kime karşı işlenmişse onun mirasından yoksunluk söz konusudur.
- Kişiseldir, yoksun olan mirasçı (kanuni kan bağılı mirasçı) önceden ölmüş gibi ona kalan miras altsoyuna geçer

# Mirasbırakanın TO etkisi

---

- İskata benzer, mirasçının mirasbırakandan önce ölmesinden farklı bir sonuç doğurur:
- Diğer mirasçıların miras hissesi artar. Ancak saklı payı diğer mirasçılara geçmez.
  - Yoksunun altsoyu var ve aynı oranda saklı paylı ise TO değişmez
  - Altsoy var saklı payı aynı oranda değil veya altsoyu yoksa TO artar

# Gaiplik halinde mirasın geçmesi

---

- Gaibin mirasbırakan olması
  - Gaiplik kararı gerekir.
  - Ölüm olayı veya haber alma anında miras açılır. Gaibin öldüğü an tespit edilirse bu an esas alınır.
- Güvence (584)
  - 5/15 yıl veya 100 yaşa kadar güvence verilir.
  - 5 yıl mirasçının zilyetliğinden, 15 yıl son haber almadan başlar.

# Güvence ve İade yükümü

---

- Süreler geçince teminatlar düşer.
- Gaibin ya da üstün hak sahibinin gelmesi halinde iade borcu vardır.
  - Zilyet olan mirasçının zamanaşımı ile hak kazanımı mümkün değildir (TMK md. 638 kıyasen)
- Zilyetlik kuralları uygulanır.

# Mirasçılardan birinin gaipliđi

---

- Bu halde miras hissesi resmen yönetilir (586/592).
  - Musalehin gaipliđinde bu hüküm uygulanmaz.
  - Gaip ortaya çıkıncaya veya hakkında gaiplik kararı alınıncaya kadar resmen yönetim sürer.
  - En fazla 10 yıl veya 100 yaş sınırı. Hazine gaiplik kararı için başvurur. Mirasçı çıkmazsa, devlet mirasçı olur. Teminat vermek zorunda değildir.

# Gaibin mirasbırakan ve mirasçı olması

---

- Gaiplik kararı ilgili herkes için geçerlidir.
  - Gaiplik kararı alınan mirasbırakanın mirasçı olması halinde, miras payı üzerinde hak sahibi olanların ayrıca gaiplik kararı almalarına gerek yoktur. (Gaibin mirasçıları ile gaiple beraber mirasçı olanlar)
  - Gaiple beraber mirasçı olanlar, gaibin mirasçılarının aldığı gaiplik kararından yararlanır.

# Mirasın Geçmesinin Genel Sonuçları

---

- Kendiliğinden ve kül olarak geçme
- Mirasın kabulü (1)
- Mirasın reddi (2)
- Defter tutma ve tutulan deftere göre kabul (3)
- Resmi tasfiye talebi (4)
- Koruma önlemleri
- MS İstihkak davası



# Koruma Önlemleri

---

- TMK 589-598
- Mirasın mirasçılara geçmesinin sağlanması için alınan tedbirlerdir.
- Son yerleşim yeri sulh mhk yetkilidir.
  - Ölüm yerindeki mhk. Koruma ted. Alabilir.
- Koruma tedbiri talep üzere (alacaklılar da talep edebilir) veya re'sen alınabilir.

# Koruma önlemleri

---

- Kanunda sayılanlar ve gerekli olan diğer tedbirleri hakim alabilir.
- Terekenin mühürlenmesi
- Terekenin deftere geçirilmesi
- Mirasın resmen yönetimi
- Vasiyetnamenin teslimi
- Vasiyetnamenin açılması
- Mirasçılık belgesi verilmesi
- Şerh konması, güvence istenmesi (637 f.3)
- Mirasçılar arasında cenin varsa paylaşımın ertelenmesi (643 f.1)
- Kayyım atanması (648)
  - Mirasın paylaşılmasında, payı devralan veya haczettiren veya elinde aciz belgesi olan alacaklı mirasçının yerine paylaşmaya katılması için kayyım atanmasını isteyebilir.
- Vd...

# Terekenin deftere geçirilmesi (590)

---

- Defter tutulması
  - Mirasçılardan birinin vesayet altına alınması veya bunun gerekmesi (re'sen)
  - Vekili olmadan mirasçının uzun süredir ortada olmaması (re'sen)
  - Mirasçılardan biri veya ilgililerden birinin ölümden itirbaen bir ay içinde talepte bulunması (Talep üzere)
- TMK md. 619 hükmü gereği defter tutmak kabul ve red içindir, buradaki defter tutma ise bir koruma tedbiridir.

# Terekenin mühürlenmesi (591)

---

- Mühürleme deftere yazmandan önce veya sonrada yapılabilir.
  - Terekeye ait mal ve eşyalar bir oda, bir kasa vb. bir yerde saklı tutular ve mühürlenir.
  - Mühürlenmeyenler için uygun önlemler alınır.
- Mirasbırakanla birlikte oturanlar için gerekli olanlar ve taşınmazın ilgili bölümleri mühürlenmez, emin kişi olarak kendilerine bırakılır.
- Alacaklı talebi ile mühürleme, alacakla sınırlı olarak yapılır. Teminat gösterilirse mühürleme yapılmaz, yapılmışsa kaldırılır.

# Mirasın resmen yönetilmesi

---

- Külli halef olan mirasçılar anlaşamazlarsa, talep üzere hakim terekenin idaresi için bir temsilci tayin edebilir (640).
- Bu asıldır.

# Mirasın resmen idaresi

---

- Sulh mahkemesi kararı almaya ve kaldırmaya yetkildir.
- Resmen idare edecek kişiyi sulh mahkemesi tayin eder.

# Resmen idare edecek kiři

---

- Sulh mahkemesinin takdirindedir:
  - Mirasbırakan terekenin tamamı üzerinde yetkili olmak üzere vasiyeti yerine getirme görevlisi atamış ise, önemli bir engel bulunmadıkça terekenin yönetimi ona verilir
  - Mirasbırakan velâyet veya vesayet altında idiyse; veli veya vasi bir sakınca olmadıkça terekenin yönetimiyle görevlendirilir.

# Resmen idare edilecek haller

---

- Aşağıdaki hâllerde sulh hâkimi re'sen mirasın resmen yönetilmesine karar verir:
  - 1. Mirasçılardan birinin uzun süreden beri bulunamaması ve temsilci de bırakmaması hâlinde menfaati gerektiriyorsa,
  - 2. Mirasta hak sahibi olduğunu ileri sürenlerden hiçbiri mirasçılık sıfatını yeterince ispatlayamazsa veya bir mirasçı bulunup bulunmadığı şüpheli olursa,
  - 3. Mirasçıların tamamı bilinmiyorsa
  - 4. Kanunda özel olarak öngörülmüşse.



# Resmen idare edilecek haller

---

- TMK 592 de kastedilenler kanuni ve atanmış mirasçılar olup musalehler değildir.
- Kanundaki diğer remi idare halleri:
  - TMK md. 523 f. 3 önmirasçı güvence vermezse
  - TMK 586 f 1 Ortada bulunmayan ve mirasın açıldığı anda sağ olup olmadığı ispat edilemeyen mirasçının miras payı resmen yönetilir.
  - TMK md. 595 f. 3 Sulh hâkimi, teslim edilen vasiyetnameyi derhâl inceler, gerekli koruma önlemlerini alır; olanak varsa ilgilileri dinleyerek terekenin yasal mirasçılara geçici olarak teslimine veya resmen yönetilmesine karar verir.
  - TMK md. 634 f. 1 Resmî tasfiye, sulh mahkemesince veya atayacağı bir ya da birkaç tasfiye memuru tarafından yapılır.

# Resmi idarecinin görevleri 1

---

- İyi yönetici – özenle yönetir
- özellikle aşağıda yazılı işleri görmekte yükümlüdür:
  - 1. Henüz yapılmamışsa, terekenin yazımı,
  - 2. Gereken koruma önlemlerinin alınması,
  - 3. Mirasçılarının menfaatlerine veya iyi bir yönetimin gereklerine uygun düştüğü takdirde terekedeki malların satılması,
  - 4. Mirasbırakanın alacaklarının tahsili ve borçlarının ödenmesi,
  - 5. Mirasçılarının yasal haklarını zedelediği anlaşılan vasiyetlerin, sulh hâkiminin izni ve asliye hâkiminin onayı ile yerine getirilmesi,

## Resmi idarecinin görevleri 2

---

- 6. Terekeye ait paraların faiz getirmek üzere Cumhurbaşkanınca çıkarılan yönetmelikte belirtilen bir bankaya yatırılması veya bu paralarla Devlet tahvili alınması ve yeterli güvencesi bulunmayan yatırımların güvenceli yatırımlara dönüştürülmesi,
- 7. Terekede ticarethane, imalâthane veya başka bir işletme varsa, bunların olduğu gibi sürdürülmesi; sürdürmede yarar yoksa, tasfiyesi için gerekli önlemlerin alınması.

## Resmi idarecinin görevleri 3

---

- Tereke yöneticisi, görevine giren hususlarda miras ortaklığının temsilcisi olup, ortaklık aleyhine açılan davalarda ve yapılan icra takiplerinde ortaklığı temsil eder ve gereken hâllerde ortaklık adına dava açmaya, icra takibinde bulunmaya, davadan feragate, kabule, sulh olmaya ve tahkime yetkilidir; davaları ve takipleri mirasçılara ihbar eder.

# Yönetici ve sulh mahk sorumluluk

---

- Terekenin resmen yönetilmesinde, sulh hâkimi ile yöneticinin işlemleri konusunda, niteliklerine uygun olduğu ölçüde, vesayete ilişkin hükümler uygulanır.

# Resmi idarenin sona ermesi

---

- Ya paylaşırma ya sebebin ortadan kalkması üzere sulh mahkemesi kararıyla sona erer.

# Mirasın devlete geçmesi

---

- Mirasçı bilinmiyor veya tamamı tespit edilemiyorsa
  - bir ay arayla iki ilan ve
  - Bir yıl beklenir
  - Mirasçı tespit edilememezse, devlet mirasçı olur.
    - Üstün hak sahiplerinin miras seb. İstihkak davası hakları saklıdır

# Vasiyetnamenin tevdi

---

- Mirasbırakanın ölümünden sonra ele geçen vasiyetnamesinin, geçerli olup olmadığına bakılmaksızın hemen sulh hâkimine teslim edilmesi zorunludur.
- Vasiyetnameyi düzenleyen veya muhafaza eden görevli ya da mirasbırakanın arzusu üzerine saklayan veya başka surette ele geçiren ya da ölenin eşyası arasında bulan kimse, ölümü öğrenir öğrenmez teslim görevini yerine getirmekle yükümlüdür; aksi takdirde bu yüzden doğacak zarardan sorumludur.
- Sulh hâkimi, teslim edilen vasiyetnameyi derhâl inceler, gerekli koruma önlemlerini alır; olanak varsa ilgilileri dinleyerek terekenin yasal mirasçılara geçici olarak teslimine veya resmen yönetilmesine karar verir.



# Vasiyetnamenin tevdi

---

- Tevdi yükümlülüğünü yerine getirmeme, mirasçı ve musaleh için yoksunluk sebebidir.
- Miras söz için tevdi yükümlülüğü öngörülmemiştir

# Vasiyetnamenin açılması

---

- Vasiyetname, geçerli olup olmadığına bakılmaksızın tesliminden başlayarak bir ay içinde mirasbırakanın yerleşim yeri sulh hâkimi tarafından açılır ve ilgililere okunur.
- Bilinen mirasçılar ve diğer ilgililer vasiyetnamenin açılması sırasında diledikleri takdirde hazır bulunmak üzere çağrılır.
- Mirasbırakanın sonradan ortaya çıkan vasiyetnameleri için de aynı işlemler yapılır.

# Vasiyetnamenin açılması

---

- Davet edilenler kanuni ve bilinen atanan mirasçılardır, musalehler çağrılmaz.
- İlgili tasarruflar, musalehler, vasiyeti yerine getirme görevlilerine bildirilir.
- Vasiyetin açılmasıyla on yıllık hak düşürücü süreler işler

# Vasiyetnamenin tenfizi

---

- Mahkeme kararlarında vardır, yasal bir düzenleme yoktur
- Bunun anlamı iptal ve tenkis davası açılmamış ve bu nedenle geçerli olacağını tespit eder.
- Belirli mal vasiyeti açısından mal vasiyetinin ifası talep edilebilir.

# Mirasçılık belgesi (TMK md. 598)

---

- Başvurusu üzerine yasal mirasçı oldukları belirlenenlere, sulh mahkemesince veya noterlikçe mirasçılık sıfatlarını gösteren bir belge verilir.
- Mirasçı atamaya veya vasiyete ilişkin ölüme bağlı tasarrufa mirasçılar veya başka vasiyet alacaklıları tarafından kendilerine bildirilmesinden başlayarak **bir ay** içinde itiraz edilmedikçe, lehine tasarrufta bulunan kimseye, sulh mahkemesince atanmış mirasçı veya vasiyet alacaklısı olduğunu gösteren bir belge verilir.
- Mirasçılık belgesinin geçersizliği her zaman ileri sürülebilir. Ölüme bağlı tasarrufun iptaline ilişkin dava hakkı saklıdır.

## **Mirasçılık belgesi (TMK md. 598)**

---

- İİK md. 94 e göre miras bırakanının alacaklıları da mirasçılarını öğrenmek için mirasçı belgesi talep edebilir. Ancak bu belge onlara zilyetlik sağlamaz.
- Alacaklılar TMK md. , 617 ve 633 hükmüne başvurabilir.

# Alacaklılarının imkanları

---

- 617: Malvarlığı borcuna yetmeyen mirasçı, alacaklılarına zarar vermek amacıyla mirası reddederse; alacaklıları veya iflâs idaresi, kendilerine yeterli bir güvence verilmediği takdirde, ret tarihinden başlayarak altı ay içinde reddin iptali hakkında dava açabilirler. Reddin iptaline karar verilirse, miras resmen tasfiye edilir.
- 633: Mirasbırakanın alacaklarını elde edemeyeceklerinden inandırıcı sebeplerle kuşku duyan alacaklıları, istedikleri hâlde alacakları ödenmediği veya kendilerine güvence verilmediği takdirde, mirasbırakanın ölümünden ya da vasiyetnamenin açılmasından başlayarak üç ay içinde, terekenin resmî tasfiyesini isteyebilirler.
- Aynı koşulların varlığı hâlinde vasiyet alacaklıları da, haklarının korunması için gerekli önlemlerin alınmasını isteyebilirler.

# Mirasçılık belgesi

---

- Belge iptal ve düzeltilebilir,
  - Talep veren veya bir başka sulh mahkemesinden istenebilir.
  - Atanmış mirasçı ve musalehe verilecek mirasçılık/hak sahipliği belgesine kanuni mirasçılar ve diğer vasiyet alacaklıları itiraz edebilir. Bu halde kendilerine mirasçılık belgesi verilmez.
- İyiniyetli iktisapla elde edilen haklar saklı, iptal ve düzeltme sonucu daha önce yapılan işlemler düzeltilmelidir.



# Mirasın kazanılması

---

- Külli intikal
- Miras yoluyla
  - geçen haklar
  - Geçmeyen haklar
  - Zilyetlik
- Sorumluluk
  - Tereke ve kişisel mallarala mirasçı MB borçlarından sorumludur

# Vasiyet olunan malın kazanılması

---

- 10 yıllık zamanaşımı
  - Mirası kabul veya ret hakkı sona erdiği andan itibaren, talep edilebilir.
- Ancak
- Sürenin başlangıcı
  - Vasiyetin musalehe bildirildiği tarihten itibaren başlar.
  - Önmüsalehin altmüsalehin aynı zamanda muaccel olur.

# Vasiyetin İfası

---

- Vasiyet ifa edilmemişse borcun ifa edilmemesi sonuçlarına başvurulur.
- Masraf ve hasar,
  - TMK 518 f. 2 TBK 526 uygulanır.
  - Mal mirasın açıldığı andaki haliyle teslim edilir.
    - Semerelerin teslimi gerekmez, meğerki konu kütüphane, sürü gibi birleşik mal olsun.
  - Faydalı ve zaruri masraf ödenmesi musalehten istenebilir
  - Hasara da musaleh katlanır, kusurla meydana gelen zarardan ise sorumluluk vardır.

# Mirasın açılmasından ÖNCE maldaki deęişiklikler

---

- TMK 518 gereęi, mal MB ölümü anındaki haliyle teslim edilir.
  - Malın eskimesi zarar görmesine musaleh katlanır
  - Malın tamir edilmesi, yenilenmesinden de musaleh faydalanır
  - Özellikle bileşik mallar, koyun sürüsü, kütüphane gibi artış varsa musalehe aittir.
  - Ancak semere/ürünleri musaleh talep edemez

# Mirasın açılmasından SONRA maldaki deęişiklikler I

---

- Masraf ve hasar:
  - TMK 518 f. 2 atfı ile TBK 526 veksiz. İş görme:
  - Faydalı ve zaruri masraflar muslaheten istenebilir.
  - Mücbir sebep veya kaza ile mala gelen hasar ve zarara musaleh katlanır
  - Hasarda ve zararda Vasiyet borçlusu kusurlu ise sorumludur.

# Mirasın açılmasından SONRA maldaki deęişiklikler II

---

- Mirasın açılmasından sonraki semereler
  - Semerler muslaehe aittir. Çünkü hak mirasına açılmasıyla kazanılır.
  - Diğer görüş
    - Kanunda hüküm yok, bu nedenle vasiyet borçlusunun temerrüde düşmesinden itibaren semereler musalehe aittir.
- Bu dönemde hasara ve zarara katlanan yarara da sahip olabilmelidir.

# Musaleh (vasiyet alacaklısı) ve murisin alacaklıları ilişkisi

---

- TMK 603 f. 1
  - Mirasçılar TMK 519'a göre terekede mal yok veya saklı paylar alınamayacağı gerekçesiyle mal vasiyeti ifa edilemeyeceğini veya tenkis edileceğini defi olarak ileri sürebilirler
  - Vasiyet ifa edildiyse tenkise tabi miktarı geriş isteyebilirler (604)
  - Resmi tasfiyede, tereke borçlarının sıraya konmasında MB borçları vasiyet borcundan önce gelir.

# Musaleh (vasiyet alacaklısı) ve murisin alacaklıları ilişkisi

---

- TMK 603 f. 1
  - MB alacaklılarının hakları, musalehin hakından önce gelir.
    - MB ALC > V ALC
  - Mirasçının alacaklılarının hakları musalehin hakından sonra gelir.
  - V ALC > MRSÇ ALC
  - TMK 603 f. 2 çelişki



---

# MİRASIN REDDİ

Bu bilgilerden dolayı sorumluluk  
kabul edilmez!

# Mirasın reddi genel olarak

---

- Kanuni ve atanmış mirasçının hakkıdır
  - Miras açılmadan miras reddedilmez
    - Bu halde feragat söz. Veya miras hakkı temlik olabilir (678)
- İki halde düzenlenmiştir
  - Açık irade beyanı ile red VEYA
  - Mirasbırakanın borç ödemedenden açık aczi veya aczin resmen tespitindeki RED Karinesi (Hükmen red)

# Mirasbırakmanın borç ödemededen aczi ile Red (Red Karinesi, Hükmen red)

---

## • Şartları

- Mirasın açıldığı anda terekenin açıkça borca batık olması
  - Belirli mal vasiyetleri terekenin borca batık olmasında dikkate alınmazlar. Mirasbırakanın alacaklıları musalehe karşı korunmuştur (519,603)
- Mirasbırakan hakkında borç ödemededen aciz belgesi alınmış olması

# Hükmen reddin hükmü

---

- Miras kendiliğinden reddedilmiş sayılır.
- Tespit davası açılabilir
- Açılmış bir dava veya icra takibinde itiraz yoluyla ileri sürülebilir
  - Bu itiraz süreye tabi değildir.
- Hükmen red karinesi aksi ispat edilebilir.
  - Açık veya örtülü kabul eden mirasçı hükmen reddeden yararlanamaz veya
  - Tutulan defter gereği mirasın kabulü veya resmi tasfiye istenmesinde hükmen red düşer

# Hükmen reddin hükmü

---

- Hükmen red tüm mirasçılar için geçerlidir
  - Mirası kabul eden mirasçı olmadığında mirasın resmi tasfiyesine gidilmeli, çünkü mirasın en yakın yasal mirasçılarla reddi gibidir.
    - Açık örtülü kabul veya defter tutma (DT) talebi varsa RT yapılmaz.
- Resmi tasfiyeye kadar miras kabul edilebilir.

# Red hakkında yoksunluk I

---

- Mirasın açık veya örtülü kabulü halinde Red hakkı ve hükmen red düşer.
  - Örtülü kabul: İşlemin niteliği, kapsamı ve mirasçının niyeti önemlidir.
  - mirasçının terekeye karışması, terekenin olağan yönetimi veya miras işlerinin devamı niteliğini aşan bir işlem yapması
    - Zamanaşımının veya hak düşürücü sürenin engellenmesi için dava açma icra takibi yapma örtülü kabul DEĞİLDİR:
    - RED HAKKINI DÜŞÜRMEZ
    - Aksi icra takibi ve dava açma örtülü kabuldür.
  - Mirasçının terekeye ait bir malı gizlemesi veya zimmetine geçirmesi. Haksız fiildir, ayırtım gücüne sahip her mirasçı için geçerlidir.

# Red hakkında yoksunluk II

---

- Mirasın reddinin süresinde (hak düşürücü) yapılmaması
  - Üç aylık süre içinde reddedilmelidir
    - Bkz. 607 terekenin yazımın bildirilmesinden itibaren
  - Red olmazsa miras kabul edilmiştir. (610 f1)
- Sürenin başlangıcı Yasal mirasçı
  - Mirasın açıldığı andır (ölüm)
    - Haklı sebep varsa ölümü öğrenme anından itibaren
    - Öbt iptali ile mirasçı olmadıkça iptal kararını öğrendikten itibaren
- Sürenin başlangıcı Atanmış mirasçı
  - Mirasçı olduğunun kendisine tebliğden itibaren
  - Miras söz. de vasiyet gibi açılabilir, bu halde de tebliğ tarihi geçerlidir.
  - Diğer hallerde öğrenme tarihi esas alınmalıdır.
- Haklı sebep varsa, süre uzatılabilir veya yeni süre verilebilir.
- Koruma önlemi olarak terekenin deftere geçirilmesinde ((607) üç aylık süre deftere geçirmenin sona erdiğinin mirasçıya tebliği ile başlar

# Red hakkının mirasçuya geçmesi

---

- Red süresi içinde mirasçı mirası reddetmeden önce ölürse, red hakkı mirasçısına geçer
  - Red hakkına miras yoluyla sahip olan mirasçı kendi red hakkını kullanma süresi içinde mirasla geçen red hakkını kullanabilir.



# Red hakkının kullanılması

---

- Tek taraflı mahkemeye varması gerekli bir irade açıklamasıdır (ölenin son yerleşim yeri mhk)
- Mirasın reddi kayıtsız şartsızdır.
  - Kayıtlı şartı reddin mhk. Tarafından reddi halinde kalan sürede red hakkı mirasçıya verilmelidir.
  - Kısmen red kabul edilebilir
    - Ancak sorumluluk tam olacaktır veya kısmen???
  - Kanuni mirasçı atanmış mirasçı olursa mirasçı her iki mirasçılığı da ayrı ayrı reddedebilir.
- Red hakkı mahkeme siciline tescil edilir.
- Hükmen red tescil edilmesine gerek yoktur.
- Mirasın reddinden dönülmez
  - Ancak irade sakatlığına istianeden iptal ettirilebilir.

# Reddin hükmü I

---

- Mirasçı mirasbırakandan önce ölmüş gibi değerlendirilir, (611)
- Kanuni mirasçı için
  - MB ölümünde sağ olan mirasçının altsoyuna veya mirasbırakanın diğer mirasçılara geçer.
- Atanmış mirasçı (aksi ÖBT de belirtilmemişse) (611)
  - En yakın kanuni mirasçılara
  - Birden fazla atanmış mirasçı var ve biri reddetiyes diğer atanmışlara miras hissesi geçmelidir

# Reddin hükmü II

## en yakın mirasçılarının hepsi reddederse

---

- En yakın bütün yasal mirasçılar reddederse (612)
  - Sulh mahkemesince iflas hükümlerine göre tasfiye edilir. Terekede kalan bir şey olursa Kalan reddedenlere reddetmemişler gibi verilir.
  - En yakın bütün yasal mirasçılar, mirasbırakanın ölümü anında mirasçı olanlardır. Sağ kalan eş de dahildir. Diğer derece ve zümre dikkate alınmaz.
  - Atanmış mirasçılarının hepsi reddederse 612 hükmü uygulanmaz

# Reddin hükmü II

## en yakın mirasçuların hepsi reddederse

---

- Atanmış ve kanun mirasçısı var ve kanuni mirasçular reddederse, mirasın resmi tasfiyesi (iflas hük.göre) yapılmaz. Çünkü atanmış mirasçısı kabul etmiştir.
- Reddeden yasal mirasçısının miras payı altsoyuna yoksa diğer iğer zümreye geçer.
- Resmi tasfiye sonunda BAKİYE reddeden yasal mirasçular tarafından reddedilirse, reddeden daha önce ölmüş gibi değerlendirilir, bakiye diğer mirasçılara geçer.

## Reddin hükmü III Sağ kalan eş lehine red. (613)

---

- Sağ kalan eşle beraber mirasçı olan altsoyun tamamı reddederse,
  - Mirasın tamamı eşe kalır.
  - Eş reddetmemiş olmalıdır.
  - Altsoy, mirasbırakanın ölümüyle mirasçı olan altsoydur.
  - Eş diğer mirasçılarla beraberse 613 hükmü uygulanmaz.

# Reddin hükmü III alt derece lehine red(614)

---

- Mirasın alt derece lehine reddi (614)
- En yakın bütün mirasçılar mirası alt derece (derece vay zümre) mirasçı lehine reddetmelidir.
- Alt derece seçimi iradi değildir, reddedenlerden sonra gelen ilk derece veya zümre lehine yapılabilir.
- Alt derece (derece veya zümre) mirasçıya bildirilir.
  - Bir ay içinde kabul etmezse, o da reddetmiştir.

# Reddin hükmü III alt derece lehine red(614)

---

- Alt derece (derece veya zümre) mirasçıya bildirilir.
  - Bir ay içinde kabul etmezse, o da reddetmiştir.
  - Biri kabul ederse kabul geçerli, resmi tasfiye yapılmaz.
  - Alt derece mirasçılar mirası kabul etmezse resmi tasfiye olur.
    - Kalan da önce reddeden mirasçılara verilir.

## **Reddin hükmü III alt derece lehine red(614)**

---

- Alt derece mirasçılarının hiçbirisi mirası kabul etmezse resmi tasfiye olur.
- Tasfiye sonunda terekede bakiye olursa bu önce reddeden mirasçılara verilir.



# Alacaklıların korunması 1 (617)

---

- Mirasçının alacaklılarının (iflas masasının) reddi iptal hakkı
  - Mirasçının red zamanında borçlarını ödeyememesi, aciz belgesi şart değil.
  - Alacaklıları zarara uğratama kastı
    - Olası kast yeterlidir.
  - Reddeden mirasçı alacaklıya teminat vermemeli
- İptale asliye mhk. Görevlidir
- İptal davası 6 aylık hak düşüm süresinde açılmalı
  - Süre başlangıcı mirasçının mirası reddettiği gündür. Tesçil edildiğinden öğrenilebilir.
-

# İptal üzerine resmi tasfiye

---

- Hisse tasfiye edilir, tüm miras değil. Hisse tasfiyesinde kayyım tayin edilir.
- Hisse ayrılır, mirasbırakanın borçları ödenir.
- Kalan varsa önce reddin iptalini isteyen alacaklı tatmin edilir, kalan varsa diğer alacaklılar tatmin edilir, bir şey kalırsa reddene değil, o MB önce ölmüş gibi diğer hak sahiplerine verilir.
- Mirasçının alacaklısı sadece reddeden mirasçının miras hissesinden alacağını alır, reddeden mirasçının şahsi sorumluluğu yoktur.

# Alacaklıların korunması 2 (618)

---

- Mirasbırakanın alacaklılarının korunması
  - Mirasçının iadeye tabi bir bağışlama almış olmasıdır
    - Son 5 yıldaki sađlararası bağışlamalar
  - Mirasçının mirası reddetmesi gerekir
  - Tereke borçları ödemeye yetmemesi
- Hükümü
  - Talidir. Tereke karşılamsa mirasçıya başvurulur.
  - İyiniyetli mirasçı geri isteme anındaki elinde kalanla sorumludur
  - Çeyiz ve eğitim öğretim için yapılan olađan bağışlamalar geri istenemez.

# Belirli mal vasiyetinin reddi

---

- İfa talebinden vaz geçme
- İbra sözleşmesi
- Mal vasiyetinin kabulü ve reddi şarta bağlanabilir.
  - Red halinde alacaklıların korunması hükmü 617 uygulanmaz, İİK ilişkin borçlunun ivazsız tasarrufu iptali davası açılabilir???
- Red halinde mal borçluya kalır.  
Mirasbırakan aksini ÖBT de düzenleyebilir.

---

# **DEFTER TUTMA TALEBİ VE BUNA GÖRE KABUL**

Bu bilgilerden dolayı sorumluluk  
kabul edilmez!

## **İşlevi (619 vd)**

---

- Mirasçının dört hakkı (red, kabul, deftere göre kabul ve resmi tasfiye) konusunda açıklık sağlama
- Mirasçının sınırlı sorumluluğu

# Defter tutma işlemi

---

- Talep üzere
  - Resen karar verilmez
  - Her bir mirasçı defter tutma talebinde bulunabilir.
    - Musaleh ve alacaklıların bu hakkı yok
  - Tüm mirasçılar birlikte talep edebilir veya tek mirasçı isteyebilir. Son halde bu talep diğer mirasçılar hakkında da hüküm doğurur
    - Tek mirasçı istese de defter tutulur, diğerlerinin reddi veya kabulü veya resmi tasfiye talebi dikkate alınmaz.
    - Defter tutma tüm mirasa ilişkin olup paya ilişkin değildir.
  - Defter tutma sonunda mirasçılar dört hakka sahip olur.
    - Kabul, red, resmi tasfiye ya da tutulan deftere göre kabul söz konusu ise, diğer mirasçının resmi tasfiye talebi dikkate alınmaz.

# Süre

---

- Bir aydır, hak düşürücü süredir.
  - Mirası kabul etmemiş veya reddetmemiş mirasçı bu sürede talepte bulunmalıdır.
    - Mirası red veya kabul eden mirasçının defter tutulmasını talep hakkı düşmüştür.
  - Süre red hakkının doğduğu gün başlar.
    - Süre uzatma veya yeniden süre verme kıyasen uygulanabilir (615)



# Süre

---

- Bir aylık, hak düşürücü süre
  - Atanmış mirasçı için mirasçı atandıklarının kendilerine tebliğinden itibaren başlar
- Süre uzatma veya yeniden süre verme kıyasen uygulanabilir (615)

# Koruma amaçlı defter tutma ile farkı

---

- TMK 619 hükmüne göre terekenin defeterin tutulması sonucu mirasçının dört seçimlik hakkı vardır.
- Koruma amaciyal defter tutulması halinde (590) mirasçuların seçimlik hakları yoktur.

# Defter tutulması usulü (620)

- Sulh mahkemesi
- Aktif, pasif hak ve alacaklar, borçlar deftere yazılır ve değer takdiri yapılır.
- İlgililer bilgi verme borcu altındadır
  - Mahkeme talepte bulunmalıdır. Mazeretsiz cevap vermeyenler, yanlış ekisk bilgi verenler doğan zararı tazmin ederler (620 /2).
  - Mirasçılar mahkeme istemese de bilgi vermek zorundadır. (620/3)
- Alacaklı ve borçluların daveti (kefalet sebebiyle alacaklı ve borçlu olanlar da dahi)
  - Şahsen veya ilan
  - Bir ay arayla iki ilan ve ikinci ilandan itibaren bir ay bildirim süresi.
- Resmi kayıtlardaki ve belgelerdeki alacak ve borçlar doğrudan kaydedilir.
  - Kayıtlar alacaklı ve borçlulara bildirilir.
- Süre dolduktan sonra alacak deftere kaydolunmaz meğerki süre tanınmış olsun.
- Defter tutulurken tereke malları değişikliğe uğratılmaz (624)
  - Zorunlu idari işlemler ve gecikmesinde zarar olan işlemler yapılabilir.
  - Yönetim kendisine bırakılan mirasçının güvence göstermesini diğer mirasçılar isteyebilir.
- Defter tutma süresince mirasbırakanın alacaklıları tereke alyehine dava açamazlar, icra takibi yapamazlar, açılmış dava ve takipler durur. Zamanaşımı durur.
  - Mirasbırakanın alacakları için bu sınırlamalar geçerli değildir.
- Acele işler dışında açılmış davalar ertelenir. Tespit ve değer takdirine ilişkin davalar devam eder. Koruma işlemleri, hak düşürücü süreleri korumak için davalar açılabilir.
- Giderler terekeden ödenir. Mümkün değilse, talepte bulunan karşılar.

## Defterin incelenmesi

---

- Bir aydan az iki aydan fazla (tüzük md. 46/2) olmayacak bir süre için ilgililere inceleme izni verilir.
- Deftere kayıt alacađa karine teşkil etmez, itiraz edilebilir hakkında mahkeme karar verir.
- Kaydedilen alacaklardaki hatalara kabule kadar düzeltilebilir.

# Defter tutulmasının hükmü

---

- İncelem süresinden sonra her mirasçıdan bir ay içinde beyanda bulunması istenir. Ek süre verilebilir.
  - Kabul, red, DGK ve resmi tasfiye talebini seçebilir.
  - Susma: Deftere Göre Kabuldür.

# **Kabul, deftere göre kabul halinde resmi tasfiye olamaz**

---

- TMK 632 ye göre mirasın kabulü veya deftere göre kabulü halinde, diğer mirasçı veya mirasçuların resmi tasfiye talebi dikkate alınmaz.
- Bu halde resmi tasfiye talebinde bulunana süre verilmeli üç haktan birini seçme imkanı sağlanmalıdır
  - Hak kullanılmazsa deftere göre kabul karinesi geçerli olmalıdır. (627 f. 2)

# Koşulsuz kabul ile defetere göre kabul

---

- Bu halde, her mirasçı seçiminden sorumludur.
- Koşulsuz kabul edenler şahsen de tereke borçlarından sorumludur.
- Deftere göre kabul edenler ise defterdeki borçlardan şahsen ve sınırsız, kusurlu yazılmayanlardan sorumsuz, kusursuz yazılmayanlardan ise kendilerine düşüne hisseler kadar sorumludur

●

# Deftere Göre Kabulün Sonuçları

---

- Her mirasçı dört haktan birini kullanabilir
  - Ancak kabul ile DG kabul halinde resmi tasfiyeye gidilmez. (632) RT için süre içerisinde mirasçıların kararı beklenmelidir.
  - Kayıtısı Şartsız K ile DG kabul halinde mirasçıların sorumlulukları farklıdır.



# Deftere Göre Kabulün Sonuçları

- DG kabul eden mirasçı defterdeki borçlardan şahsen sınırsız sorumludur (Tereke ve kendi malları ile)
  - Devlet sadece terekeden geçen mallarla sınırlı sorumludur.
- Defterde olmayan borçlardan
  - Alacaklı deftere yazdırmamada kusurlu ise mirasçı sorumlu değildir. (Mirasçı ispat etmek zorunda değil)
  - Alacaklının kusuru olmadan deftere yazılmayan (yazdırmadığı veya bildirdiği halde yazılmayan borçlar)
    - Terekenden intikal eden mallar miktarında sınırlı sorumludur.

# Deftere Göre Kabulün Sonuçları

## II

---

- Deftere yazılmayan/yazdırılmayan alacak
  - rehin veya ipotekle güvence altında ise güvenceye başvurulabilir.
  - Mirasbırakanın borcu için 3.kişi kefilse
    - Yazdırmada alacaklı kusurlu ise fer'ilikten kefalet sona erer.
    - Yazdırmada alacaklı kusurlu değilse kefilin sorumluluğu kefalette gösterilen ve mirasçıya intikal eden miktarla sınırlı olarak vardır

# Deftere Göre Kabulün Sonuçları

## III

- Mirasbırakanın kefalet borcu (TMK 630)
  - Hem DG kabul hem de (defter tutma talebinden sonra) KŞ Kabulde geçerlidir.
  - Mirasçılar terekenin iflas hükümlerine göre tasfiyesinde hisselerine ne düşecektiye o miktarla sorumludurlar.
    - Terekenin aktifi toplam borcun %50 sini karşılıyorsa (100 bin aktif, 50 bin borç 150 bin kefalet borcu), mirasçılarının kefalet borcu da bu oranda indirilir. (150 => 75 bin olur)
    - Mirasçılar indirilmiş kefalet borcundan sınırsız ve şahsen sorumludur
    - Mirasbırakanın kefalet dışındaki borçlarında bu indirim usulü uygulanmaz (garantide de)

---

# RESMİ TASFİYE

Bu bilgilerden dolayı sorumluluk  
kabul edilmez!

# Amaç ve İşlev

---

- Resmi tasfiyede mirasbırakanın borçları terekeden ödenir. Mirasçılarının şahsi sorumluluğu yoktur.
- Bakiye kalırsa mirasçılara ait olur.
- Karma işlem (Kabul ve Red)
- Olağan tasfiye usulü ve terekenin borca batık olması halinde iflas usulü

# Mirasçının Talebi

---

- Sadece mirasçılar ve mirasbırakanın alacaklıları resmi tasfiye isteyebilir.
  - Musaleh ve mirasçının alacaklılarının hakkı yoktur.
- Mirasçılar RT
  - Ya birlikte
  - Ya da içlerinden biri diğerlerinin mirası reddetmesi halinde isteyebilir.
  - Mirasçılardan biri Kabul veya DG mirası kabul ederse RT yapılmaz (632/2)
- RT talebinden tasfiye tamamlanıncaya kadar dönülebilir.
  - DG kabul edebilir eğer süre dolmamışsa
  - Kabul ve Red hakkını kullanan ise bundan dönemez

# Süre

---

- Üç aylık süre içerisinde reddetmemiş veya DG kabul etmemiş mirasçı isteyebilir.
- 619 md. Uyarınca Defter Tutulması halinde bildirimden itibaren 1 ay içinde.

# Alacaklının talebi ile

---

- Mirasbırakanın alacaklılarının alacaklarını elde edemeyecekleri inandırıcı sebepler varsa
  - Mirasbırakanın borcu için Tereke ve Mirasçının malvarlığının yetersizliği
    - Sadece mirasçının malvarlığının yetersiz olması yetmez.
  - Malvarlığı yeterli olmasına rağmen ödememe tehlikesine doğuran mirasçı davranışları
- Alacağın ödenmesi veya teminat gösterilmesi talebi semeresiz kalmış olmalı



# Süre

---

- Mirasbırakanın ölümünden veya vasiyetin açılmasından itibaren üç ay içerisinde
- Hem yasal hem atanmış mirasçı varsa, üç ay vasiyetnamenin açılmasından itibaren başlar.

# Re'sen resmi tasfiye

---

- Resmi tasfiye
  - En yakın mirasçılar tarafından mirasın reddi halinde veya
  - Mirasçının mirası reddi mirasçının alacaklısı tarafından iptal ettirilmesinde
- Resen resmi tasfiye gerçekleşir.

# Resmi tasfiyede usul 1

---

- Mirasbırakanın son yerleşim yeri mahkemesi
- Sulh hakimi veya tayin edeceği bir veya birden fazla memur
- Tereke malları idaresi
  - mirasın resmen idaresine benzer
  - Zorunlu idari işlemler yapılır
  - Defter tutulur
    - Daha önce tutulan defter varsa defter ayrıca tutulmaz
- Dava ehliyeti
  - Kıyasen iflas etmemiş kolektif şirketin tasfiyesindeki memurun görev yetkileri geçerlidir (TTK 272 vd. kıyasen)
  - Tereke borçları ve alacakları resmi memur tarafından takip edilir.

## Resmi tasfiyede usul 2

---

- Resmi memur alacakları tahsil eder borçları öder.
- Resmi tasfiye sırasında tereke alacaklarının resmi memura ödenmesi gerekir, mirasçılara ödenen tereke alacağı mirasçının bu anda tasarruf yetkisi olmadığından geçerli değildir.

# Resmi tasfiyede usul 3

---

- Resmî tasfiye,
  - mirasbırakanın yürüyen işlerinin tamamlanmasını,
  - borçlarının yerine getirilmesini,
  - alacaklarının tahsilini,
  - vasiyet borçlarının terekenin olanağı ölçüsünde yerine getirilmesini,
  - zorunlu olduğu takdirde mirasbırakanın haklarının ve borçlarının mahkemece tespitini ve mallarının paraya çevrilmesini kapsar.
- Tasfiye memuru, tereke ile ilgili dava, takip ve idarî işlemler hakkında mirasçılara bilgi vermekle yükümlüdür.

## Resmi tasfiyede usul 4

---

- Terekedeki taşınmazlar, açık artırma veya bütün mirasçılarının kabulü hâlinde pazarlık yoluyla satılır.
- Mirasçılar, tasfiye devam ederken tasfiye için gerekli olmayan tereke mallarının ve paranın kısmen veya tamamen kendilerine verilmesini isteyebilirler.

# Resmi tasfiyede usul 5

---

- Olağan tasfiyede

- Tereke aktifi pasifini karşılar. Nakit alacakları karşılama yetmiyorsa, taşınır ve taşınmazlar paraya çevrilir ve borçlar ödenir. Paraya çevirme zorunlu ve gerektiği miktarda yapılır.
- Borçlardan sonra mal vasiyetleri ifa olunur.
  - Mirasçının alacaklısının hakkı musalehin hakkından sonra gelir.
- Bakiye mirasçılara aynen verilir.

# Resmi tasfiyede usul 6

---

- İflas hükümlerine göre (636)
  - Tereke borca batıksa aktifi pasifini karşılamıyorsa
  - Borçlar garame ile ödenir: yani her bir borcun toplam borç içindeki oranına tekabül eden miktarda tereke aktifinden pay ödenir.
    - $50/100/150 = 300$ :
    - 1. Alacaklı  $50/300$  ( $1/6$ ), 2. Alacaklı.  $100/300$  ( $1/3=2/6$ ), 3. Alacaklı  $150/300$  ( $1/2=3/6$ )
    - Tereke 200
      - 1. Alacaklı 33: 2. Alacaklı: 66, 3. Alacaklı: 99 TL alacak yada  $200/300 = 0,66 \Rightarrow \%66$  her alacaklı alacağıının % 66 alabilir.



# Şikayet

---

- Mirasçılar ve tereke alacaklıları,
  - sulh mahkemesine, tasfiye memuru tarafından yapılan veya tasarlanan işlemlerden dolayı bunu öğrendikleri tarihten başlayarak yedi gün içinde yazılı olarak şikâyette bulunabilirler.
- Sulh hakimi tasfiye yapıyorsa itiraz bir üst mahkemeye olmalı

# Resmi tasfiyenin hükümleri/Sorumsuzluk

---

- Tereke borçlarından sorumluluk. Mirasçıların bir sorumluluğu yoktur.
- Kusuru olmadan alacağını kaydettirmeyen alacaklının hakkı düşmez(629 F.1 UYGULANMAZ), tasfiye sonuna kadar alacağını terekeden talep edebilir. Hatta kalan mirasçıya verilen miktar üzerinden alacağını alacaklı takip edebilir.
- Kalan bakiye mirasçılara verilir.

# Yazdırılmayan alacaklar

---

- **Madde 629-** Alacaklarını süresi içinde yazdırmayan alacaklılara karşı mirasçı, kendi kişisel mallarıyla sorumlu olmadığı gibi; terekeden kendisine geçen mallarla da sorumlu tutulamaz.
- Ancak, alacaklının kusuru olmadan deftere yazdıramadığı veya bildirdiği hâlde deftere yazılmamış alacakları için mirasçı, zenginleşmesi ölçüsünde sorumlu kalır.
- Alacakları, tereke mallarıyla güvence altına alınmış olan alacaklılar deftere geçirilmemiş olsa bile bu haklarını güvenceden alabilirler.

# Tasfiye memurunun sorumluluđu

---

- Vekaletle ilgili hükümlere göre sorumludur.
- Hakimler de kıyasen vesayete göre sorumlu olmalıdır ( Tüzük md. 51)

---

# **MİRASA SEBEBİYLE İSTİHKAK DAVASI**

Bu bilgilerden dolayı sorumluluk  
kabul edilmez!

# Niteliđi

---

- Tartıřmalı.
- Üstün hak sahipliđinin tespiti davasıdır.  
(dar yorum)
- Mirastaki üstün hakka dayalı istihkak davası ile miras sebebiyle diđer edim taleplerini de içeren bir eda davasıdır.  
(geniř yorum)

# MSİD il Mirasbırakandan geçen dava hakları

---

- Mirasbırakanın sađlığında açabileceđi alacak, mülkiyet zilyetlik davaları mirasçılara intikal eder.
- MSİD intikal eden davalardan bađımsız olarak mirasçıya tanınmıştır.
- Yeni içtihad:
  - MSİD'da intikal eden dava konusu hakkın (intikal eden özel dava hakkı ile MSİD birleşebilir) geçerliliđi de incelenebilir (BGE)

# Miras sebebiyle istihkak davası

---

- Miras sebebiyle hak sahibi ya da üstün hak sahibi olduğu hallerde açılabileceği gibi tereke mallarının istirdatının olduğu diğer hallerde de açılabilir.
  - Mirasbırakandan devrolan haklara ilişkin davalar da MSİD konusu olabilir. (geniş yorum)
  - Tenkis alacağı da MSİD konusu olur.
- Miras sebebiyle istihkak davası hem mirasçılığın tespiti hem de bir eda davasıdır.
- MSİD ile Mülkiyet sebebiyle istihkak davası farklıdır
  - MİKSİD zamanaşımı yoktur, ancak kazandırıcı zamanaşımı ileri sürülebilir
  - MSİD ise zamanaşımı vardır, ancak kazandırıcı zamanaşımı ileri sürülemez



# MSİD özellikler

---

- Miras hukukuna ait bağımsız bir davadır
- Külli veya cüzi olarak ileri sürülebilir
- Aynı bir davadır
- Eda davasıdır

## Yetkili ve Görevli mahkeme

---

- Miras sebebiyle istihkak davası, dava konusu malların türüne ve buldukları yere bakılmaksızın mirasbırakanın son yerleşim yerinde açılır.
- Dolayısıyla, taşınmaz başka bir yerde bulunsa bile bu davanın açılacağı yer, mirasbırakanın yerleşim yeri asliye hukuk mahkemesidir.

## **Davanın niteliđi (köl ve cüzi)**

---

- Miras sebebiyle istihkak davası, niteliđi itibariyle köllî (tümsel= Gesamtklage) bir davadır.
- Yasal veya atanmış mirasçı bu dava ile terekeye dahil hak ve malların tamamının geri verilmesini isteyebilir.
- Münferit mal ve haklar için de açılabilir.
- Mutlak bir davadır, ayni ve şahsi haklarının devri ve zilyetliđi istenir.

# Davacı ve Davalı

---

- Davacı

- Yasal ve atanmış mirasçı olup miras hakkı veya üstün hakka sahip olanlardır

- Davalı

- Tereke malını elinde bulunduran mirasçıya karşı ancak Taksimden sonra bu dava açılır. Taksimden önce miras ortaklığı olduğundan bu davanın açılması mümkün değildir. Ancak terekenin taksimi istenebilir.
- Tereke malını elinde bulunduran üçüncü kişilere karşı bu dava açılabilir. (637) Miarsbırakanla yapılan hukuki ilişkiye istinaden zilyet olana da bu dava açılabilir çünkü ilişkiden doğan talep hakkı mirasçılara geçmektedir.
- Malı üçüncü kişiden devir alan kişiye karşı da bu dava ikame edilebilir. Üçüncü kişi ölmüşse onun mirasçılarına karşı da bu dava açılabilir.

# zamanaşımı

---

- İyiniyetli davalıya karşı
  - Mirasçılığını ve malı/terekeyi elinde bulunduranı öğrendikten itibaren 1 yıl
  - Mirasın açılmasından veya vasiyetnamenin açılmasından itibaren on yılda zamanaşımına uğrar.
- Kötü niyetli zilyede karşı dava 20 yılda zamanaşımına uğrar. 20 yıllık sürenin başlangıcı 10 yıllık süre gibidir.
- Nisbi 1 yıllık süre kötüniyetliye zilyede karşı uygulanmaz.
- MSİD açılması bir davaya bağlıysa, bir yıllık süre bu davanın kesin hükme bağlanmasından itibaren başlar.
  - 10 ve 20 yıllık süreler için geçerli değildir.

# Koruma önlemi

---

- MSİD koruma önlemi talep edilebilir
  - Sebepsiz ve temelsiz açılmamışsa
  - Davacının korunması için önlem alınması gerekli olmalıdır.
- Teminat veya şerh...hakimin karar vereceği diğer önlemler
- Davalını talebi ile davacıdan teminat istenebilir.

# Hükümleri

---

- Tereke mallarının zilyetliğinin davacıya geçirilmesi gerekir (993-995)
- Aynı ikame geçerlidir
  - Şey yerine Sigorta/tazminat alacağı geçer
- Kazandırıcı zamanaşımı defii ileri sürülemez.

# İyiniteli mal iktisabı

---

- MSİD iyiniyetli zamanaşımı ile hak kazanımı iddiası ileri sürülemez (777, 712, 713) 5, 10-20 kazandırıcı zamanaşımı ileri sürülemez!
- Ancak tapu kütüğüne güve ilkesi ile iyiniyetli zilyetten mal iktisabı konusu açık bırakılmıştır.
  - Kanımızca tapuya güven ilkesi ile emin sıfatı ile zilyetten mal iktisabı geçerli olmalıdır.
  - Ancak özellikle geçerli olmayan bir mirasçılık belgesine güvenerek taşınır veya taşınmaz üzerinde hak kazanımı mümkün değildir. İlliye ortaya konmalı, hak sahipliği veraset ilamına dayalı buna bağlı zilyetlik kabul ediliyor veya tapuda tecil ve devir yapılıyorsa kazanım geçersizdir. Ama sadece zilyetliğe ve tescile güven varsa kazanım korunmalıdır.



---

# **MİRASIN TAKSİMİ (PAYLAŞIMI)**

# Sistem

---

- Alman Türk İsviçre hukukunda mirasçıların tereke/miras üzerindeki hak sahipliği elbirliği/iştirak hak (mülkiyet) sahipliğidir.
- Eski hukukumuzda ve roma hukukunda hak sahipliği müşterek hak sahipliği (mülkiyet) olup, mirasçılar payları üzerinde diledikleri gibi tasarruf edebilirlerdi.

# Genel Düzenleme Şekli

---

- Ölümle miras kendiliğinden mirasçılara geçer ve mirasçılar iştirak halinde tereke üzerinde hak sahibidir (640-645)
- İştirak hak sahipliği taksime kadar devam eder (646-668)
- Taksim yanında mirasta iade de düzenlenmiştir (669-675)
- Taksimin sona ermesi, miras hissesi devri (676-682)

# Miras ortaklığı

---

- İştirak halinde hak sahipliğidir. Bu tür hak sahipliği
  - Mal ortaklığı rejiminde
  - Aile malları ortaklığında
  - Adi ortaklıkta
  - Ve miras ortaklığında söz konusudur.
- Sınırlı sayıdadır sözleşme ile artırılamaz

## **Elbirliđi/iřtirak hak sahipliđi**

---

- Aslolan mirasçılarının elbirliđi iřtirak hak sahipliđinde mirasçılar arasındaki bađ sıkıdır.
- Miras ortaklıđı kanun geređi kurulur, diđer iřtirak hak sahipliđi iradidir.

# Elbirliđi/iřtirak hak sahipliđi

---

- Söz konusu olan sadece taşınır ve taşınmaz üzeindeki elbirliđi mülkiyeti deđildir, eşya olayan haklar üzerinde mülkiyet hakkı kurulamayacađından, bu haklar üzerindeki elbirliđi hak sahipliđi söz konusu olup, mülkiyet hakkı deđildir.
- Örn. telif, marka, isim patent gibi fikri haklar, alacak hakkı,
- Borçlarda elbirliđi hak sahipliđi ilkesi geçerli deđil, müteselsil sorm. Söz konusudur

# Miras ortaklığının konusu

---

- Mirasbırakanın intikal edebilen tüm malvarlığı değerleridir.
- Mirasçıların herbirini bunlar üzerinde, her bir malvarlığı üzerinde iştirak halinde hak sahipliği vardır.
- Bu hak sahipliği külli geçiş ilkesinin sonucudur.

# Miras ortaklığının özellikleri

---

- Tüzel kişiliği yoktur:
  - organı yoktur, mirasçılar birlikte hareket etmelidir.
  - İstisnası: MOrt temsilci, VYG(Vasiyetitenfizmemuru) TM, resmi idare söz konusu ise.



# Miras ortaklığının özellikleri

---

- Kanundan doğar:
  - Taşınmazlar üzerinde tescile gerek kalmadan hak sahibidirler. Anacak taşınmaz üzerinde tasarruf için tescil gerekir.
- Yasal ve atanmış mirasçı ortaktır.
  - musaleh, lehine yükleme yapılanlar, mirasbırakının alacaklıları, ÖBT ve kanundan doğan intifa hkki sahipleri ortak değildir.
  - MB'dan sonra Ölen mirasçının yerine onun mirasçıları ortaklığa dahil olur.

# Miras ortaklığının özellikleri

---

- Miras ortaklığı geçicidir, mirasın taksiminin tamamlanmasıyla elbirliği hak sahipliği sona erer. Taksimi her mirasçı isteyebilir.

# Miras ortaklığının özellikleri

---

- Ortaklar arasındaki bağı kişisel ve sıkıdır, ancak malvarlığı birliği özelliğı ağır basar.

# Miras ortaklığının özellikleri

---

- Her mirasçının payı tüm tereke üzerindedir, pay somut ve belirli değildir.
  - Pay/hisse mirasçının ortaklıktaki statüsüne işaret eder
  - Pay/hisse mirasçının taksimle terekeden alacağı miktarı gösterir.

# Miras ortaklığının özellikleri

---

- İşlem ve tasarruflar birlikte yapılmalıdır.
  - Ya birlikte, ya rıza (izin veya icazet) ile tüm işlemler yapılmalıdır.
  - Bu birliktelik ya şahsen ya da temsilci aracılığı ile kullanılır.
- İstisnası: mirasçılarının mirasçı olarak miras hukukundan kaynaklanan hakları, ÖBT iptal davası açma, tenkis talebi, terekenin kabulü, reddi vb.

# Miras ortaklığının özellikleri

---

- Miras hissesinin belirlenmediği ortaklık aşamasında yani taksimden önce devri mümkündür.(677)
  - 3.kişiye devirde, devralan MO dahil olmaz, mirasın iradesine ve taksime katılamaz. Sadece taksim sonucu devredene düşürecektir hisseyi talep hakkı vardır.
  - Mirasçılardan birine devrinde ise durum farklıdır.

## Miras ortaklığının özellikleri

---

- Mirasbırakanın borçlarından sorumluluk TMK 641 e göre iştirak halinde değildir, müteselsil sorumluluk olarak kabul edilmiştir.

# Miras ortaklığının konusu ve özellikleri

---

- Taksim edilmemiş tereke malvarlığı, bir kül bir bütün olarak miras ortaklığının konusudur.
- Miras ortaklığı tüzel kişi değildir
  - Yapılacak işlem ve işler bütün ortaklar tarafından yapılmalıdır
- Kanundan doğar (640)
- Geçicidir (taksime kadar)
- Ortakların kişisel ve sıkı bağıllık ilişkisi
- Tereke üzerindeki ortakların miras hissesi, somut ve belirlenmiş değildir.
  - Hisse taksimdeki mirasçıya düşecek oranı ifade eder,
  - İç ilişkideki sorumluluk açısından önemi vardır.
- İşlem ve tasarruflar birlikte yapılmalıdır.
- Miras hissesinin devri, taksimde düşen hisselerin devri niteliğindedir. Devir alan mirasçı olamaz, taksime, mirasın idaresine katılamaz. (677)
- Mirasbırakanın borçlarından sorumluluk iştirak halinde değil, müteselsil niteliktedir.



---

# MİRAS ORTAKLIĞINDAKİ HAK VE YETKİLER

# Mülkiyet ve Zilyetlik

---

- Mirasçılar tereke malları taşınır taşınmaz üzerinde elbirliği mülkiyet hakkına sahiptirler.
- Aynı şekilde zilyetlik de elbirliği şeklindedir.
  - Yani her mirasçının zilyetlik hakkı vardır ve bu birlikte zilyetliktir, kimsenin tek başına mal üzerinde fiili ve bağımsız zilyetliği bulunmamaktadır. Fiili olarak tereke malını elinde bulunduran zilyet bu hakimiyeti tek başına kendisi için değil, diğer mirasçılar içindir. Kazandırıcı zamanaşımından bu nedenle yararlanamaz.

# Kullanma ve Faydalanma

---

- Miras Ortaklığındaki her mirasçının tereke mallarını kullanma ve faydalanma hakkı vardır. Elbirliği hak sahipliğinin bir sonucudur.
- Faydalanma hakkı tereke mallarının gelirlerini de kapsar.
- Ürünlerden, terekeden hiç faydalanmayan veya daha az faydalan mirasçının bu talebi tasfiyede dikkate alınması mümkündür. Özellikle taksim davasında hakim veya varsa temsilci tarafından çözülür.

# İdare hakkı

---

- Tereke malları üzerinde birlikte tasarruf etmek içerisinde, tereke ile ilgili idare işlemleri de girer.
- Aile malları ortaklığına ilişkin hükümlere kıyasen uygulanır:
  - Olağan idari işler her bir mirasçı tarafından yapılabilir: olağan koruma fiilleri, ürünlerin hasadı, bozulacakların satılması, acele işlerin yapılması
  - Olağan işler dışında örn. taşınmazın kiraya verilmesi, inşaat yapılması, büyük onarım işleri birlikte yapılmalı birlikte karar alınmalıdır.
  - Terekenin idaresi için oybirliği ile, anlaşmazlık halinde mahkemece temsilci seçilebilir. Yetkileri iradi vey amahkeme kararıyla sınırlanabilir.
  - Vasiyetin YG Görevlisi varsa, tereke onun tarafından idare edilir.
  - Mirasçılar velayet ve vesyet altında ise tereke kanuni tem. Tarafından idare edilir

# Hukuk işlem yapma yetkisi 1

---

- Oybirliđi -ister borçlandırıcı ister tasarrufi olsun- esastır.
  - Satmak, kiraya vermek, satın almak, fesh etmek, iptâ etmek, sulh, ibra olmak gibi işlemler için oybirliđi gerek biri dahi itiraz etse işlem geçersizdir.
  - Tasarrufi işlemlerde de oybirliđi gerekir. Mirasçılarının bir kısmının elbirliđi mülkiyeti paylı mülkiyete çevirmeleri de geçersizdir.

## Hukuk işlem yapma yetkisi 2

---

- Miras ortaklığı ile mirasçı arasında hukuki işlem yapılabilir, oybirliği gerekir. Uyuşmazlık halinde temsilci tayin edilebilir.
- Temsilci mirasçı kendisi ile hukuki işlemi ancak diğer mirasçıların rızasıyla yapabilir.
- Hukuki işlemle terekeden çıkan malın yerine ikame değeri girer.
- Miras hissesi karşılığı bir malın mirasçıya devri oybirliği ile olur, bu kısmi tasfiyedir.

# Talep ve Dava hakkı

---

- Talep ve dava hakkı birlikte kullanılmalıdır.
- Mirasçılar birlikte dava açmalıdır ve açılan davaya katılmalılar.
- Mahkeme re'sen dikkate alır.
- VYGG, Temsilci, Resmen idare (592, 632) varsa dava MO ad ve hesabına bunlardan biri tarafından açılabilir.

# Tereke alacađının takibi

---

- Takip ve icra birlikte yapılmalıdır. Međerki VYGG, Temsilci, resmen idare olsun.
- Borçlu borcunu ister bölünür ister bölünmez olsun, bütün mirasçılara birlikte veya temsilciye ödemek zorundadır.
  - Aksi halde borçtan kurtulmaz, tekrar ödemek zorunda kalır. İlk ödeme yapılan mirasçidan sebep. Zeng. Göre geri istenir.
  - Makbuzda tüm mirasçılarının veya MO temsilcisinin /VYGG/resmen idare edenin imzası gerekir.



# Pasif dava ehliyeti

---

- MO aleyhine yapılacak takip, icra ve davaların bütün mirasçılar aleyhine yapılması gerekir.
  - Bilinen Tüm ortaklara dava açılmalıdır. Bilinen ve bilinmeyen mirasçılara yöneltilmelidir.
  - Bilinen bir mirasçıya dava açılması diğerlerinin tespit edilemediği halde geçerlidir, davalı mirasçı diğer mirasçıları haberdar etmelidir.
  - Temsilci VYG resmi iradede bu kişilere karşı dava açılabilir.
  - Mirasbırakana karşı açılan davlara tüm mirasçılar dahil edilerek devam edilir.
- Meğer ki VYGG, Temsilci ve resmen idare söz konusu olsun.

# Aktif dava ehliyeti istisnaları

---

- Zorunlu veya gecikmesinde zarar ve tahlike olan hallerde
  - Müdahalenin menî, menkul davası, ihtiyati haciz, zamanaşımı kesilmesi için vb.
  - Ancak açılan davaya diğer mirasçılarının sonradan katılması ile hükmün etkisi olabilir?
    - Kanımca aranmamalı.
- Mirasçılarının mirasçılardan birini takip ve dava etmelerinde, takip ve dava edilenin, dava edenlerle katılmasına gerek yoktur.
- Mirasçının miras hukuk. Kaynaklanan bir hakkını kullanmasında. ÖBT iptal ve tenkis.
- Terekenin tespit davasını her mirasçı açabilir.
- Her mirasçı diğerinden (VYG, Temsilciden, resmi idare edenden, murisin vekilinden belge ve bilgi vermesini talep ve dava edebilir.
- Borçlardan sorumluluk (pasif/aktif)

# Hak ve Yetkideki İştirakin İstisnaları

---

- İstisnalar:
  - Zorunlu ve gecikmesinde zarar ve tehlike bulunan hallerde (sonradan iştirak şarttır)
  - Mirasçılardan birine diğerlerinin dava açması
  - Birlikte hareket zorunluğu terekeye ait haklarda kendisini gösterir, miras huk. Kaynaklanan mirasçıya ait hakkı mirasçı tek başına kullanabilir
    - Öbt iptali veya tenkis davası
  - Tereke borçlarından sorumluluk.

---

# MİRAS ORTAKLIĞI İÇİN TEMSİLCİ TAYİNİ

Bu bilgilerden dolayı sorumluluk  
kabul edilmez!

# Miras Ortaklığına Temsilci Tayini

---

- Mirasçılar birlikte veya hakim kararı ile ( en az bir mirasçı talep etmeli)
  - Mirasçı veya 3. kişi olabilir
  - Vasiyeti yerine getirme görevlisi 592 f.2 ye göre temsilci tayinine gerek yok.
  - Terekenin resmi idaresinde de tem. Tayinine gerek yok (592, 632)

# Temsilcinin Yetkileri

---

- 640 md. f. 3 konuyu açıklamamıştır.
- VYG görevlisi ve terekeyeki idare etmekle görevli memurun yetkileri gibidir
  - Temsilci mirasçı veya çoğunluğun kararı ile bağlı değildir, mirasçıların kararı ile de bağlı değildir, meğerki iradi temsilci olsun.
- Yetkisi mirasçılar veya mahkemece sınırlanmamışsa
  - Terekenin tüm idari işlerinde,
  - Mirasortaklığı adına dava açma açılan davalarda miras Ort. Temsil etmede yetkilidir.
- Yetkili kılınmadıysa Temlik işleri yapamaz
- Miras taksimi ve tasfiyesini yapamaz
- Temsilciliği devredemez,
  - Ancak uzmanlık alanları müstesna
- Temsilcinin işlerinden mirasçılar doğrudan hak sahibi ve sorumludur.

# Temsilcinin sorumluluđu

---

- Defter karşılıđı mallara temsilciye verilir.
- Üç ayda bir mirasçılara hesap verir, önređini mahkemeye sunar.
  - Her mirasçının hesap sorma hakkı vardır.
  - Sorumluluđu vasinin sorumluluđu gibidir.
- Temsil sona erince malları mirasçılara vermelidir.
- Temsilci kusurlu fiilerinden sorumludur, bu fiiler için yet. Mahk itiraz edilebilir.
- Temsilci vekalet hük göre kusurlu fiilerinden sorumludur (Tüzük vasi gibi diyor)

# Temsilciliğin sona ermesi

---

- Sürenin veya işin sona ermesiyle
- Azil ve istifa ile
  - Azil tüm mirasçılarca yapılmalıdır.
  - Uygunsuz zamanda azil ve istifa sorumluluk doğurabilir.
- Yetersizlik sebebiyle görevine mahkemece son verilebilir.
- Fiil ehliyetinin kaybı nedeniyle



---

# MİRASÇILARIN SORUMLULUĞU

Bu bilgilerden dolayı sorumluluk  
kabul edilmez!

# Mirasçuların mirasbırakanın borçlarından sorumluluđu

---

- Mirasçular müteselsil olarak ve kendi şahsi malvarlıkları ile şahsen mirasbırakanın borçlarından sorumludur.
  - Alacaklı ister birine ister tüm mirasçulara başvurabilir.
  - Tereke alacaklarında teselsül yoktur mirasçular iştirak hükümlerine göre birlikte hareket etmelidir.
- Lehine mal vasiyeti yapılan veya intifa hakkı sahipleri için müteselsil sorumluluk yoktur

# Müteselsil sorumluluk kapsamı

---

- Borçlar ve işleyen faizleri de kapsar.
- Borç ödeyen mirasçı diğer borçlulara rücu hakkı vardır.
  - Rücu hakkı mirasçılardan şahsi durumları nedeniyle tatmin edilemeyebilir. Bu nedenle
  - Her mirasçı mirasın taksiminden önce borçların ödenmesini veya rücu hakkının güvenceye bağlanmasını isteyebilir.
    - **Borçlar ödenmeden taksim yapılabilir.**
  - 640 f. 5 e göre mirasçılardan biri borçlarını ödemedede aciz halindeyse (vesika şart değil), diğer mirasçılar tedbir talep edebilir.

# Mirasçuların defi hak ve borcu

---

- Borç konusu ve sebebinden kaynaklanan defileri müteselsil borçlu ileri sürmek zorundadır
  - İleri sürmezse yaptırım: Rücu hakkının kaybıdır.
- Şahsi defileri ise isterse ileri sürebilir. (örn. Takas defi)

# Müteselsi sorumluluğun zaman sınırları

---

- Süre taksimden sonra 5 yıl, muacceliyet daha sonra ise süre muaccel olunca başlar
- Süre geçtikten sonra sorumluluk pay oranında devam eder.

# Mirasın gemesinden dođan borlar

---

- Cenaze, miras ortaklıđının temsili, tereke idare giderleri, mhrlenme defter tutulması vasiyetname aılma giderleri terek borcudur. Terekeden denmeli.
- Bu borlardan mirasıların sorm. Dzenlenmemiř ama kıyasen mteselsil kabul edilebilir.

## Mal vasiyetini ifa borcu

---

- Bir mirasçı bu borcun borçlusu ise sadece sorumludur.
- Bu konuda açıklık yoksa tüm mirasçılar malvasiyeti borcundan müteselsil sorumludur, malın teslimi için tüm mirasçılara dava açılabilceği gibi, müteselsil sor. Kuralı kıyasen de uygulanabilir.

# Mirasçının mirasbırakandan alacağı

---

- Müteselsil sorumluluk mirasçının mirasbırakandan alacağı için geçerli değildir.
- Bu alacak taksimde mirasçı hisseleri oranında dikkate alınmalı veya tereke mallarından tahsil edilmelidir.



# Vergi Borçlarından

---

- Vergi ödevleri mirasçılara geçer,
  - İdari iştir (beyanname vermek) tek bir mirasçı da yapabilir.
- Vergi borçlarından sorumluluk
  - Hisseleri oranında. Müteselsil sorm. Yoktur.

# Mirasbırakanın Şahsına bağlı borçlar ile Devletin Sorumluluđu

---

- Düşer.
- Devlet kendisine intikal eden mallarla sınırlı olarak mirasbırakanın borçlarından sorumludur.

---

# MİRASIN TAKSİMİ

# Mirasın taksimini talep

---

- Miras ortaklığı mirasın taksimi ile sona erer.
- 642 f. 1 Gereğince her mirasçı (veya ölen mirasçının mirasçıları) mirasın taksimini her zaman talep edebilir.
  - Zamanaşımı veya hak düşürücü süre yoktur.
  - Red süresi, defter tutma talebi üzerine kabul sürecinin, resmi tasfiye süreçlerinin varsa ÖBT iptal davasının tamamlanması gerekir.
  - Eşin ve diğer kişinin tereke üzerindeki intifa hakkı taksimi engellemez.

# Mirasın taksimi isteyemeyenler

---

- VYGgörevlisi, MO temsilcisi, musaleh, intifa hakkı shb., mirasbırakanın alacaklıları Taksimi isteyemezler
- Taksim davası tüm mirasçılara karşı açılır.

# Taksim gecikir ama sonuçlanır

---

- Taksim talebi üzerine açılan dava haklı sebep varsa (642 f.3) örn. hemen taksim değer azalmasına neden olacaksa ertelenir, ancak her halde sonuçlanır.

# Taksim isteyen mirasçının MO çıkması

---

- Bir mirasçı taksim ister, diğerleri istemezse, taksim isteyeninin hissesini vererek veya ödeyerek diğer mirasçılar MO devam edebilirler.
  - Taksim isteyeninin hakkı terekeden ödendi ise kısmi taksim, mirasçılar şahsen ödedi ise miras hissesinin devri niteliğindedir.
- Önemli: taksim isteyen de bunu istemeli, aksi halde MO çıkartılmak mümkün değildir.

# Mirasın taksimin konusu

---

- Tereke mallarının miras hisselerine ve hisselerin mirasçılara özgülenmesidir.
- Mirasçı hissesine tahsis edilen özgülenen mallara tek başına sahip olur, MO sona erer.



# Mirasın taksim davası

---

- Miras hisselerinin tespitini konu edinebilir,
  - taksimi ise mirasçılara bırakılabilir veya
  - Hisseler oranında müşterek mülkiyete çevrilebilir, meğerki mirasçılardan biri itiraz etsin.

---

# TAKSİM ŐEKİLLERİ

# Aynen taksim-Sözleşme ile taksim

---

- Miras hisselerinin teşkili ve bu hisselerin mirasçılara tahsisi (özülenmesi) taksimdir.
  - Sözleşme ile yapılabilir, mirasçılarının hepsi katılmalıdır.
- Aynen taksim veya elden taksim)
  - Malların aynen yani cismen taksim edilmesidir. Eşya topluluğunun ve ya eşyanın değerinde aynen taksimle azalma olacaksa 651-653 uygulanır.
  - Değer kaybına yol açıyorsa
    - Bir mirasçuya özülenmesi veya
    - Satılarak bedelin mirasçılar arasında paylaşılması gerekir.

# Tam taksim- kısmi taksim

---

- Tereke mallarının tamamının mirasçılar arasında paylaşılmasıdır.
- Kısmi taksim ise (doky ve uy. Kabul etmekte, kanun da izin vermektedir).
  - Sübjektif kısmi taksim
    - Mirasçının payının ödenerek miras ortaklığından çıkartılmasıdır. (oybirliđi gerek) Sübejektif taksime mahkeme karar vermez, oybirliđi gerek. Kanımca
  - Objektif kısmi taksim
    - terekedeki belirli mallar üzerinde yapılır, diđer mallarda MO devam eder. 642 buna izin veriyor.

# Kısmi taksim 1

---

- Bir veya bazı mirasçılara miras paylarının ödenmesi, miras ortaklığından ayrılmalarıdır. Kalan mirasçılar miras ortaklığına devam ederler.
- Miras açıldıktan sonra bir mirasçının miras hissesinden feragat etmesi, diğer mirasçılara terk etmesi de kısmi taksimdir. Bu halde ivazsız miras hissesi devri vardır.
  - Sübjk ve objk kısmi taksim birlikte olabilir.
- Kısmi taksime itiraz varsa, ilke olarak tam taksim yapılmalıdır.

## Kısmi taksim 1a

---

- Hem objektif hem sübjetif olarak bir arada olabilir.
  - Bir mal satılır, bir mirasçının hissesi ödenir. Bakiye varsa kalan mirasçılar arasında paylaşılır, miras ortaklığı kalan mallarda devam eder.

## Kısmi taksim 1b

---

- Sübjektif kısmı taksim için mirasçılarının hepsinin anlaşması gerekir.
- Anlaşma yoksa tam taksim yapılmalıdır.

## **Kısmi taksim 2 (Bu düzenleme mehzazda yok)**

---

- Her mirasçı kısmen taksimi isteyebilir.(642 f. 2 c.1)
- İtiraz halinde (642 f.2 c.2 ), yani mirasçılardan biri talep ederse hakim mümkünse her bir mirasçıya bir taşınmaz vererek de kısmi taksimin kapsamının genişletilerek yapılmasını sağlayabilir. (Bu fıkra için gerekçeye bak). Bu halde taşınmazlar arasındaki değer farkı para ödenmesi yoluyla paylar denkleştirilir.



## **İştirak halindeki mülkiyetin müşterek mülkiyete çevrilmesi (644)**

---

- Belirli bir mal veya terekede tüm mallar için iştirak halindeki mülkiyetin hakim kararıyla müşterek mülkiyete çevrilmesi mümkündür.
  - Mirasçılara hakimce belirlenen sürede itirazları sorulur
  - İtiraz yok veya itiraz haklı görülmez ve
  - Bu sürede taksim davası açılmazsa
- Hakim talep edilen taşınmazlar üzerindeki mülkiyeti müşterek mülkiyete çevirebilir.
- Açılan dava hasımsız bir davadır.
- Mirasbırakanın alacaklılarına da itiraz hakkı tanınmalıdır.

## **MO, aile malları ortaklığı, adi şirket, kollektif şirkete çevirilmesi**

---

- MO bu hallerde sona erer ve ilgili hükümler uygulanarak yürür ve tasfiye yapılır.

# Miras hissesinin temlik ve miras taksimi

---

- Üçüncü kişiye temlik halinde mirasçı ortaklıktan çıkmaz, bir subj tasfiye değildir.
- Mirasçı veya mirasçılara temlik halinde mirasçı ortaklıktan çıkar hissesi diğerlerine devredilmiş olur. Sübjektif tasfiye kısmi veya yerine göre tam tasfiye de olabilir.

---

# **TAKSİMİN ERTELENMESİ**

Bu bilgilerden dolayı sorumluluk  
kabul edilmez!

# Sözleşme ile Taksimin ertelenmesi

---

- Sözleşme ile (miras ortaklığının uzatılması)
  - Belirli süre uzatması olabilir.
  - Bu irade aile malları ortaklığı şeklinde değerlendirilip resmi şekilde yapılmak zorunluluğu yoktur.
  - Belirsiz süre uzatması halinde bu aile malları ortaklığı olarak yapılmalıdır (resmi şekilde)
  - Süresiz uzatma halinde miras ortaklığı kurallarına istinaden bu sona erdirilebilir. (380 b. 5)

# Mirasbırakanın taksimi ertelemeesi

---

- Mirasçılar aksini birlikte kararlaştırabilir
  - ÖBT erteleme şartına bağılı ise, saklı paylar hariç hüküm doğurabilir
- İtiraz eden mirasçı varsa
  - Mirasbırakanın ÖBT geçerli sayılabilir meğerki mirasçuların haklarını aşırı sınırlayıcı olsun.
- Süresiz taksimi engelleyen ÖBT geçersizdir. (557 b. 3)

# Kanun geređi taksimin ertelenmesi

---

- TMK md. 643 cenin sebebiyle.
  - Cenin anası veya babası veya 427 b.3 uyarınca kayyım temsil eder.
  - Ceninin mirasçılardan biri olması veya öbt tasarrufla mirasçı tayini halinde de erteleme gerçekleşir.
    - Ana muhtaçsa doğum giderleri terekeden karşılanır.
- Tereke malında önemli bir azalma olacaksa mirasçı talebi üzere hakim erteleyebilir (642 f. 3)
  - Geçici olmalıdır.
- Tarımsal işletmenin özgülenmesiyle kurulan miras malları ortaklığı sebebiyle taksim ertelenir.

# Üç aylık geçim gideri sağlanması

---

- Mirasbırakanın ölümünde onunla birlikte yaşayan ve onun tarafından bakılan kimseler, ölüm tarihinden başlayarak üç aylık bakım ve geçim giderlerinin terekeden sağlanmasını isteyebilirler.



---

# **TAKSİM KURALLARI**

Bu bilgilerden dolayı sorumluluk  
kabul edilmez!

585

# Genel olarak taksim ve İlkeler

---

- Taksim için miras hisselerinin oluşturulması, bu hisselere terekenin taksimi ve bu hisselerin mirasçılara tahsisidir.
- Taksim kuralları emredici değil, tamamlayıcıdır, mirasbırakanın veya mirasçılarının bu kurallardan ayrılması mümkündür.

---

Bu bilgilerden dolayı sorumluluk  
kabul edilmez!

---

Taksime hakim olan ilkelere

# **TAKSİM SERBESTİSİ**

# Mirasçulararın Taksim serbestisi

---

- Sözü özü. Kapsamında mirasçular kanununun emredici hükümleri ile ahlaka adaba aykırı olmamak şartıyla, taksim konusunda serbesttirler.
  - Taksime, taksimin sözleşme veya aynen yapılmasına, tam ve kısmen yapılmasına, satış yoluyla yapılmasına, MO devamına karar verebilirler.
- Aksine düzenleme olmadıkça mirasçular, paylaşmanın nasıl yapılacağını serbestçe kararlaştırırlar. (646 f. 2)

# Murisin taksim serbsetisi 1

---

- Muris terekenin nasıl taksim edileceğine karar verebilir.
- Bu kurallar, mirasbırakan tarafından kastedilmemiş olan bir eşitsizlik hâlinde payların denkleştirilmesi olanağı saklı kalmak kaydıyla, mirasçılar için bağlayıcıdır. (647 f. 2)
- Saklı paylar saklı olmak üzere muris bu konuda serbesttir.

## Murisin taksim serbsetisi 2

---

- Murisin taksim kuralı ile mirasçuların miraspayları azalıyor veya kendilerine mükellefiyet yüklenerek miras hakları sınırlanıyor, o halde taksimden ziyade bir ÖB kazandırma söz konusudur.
- Aynı şekilde miras hisseleri eşit olmayacak şekilde ve kanuni miras haklarına aykırı tespit edilmişse bu bir ÖB kazandırma kabul edilmelidir.

# Murisin Taksim Kurallarının bağlayıcılığı

---

- Mirasçılar birlikte karar verirlerse murisn taksim kuralından ayrılabilirler.



# Murisin taksim kuralını/ ÖBT yorumu

---

- Aksini arzu ettiği tasarruftan anlaşılmadıkça, mirasbırakanın tereke malını bir mirasçıya özgülemesi, vasiyet olmayıp sadece paylaşırma kuralı sayılır. (647 f. 3)
- Muris mallara değer biçebilir, bu da bağlayıcıdır, ancak gerçek değeri fazla ise bu bir ÖB kazandırma kabul edilebilir.

# Sulh mahkemesince taksim talebi

---

- Mirasçılardan birinin talebi ile ancak mahkeme taksimi yapılabilir.
- Mirasçının alacaklısı veya miras hissesinin temlik alan 3. kişinin taksim talep hakkı yoktur.
- Mahkemeye usulü belirler: hisse oluşturur, tereke mallarının bazı mirasçılara tahsisi, satılması hususlarında mirasçılar anlaşamazsa karar verir.

---

# **TAKSİMDE EŞİTLİK**

Bu bilgilerden dolayı sorumluluk  
kabul edilmez!

# Mirasçulararın eşitliđi

---

- Mirasçular ister yasal ister atanmış olsun, hisselerine bakılmadan, hukuken haklar ve yetkiler açısından eşittirler.
- İmtiyazlı mirasçısı yoktur. Çođunluk, azınlık payı ve mirasçısı yoktur.
  - Yasal mirasçular, gerek kendi aralarında, gerek atanmış mirasçularla birlikte mirası aynı kurallara göre paylaşırlar. (646 f. 1)
  - Kanunda aksine bir hüküm bulunmadıkça mirasçular, paylaşmada terekenin bütün malları üzerinde eşit hakka sahiptirler.

# Eşitlik ilkesinin istisnaları

---

- Tarımsal işletmeler (659 vd.)
- Tereke mallarının özgülenmesinde
  - Örf adet ve mirasçıların şahsi durumlarının dikkate alınması (650 f. 2, 653 f. 2)
- Aile konutu ve ev eşyası (652)

---

# **BİLGİ VERME YÜKÜMLÜĞÜ**

Bu bilgilerden dolayı sorumluluk  
kabul edilmez!

# Mirasçılar bilgi vermekle yükümlüdürler

---

- Mirasçılar, mirasbırakan ile aralarındaki ilişkiler hakkında paylaşmanın eşitliğe ve adalete uygun olması için göz önüne alınması gereken bütün bilgileri birbirlerine vermekle yükümlüdürler. (649 f. 2)
- Tereke mallarına zilyet olan veya mirasbırakana borçlu bulunan mirasçılar, paylaşma sırasında bu konuda eksiksiz bilgi vermekle yükümlüdürler. (646 f. 3)

# Üçüncü kişilerin bilgi verme yükümlülüğü

---

- Mahkeme tarafından istenmişse 3. kişiler de bilgi vermekle yükümlüdür



# Bilgi vermemeiden yanlış vermeden sorumluluk

---

- Hem mirasçılar hem 3. kişinin bu fiili sonucunda zarar doğarsa sorumluluk vardır.
- Bir görüş haksız fiil
- Diğer kanundan kaynaklanan sorumluluk
- Kanımca 3. kişi için haksız fiil, mirasçılar için hem kanundan kaynaklana hem da mo ilişkisinden kaynaklandığından ve kıyasen söz./vek. Hükümleri uygulanabilir.

---

# **AYNI İKAME İLKESİ**

Bu bilgilerden dolayı sorumluluk  
kabul edilmez!

# Aynı ikame

---

- Terekede bulunan bir malın terekeden çıkması halinde onun yerini alan mal aynı ikame ilkesi nedeniyle terekeye dahil olur, örneğin satış bedeli, haksız fiili tazminatı, sigorta ödemesi, trampa sonucu yerine geçen mallar...
  - -tereki borçlarının, murisin borçlarının vasiyetlerin ifası nedeniyle tereki aktifi azalabilir,
  - +alacakların tahsili ile artabilir,
- bunlarda miras ortaklığına aittir

---

# TEMİNAT İLKESİ

Bu bilgilerden dolayı sorumluluk  
kabul edilmez!

# MB borcunun ödeyen mirasçının hakkının Teminat altına alınması

---

- Bizim hukukumuzda MB borçları ödenmeden de taksit yapılabilir. Müteselsil sorm. Taksimden sonra da devam eder. MB borcunu ödeyen mirasçının rücu hakkının güvenceye alınması haklı bir gerekçedir.
- Bu nedenle:
  - mirasçı MB borçlarının taksimden önce ödenmesini isteyebilir veya
  - Tereke borcunun teminata bağlanmasını isteyebilir.

## Rehnedilmiş tereke malı

---

- Paylaşmada kendisine mirasbırakanın borçları için rehnedilmiş bir tereke malı düşen mirasçı, o malın güvence altına aldığı borcu üstlenmiş olur. (655)

# ***Taksim Usulü***

# İki aşama

---

- Hisselerin oluşturulması
- Mirasçılara tahsisi



# Taksime edilecek terekenin tespiti

---

- Tereke aktifi ve pasifi belirlenir,
- İfa edilecek ÖBT, MB borçları, paylaşılacak terekeden düşülür.

---

# MİRAS HİSSELERİNİN OLUŞTURULMASI

# Hisse oluřturulması

---

- Net terekenin miras payları oranına bölünerek katılan mirasçı sayısına göre hisse oluřturulur.
- TMK 650 f. 1 Mirasçılar, tereke mallarından mirasçı veya ortak kök sayısınca pay oluřtururlar.

# Hisse oluşturulması örnek

---

- Örn: eş ve üç çocuk varsa 4 hisse oluşturulur.
- Eş, iki çocuk ve önce ölen bir çocuktan iki torun varsa. Yine 4 hisse oluşturulur, MB ölen çocuğun hissesi kendi için de tekrar iki hisseye ayrılır.
- Eş ve MB tek ve önce ölen oğlundan üç torun varsa: önce iki hisse, sonra altsoy hissesi 3 bölünür.

# Eşit veya orantılı hisse oluşturulması

---

- Miras payları eşitse, eşit
- Miras payları eşit değilse miras payı ile orantılı hisse oluştururlur.
- Örn: eş  $1/4$  tek çocuk  $3/4 =$  iki hisse olur biri  $1/4$  diğeri  $3/4$  miktarına tekabül etmeli
- Üç çocuk:  $1/3$   $1/3$   $1/3 =$  üç eşit hisse oluşturulur.

## **Aynen taksim esastır.**

---

- Cins malı, para malı olsun mmknse aynen eřit veya miras payı ile orantılı paylařtırılmalıdır.
- 6 TV koltuęu var, 3 ocuk varsa, her birine iki adet TV koltuęu verilmelidir.
- 5 TV koltuęu varsa, iki hisseye iki TV koltuęu bir hisseye bir TV koltuęu ve deęerine tekabl eden ivazı (terekeden) eklenmelidir.

# Mirasçılar anlaşmadıkça ortak hisse oluşturulamaz

---

- Bir malın tek bir hisseye tahsisi mümkün değilse birden fazla mirasçının ortak hisse oluşturulması talebi dikkate alınmaz. Mal satılır, parası paylaşılır.

## **Mirasçılar miras hisselerini oluştururlar, anlaşmazsa mahkeme**

---

- Hem miras hissesi oluşturulması hem de bunun mirasçılara tahisi mirasçılara aittir, uyuşmazlıkta sulh mahkemesi her bir aşama için başvurulabilir.
- Bu halde mahkeme 650 f.2
  - yerel adet ile mirasçılarının kişisel durumlarını göz önünde tutar.



# Kat mülkiyeti kurulması

---

- Taşınmaz uygunsa, mirasçılar anlaşılırsa sorun yok.
- 634 s. KatMülkK 10 f. 6 göre
  - Kat mülkiyetine konu olmaya elverişli bir gayrimenkul üzerindeki ortaklığın giderilmesi davalarında, mirasçılardan veya ortak maliklerden biri, paylaşmanın, kat mülkiyeti kurulması ve bağımsız bölümlerin tahsisi suretiyle yapılmasını isterse, hakim, o gayrimenkulün mülkiyetinin, 12 nci maddede yazılı belgelere dayanılarak kat mülkiyetine çevrilmesine ve paylar denkleştirmek suretiyle bağımsız bölümlerin ortaklara ayrı ayrı tahsisine karar verebilir.

---

# HİSSELERİN TAHSİSİ

Bu bilgilerden dolayı sorumluluk  
kabul edilmez!

# Mirasçuların kararı ile tahsis

---

- Hisse teşkilinde olduđu gibi hisselerin tahsisinde de aslolan mirasçuların ortak kararıdır.

# Murisin tahsisi

---

- Kural olarak mirasçılar buna uyarsa sorun yok, birlikte farklı karar verebilirler.

# Kura yöntemi ile tahsis

---

- Mirasçılar anlaşamaz, muris de bir tahsis kuralı koymamışsa, hisselerin tahsisinde mirasçılar arasında kura çekilir.

# Kura ile tahsis istisnası

---

- Tarımsal işletme (659 vd)
- Hatıra teşkil eden eşyanın tahisi (653 f. 2)
- Aile konutu ve ev eşyası (652 f. 1)

# Taksimi mümkün olmayan malın satılması

---

- Taksimi mümkün olmayan bir mal var ve malın değeri hisse değerinden fazlaysa ve mirasçılar da anlaşamazlarsa, mal satılır ve satış bedeli paylaşılır
  - Mirasçılar arası veya 3. ler de dahi olarak satışa mirasçılar veya mahkeme karar verir.

---

# **TAKSİMDE ÖZEL DURUMLAR**

Bu bilgilerden dolayı sorumluluk  
kabul edilmez!



# Mirasbırakanın alacağı mirasçı hissesinden mahsup edilir

---

- MO, tereke özel mal avralığı olduğundan alacaklı ve borçlu sıfatının birleşmesi ile alacak sona ermez.
- Mirasbırakanın bir mirasçıdaki alacağı, paylaşma sırasında o mirasçının payına mahsup edilir. (654)
  - Bir nevi tahsis
- Aksi mirasçılar anlaşılırsa mümkün. Örneğin mirasçı borcunu taksimden önce öder.

# Mirasbırakanın alacağı mirasçı hissesinden mahsup edilir

---

- Borçlu mirasçıya tahsis edilen ve mahsup edilen alacak miras hissesinden fazla ise, fazla olan kısım için denkleştirmeyi sağlamak amacıyla diğer mirasçılara ödeme yapılır.

## **Değerinde önemli azalma olmadan bölünemeyen mallar.**

---

- Değerinde önemli azal olmadan bölünemeyen mal mirasçılardan birine tahsis edilir. (651 f. 1)
- Mirasçılar tahsis konusunda anlaşmazlarsa mal satılır ve bedeli paylaşılır. (652 f. 2)
- Mahkeme de bu hükmü uygular bu hüküm 649 ve 650'nin istisnasıdır.

# Değerinde önemli azalma olmadan bölünemeyen mallar.

---

- Tereke malı değerinde önemli azalma olmadan bölünemeyen bir mal, ama hisselerden birine özgülenebilirse satılmasına gerek yoktur.
- Satım için hisselerden birine girmemesi gerekir. (İsviçre uygulaması, Merz, son zamanlarda Yargıtay da bu yönde, gerekirse kura çekilir)

# Değerinde önemli azalma olmadan bölünemeyen mallar

---

- Talepler Satım açık arttırma şeklinde olur.
  - Mirasçılar açık arttırma usulüne karar verir.
  - Anlaşmazlık halinde mahkeme belirler
    - Ya 3. kişiler de dahil olarak ya da
    - Sadece mirasçılar arasında olur.
    - Malın mirasçılarda kalma fikri, mirasçılarının ekonomik güçleri eşit veya yakınsa ya da malın ticari değeri yoksa arttırma mirasçılar arasında.
    - Mirasçılar arasında ekonomik dengesizlikte, denge sağlanması için 3. kişiler de dahil edilebilir.

# Kat mülkiyetine çevrilme

---

- Kat mülkiyetine konu olmaya elverişli bir gayrimenkul üzerindeki ortaklığın giderilmesi davalarında, mirasçılardan veya ortak maliklerden biri, paylaşmanın, kat mülkiyeti kurulması ve bağımsız bölümlerin tahsisi suretiyle yapılmasını isterse, hakim, o gayrimenkulün mülkiyetinin, 12 nci maddede yazılı belgelere dayanılarak kat mülkiyetine çevrilmesine ve paylar denkleştiril- mek suretiyle bağımsız bölümlerin ortaklara ayrı ayrı tahsisine karar verebilir.

# Bütünlük ve birlik oluşturan mallar

---

- Mirasçılardan birinin karşı çıkması hâlinde, nitelikleri veya özgülendikleri amaç gereği bir bütünlük oluşturan eşya birbirinden ayrılamaz.
- Kütüphane, küpe, yemek takımı koltuk takımı vb.
  - Mirasçılar itiraz etmezsa aynen taksim mümkün ama itiraz varsa mümkün değil

# Bütünlük ve birlik oluşturan mallar

---

- Bu tür mallar bir mirasçıya bütün olarak taksim olur, itiraz eden olursa taksim yapılamaz.
- Mirasçılar itiraz etmezsa aynen taksim mümkün ama itiraz varsa mümkün değil
- Bu halde mahkeme (takdir hakkı)
  - (1) Yerel adet, (2) mirasçının kişisel durumuna bakarak tahsise veya
  - (3) Satılarak satış bedelinin paylaşılmasına karar verir.



# Aile belgeleri ve Hatıra eşyalar

---

- Aile belgeleri özel anı eşyaları mirasçılardan biri itiraz ederse SATILAMAZ ( 653 f. 2)
- Ancak
  - Mirasçılar anlaşamazlarsa, sulh hâkimi,
    - yerel âdetleri, âdet yoksa kişisel durumları göz önünde tutarak bu eşyanın, payına mahsup edilmek veya edilmemek suretiyle mirasçılardan birine özgülenmesine ya da satılmasına karar verir.
    - Satış kararı olursa mirasçılar arasında olması ilkedir.
- 653 hükmü emredici değildir. Muris ÖBT tahisi öngörebilir.

# Aile konutu ve ev eşyası

---

- Eşlerden birinin ölümü hâlinde tereke malları arasında ev eşyası veya eşlerin birlikte yaşadıkları konut varsa;
- Sağ kalan eş, bunlar üzerinde kendisine miras hakkına mahsuben mülkiyet hakkı tanınmasını isteyebilir.
  - Haklı sebeplerin varlığı hâlinde, sağ kalan eşin veya mirasbırakanın diğer yasal mirasçılarında birinin istemi üzerine, mülkiyet yerine intifa veya oturma hakkı tanınmasına da karar verilebilir.
  - Mirasbırakanın bir meslek veya sanat icra ettiği ve altsoyundan birinin aynı meslek ve sanatı icra etmesi için gerekli olan bölümlerde, sağ kalan eş bu hakları kullanamaz.

# Tarımsal işletme özgülmesi

---

- 5403 s. Toprak Koruma ve Arazi Kullanımı Kanunu ile
- Asgari tarımsal arazi büyüklüğü
  - Bölünmez eşyadır.
- Yeter gelimli tarımsal arazi büyüklüğü
  - bu büyüklüğün altında tarımsal arazi bölünemez.

# Mirasa konu tarımsal arazi ve yeterli gelirli tarımsal arazinin mirasçılarının anlaşması ile devri

---

- Miras açıldıktan bir yıl içinde
  - Bir mirasçıya veya yeter gelirli arazi büyüklüğünü karşılamak şartıyla birden fazla mirasçıya veya
  - TMK 373 vd. aile mallara ortaklığına veya kazanç paylı aile malları ortaklığına veya
  - TTK göre kurulan mirasçılarının tamamının ortak olduğu limited şirkete
  - Üçüncü kişilere mülkiyet devredilebilir.

# Mirasa konu tarımsal arazi ve yeter gelirli tarımsal arazinin mirasçılarının anlaşamaması halinde devri

---

- Tarımsal arazi ve yeter gelirli tarımsal araziyi
- Ehil mirasçıya gelir değeri üzerinden devreder
- Birden çok ehil mirasçı varsa
  - Asgari geçimini YGTA sağlayan ehil mirasçıya öncelikle
  - YOKSA
    - Ehil mirasçılar arasında en çok bedel teklif edene
  - EHİL MİRASÇI YOKSA
    - Mirasçılardan en çok bedel teklif edene
  - Bedel zamanında (6 ay) depo edilmez ve başka istekli mirasçı olmazsa açık arttırma ile satılır.

# Ehil mirasçı

---

- Tarımsal araziden istifadeyi sürdürecekt şekilde, fiziki, fikri, ahlaki ve mesleki yetenek ve niteliklere sahip mirasçıdır.
- Bu nitelik ÖBT ile ortadan kaldırılamaz, meğerki feragat, çıkarma veya yoksunluk olsun.
- Ehil mirasçılardan hangisine özgüleneceği ÖBT ile belirlenebilir.
- Birden çok YGTA varsa bölünerek birden çok ehil mirasçıya özgülenebilir.
- Ehil mirasçının miras dışı tarımsal arazileri de özgüleme de dikkate alınır.
  - YGTA ulaşmasın için mirasçıya özgüleme yapılabilir.

# Tarımsal Arazi İle ilgili Taşınır ve Yan Sanai İşletmeler.

---

- Özgülenen ehil mirasçı
  - işletme için gerekli taşınır ve hayvanların gerçek değerden kendisine verilemesini isteyebilir
  - Yan sanai işletmesi de ekonomik birlik arz ediyor, ayrılmaları halinde ekonomik işlev ve kapasitelerini kaybedeceklerse gerçek (sürüm) değeri üzerinden özgülenmelerini talep edebilir.
- İtiraz edilebilir: hakim, YGTA ve işletmenin ekonomik varlığını sürdürme imkanını ve mirasçıların kişisel durumlarını da düşünerek birlikte veya ayrı ayrı devrine, satışına da karar verebilir.

---

# MİRASTA DENKLEŐTİRME



# Amaç

---

- Mirasbırakan aksini emretmediği hallerde mirasçuların hisselerinin eşitliğini sağlanması, özellikle altsoy arasındaki eşitliğin sağlanmasına hizmet eder.
- Mirasçular arasında söz konusudur.
- Taksim kapsamında gündeme gelir.

# Tenkis ve denkleştirme farkları

## 1

---

- Her ikisi de aynı davada istenemez,
  - Ancak denkleştirmeye rağmen saklı payını alamayan mirasçı tenkisi de isteyebilir.
- Nitelik açısından
  - Tenkis saklı payın yaptırımıdır. Denkleştirmede iade veya miras hissesinden mahsupla mirasçıların mirastan hisselerini eşit olarak almaları sağlanır.

# Tenkis ve denkleştirme farkları

## 2

---

- Mirasbırakanın tasarrufu açısından
  - Tenkis emredici düzenlenmiştir. Denkleştirme ise tamamlayıcı nitelikte bir düzenlemedir.
    - Mirasbırakan denkleştirme uygulanıp uygulanmayacağına karar verebilir.
    - Saklı payı ise engelleyemez.
  - Talep hakkı
    - Tenkisi saklı paylı mirasçılar,
      - Bazı hallerde mirasçının alacaklısı ile iflas masası (562)
    - denkeştirmeyi saklı payı olsun olmasın her mirasçı isteyebilir. Ancak mirasçılar ister.

# Tenkis ve denkleştirme farkları

## 3

---

- Talebin yöneltileceği kişiler açısından
  - TenkisT mirasçıya veya 3. kişiye yönelebilir,
  - Denkleştirme sadece mirasçılar arasında olur.
- Konu bakımından
  - Tenkis sağlararası ve ÖBT da sözkonusu olabilir
  - Denkleştirme mirasbırak ile mirasçı arasındaki sağlararası bağışlamalardır.

# Denkletirme yükümlüleri 1

---

- Mirasbırakandan karşılıksız kazandırma alan Altsoy arasında, kanuni karine nedeniyle denkletirme borcu vardır.
  - Altsoy aksi yöndeki mirasbırakanın iradesini ispat ederse denkletirme yapmaz. Bu irade açık olmalı, zımni irade yetmez. İrade bağışlama anında veya sonra da yapılabilir.
  - Bir şekle bağlı değil.
  - Olağan hediyeler ve alışılmış evlenme giderleri denkletirmeye tabi değildir.
  - Altsoy için olağan çeyiz harcamaları da denkletirmeye tabi değildir.
    - Aksi ispat edilebilir.

# Denkletirme yükümlüleri 2

---

- Altsoy dışındaki kanuni mirasçılar
  - Eş de dahil İade borcu altında değildirlerdir.
  - Ancak denkletirme yükümlülüğü mirasbırakan bunu beyan etmişse vardır. (669)
  - Her türlü irada açıklaması yeterlidir, şekil şartı aranmaz.
  - Eş ile altsoy beraber mirasçı olunca altsoyun iade yükümü karine olarak varken, eş hakkında karine yoktur. Ona yönelik iade yükümü için mirasbırakanın bu yöndeki iradesinin ispatı gerekir. Bu denkletirme haksızlığı için
    - Eşi içinde iade yükümü savunulmuş
    - Diğer bir görüş iade borcu olmayan eşin iade hakkı da yoktur savunmakta
    - Fikrimiz: KK bilerek sağ kalan eşi korumuştur.

## Denkletirme yükümlüleri 3

---

- Kanuni mirasçı atanmış mirasçı olursa denkletirme yükümlülüğü aksi belirtilmedikçe yoktur.
  - Çünkü mirasbırakan kanuni mirasçıyı atanmış mirasçı yaparak eşitliği bizzat bozmuştur.
- Mirasçılık sıfatı kaybeden mirasçının iade yükümü yoktur (red, iskat, yoksunluk, (ehliyetsizlik mirasbırakandan önce ölmek) veya sonra ölmeye)
  - Önce veya sonra ölen mirasçının Yerine geçenin iade yükümü ise miras payında meydana gelen artış ile sınırlıdır.

# Denkleştirme konusu 1

---

- Mirasbırakanını sağlığında
  - Mirasçılara yaptığı ve ifa ettiği karşılıksız kazandırma denkleştirme konusudur; ÖBTler denkleştirme konusu değildir.
- Karşılıksız kazandırmalar.
  - Çeyiz (alışıl gelmiş çeyiz altsoy için iade dışıdır), kuruluş sermayesi, malvarlığı temliki, borçtan ibra
  - Karma bağışta bağışlama anındaki gerçek değere göre değerlendirme yapılmalıdır. Önemli nisbetsizliğin taraflarca özellikle mirasbırakın tarafından bilinmesi denkleştirme için gereklidir.
- Kazandırma miras hakkına mahsuben yapılmalıdır.
  - Altsoy aleyhine karine var, diğerleri için mahsup iradesi ispat edilmelidir.



## Denkleştirme konusu 2

---

- Altsoy lehine yapılan Kazandırma miras payını aşsa da iadeye tabidir, meğerki mirasbırakanın aksini istediği ispat edilsin. (672)
  - Bu istisnanın altsoy için getirildiği, diğer kanuni mirasçılar için iade yükümü kazandırmanın iade kapsamında olduğunun ispatı halinde söz konusudur. Bu halde miras hissesini aşan kısım da söz konusu olsa iade söz konusudur.

# Karşılıksız kazandırma örnekleri

---

- Çeyiz
  - Ev kurmak için verilen eşya veya para
    - Olağan hediyeler hariç
- Kuruluş sermayesi
- Malvarlığı temliki
- Borçtan kurtarma

# Denkleştirme Dışı Tutulan

---

- Eğitim Öğretim Giderleri
  - Çocuklar için
  - Alışılmış kapsamdaki giderler iade dışıdır.
    - Özel okul giderleri, kalacak yer yurt ulaşım masrafları:
    - Ailenin sosyo ekonomik durumu önem arz eder.
  - Aksi ispat edilebilir
  - Eğitimini tamamlamamış ve engelli çocuklar için paylaşmada uygun bir tazminat ödemesi yapılır
    - Bu ödeme denkleştirmeye tabi değildir.
    - Hisseleri oranında mirasçılara paylaşılır.
    - Bu çocuklar için aksine bir ÖBT mirasbırakan yapamamalıdır.
- Olağan evlendirme giderleri denkleştirme dışıdır

# Mirasta denkleřtirmeyi talep hakkı

---

- Mirasçılar karşılıklı olarak bu hakka sahiptirler.
  - Talep ve iadeyle oluşan terekeye iřtirak hakkı bu hakkın ayrılmaz içeriğidir.

## Denkleştirme usulü

---

- İade ile diğer mirasçılar gibi taksime katılma hakkı (aynen denkleştirme)
- Kazandırmayı muhafaz eder ve bu değer miras hissesinden düşülerek mirasta denkleştirme yapılır. (mahsuben denkleştirme)
- Mirasçılar bu usulden birini seçebilir. Mirasbırakan bu usullerden birinin uygulanması ÖBT ile isteyebilir, meğerki tüm mirasçılar aksini kabul etsinler.

# Mahsuben denkleştirme

- Kıymet üzerinden yapılır. Toplama, Taksim ve Çıkarma:
- Fiili Tereke: 90.000
- İadeye tabi bağışlamalar:
  - Ç1: 30.000, Ç2: 20.000, T1: 10.000
- Mirasçılar
  - Ç1, Ç2, Ç3(Ç3 yerine T1, T2)
- Tereke:  $150.000 = 90.000 + 60.000$
- Miras Hisseleri: 

	Kazandırma	Alacağı Miras Hisesi
● Ç1=50000	(30000)	20.000
● Ç2=50000	(20.000)	30.000
● Ç3=		
• T1=25000	(10.000)	15.000
• T2=25000	(-)	25.000
● 150.000	60.000	90.000

---

# MİRAS HİSSESİ TEMLİKİ

Bu bilgilerden dolayı sorumluluk  
kabul edilmez!

655

# Miras Hissenin Temliki 1

---

- Mirasın açılmasından sonra-taksimden önce
- Mirasçı
  - Birden fazla mirasçı olmalı, tek mirasçı varsa istediği gibi tasarruf edebilir.
  - miras hissesini mirasçılara, birine veya bir üçüncü kişiye temlik edebilir.



# Miras Hisseninin Temliki 2

---

- Temlik alan mirasçı ise yazılı şekil şartı geçerlilik şartı olarak gerekir.
  - TMK 706, TapuK 26\*28 hükmünün istisnasıdır. Hisseye giren taşınmaz devir söz. Sebebine dayanarak tescil yapılır.
- Mirasçı olmayan 3. kişiye temlikte ise noterlikçe resmi şekilde düzenlenmesi gerekir.
- Temlik edilen hissedir, somut bir eşya veya hak değildir. Ancak Yargıtay bir taşınmaza isabet eden hissenin devrini ortaklık bozulmadan geçerli saymıştır.

# Hükümleri

---

- 3. kişi ile yapınca
  - Bir borç doğuran sözleşmedir. Hisseye düşen, eşya, hak ve alacağın devrini talep edebilir. Aynı hak veya taksime katılma hakkı sağlamaz.
- 3. kişinin korunması
  - Temsil yetkisi verilirse tasfiyey katılabilir
  - 648 hükmü gereği gereği temlik alan mahkemeden taksim için kayyım atanmasını şartların varlığı halinde isteyebilir.

# Hükümleri

---

- Mirasçıya temlikte
  - Temlik eden mirasçı mirasçı sıfatını kaybeder, ortaklıktan çıkar, temlik alanın hissesi artar.
  - Tartışmalı: 677 f. 2 hükmüne dayanarak:
    - Aynı etki doğurur, mirasçı ortaklıktan çıkar devredilenin miras hissesi artar. (Bir görüş)
    - Tüm mirasçılara devirde devreden mirasçılıktan çıkar (diğer Görüş)
    - Bir veya birden fazla mirasçıya temlikte ise aynı bir hükmü doğurmaz. 677 f. 2 hükmüne göre borç ilişkisinden doğan bir hakkı vardır. Tek fark devreden mirasçı yerine miras taksimine katılmaktır.
    - Erman: irada açıklamasına bakmak gerek. Miras hakkı tamamı devedilirse, temlik eden mirasçılıktan çıkar, taksimi talep ve taksime hatılma hakkı ortadan kalkar. İrade açık değilse devirle aynı bir etkinin oluşmadığını savunmaktadır.
- Miras hissesi rehin edilemez, çünkü belirli eşya veya hak sözkonusu değildir. Yapılan rehin sözleşmesidir.

# Haciz

---

- TMK 648 hükmüne istinaden miras hissesinin haczi mümkün olmalıdır.
- Hacizle miras hissesinin idaresi konusunda mirasçılar sınırlanmıştır.
- Hissenin satışı İİK göre taksimden sonra mümkündür.
- İflas halinde yetkiler iflasmahasına aittir.

# Mirasın açılmasından önce hisse devri

---

- TMK 678 göre
- Mirasçı muhtemel belirsiz miras hakkını ancak mirasbırakan bu işleme katılırsa (izin, icazet veya birlikte) geçerlidir.
- Geçersiz sözleşmede verilenler geri istenebilir (Sep zen hük uygulanmaz)

# Temlik söz. şekil Şartı

---

- Açık bir düzenleme yok 677 kıyasen
  - Mirasçı için yazılı şekil şartı
  - 3. kişi için resmi şekil şart gerekmektedir.

# Mirasbırakanın katılmasının Şekli

---

- Katılma miras söz veya mirastan feragat sözleşmesi şeklinde olursa resmi şekilde olmalıdır.
- Bunun dışındaki katılmada resmi şekil aranmaz, yazılı şekil yeterli olmalıdır.
- Katılma izin şeklinde olursa, ÖBT ile olabileceği gibi adi yazılı şekilde de olabilir.

# Hükümleri

---

- Temlik alan için bir talep hakkı doğurur. Devreden mirasbırakanın mirasçısı olmaya devam eder. ,648 kıyasen uygulanabilir
- Temlik alan mirasçılardan biri olursa, taksim ve talep hakkı vardır.
- Mirasbırakanın katılması
  - Miras söz. Şeklinde ise onu bağlar (mirasçı ataması şeklindeyse)
  - Aksi halde katılma mirasbırakan için bağlayıcı değildir.



# Hükümleri

---

- Temlik söz. Geçerli olmazsa
- Alınanın tam veya değeri ile geri verilmelidir.
- Temlik söz. Hüküm ifade etmemesi halinde, geçerlidir, alınanlar geri verilmez. Bir risk satın alınmıştır. Sonuçlarına temlik alan katlanmalıdır.

---

# **TAKSİMİN SONA ERMESİ**

Bu bilgilerden dolayı sorumluluk  
kabul edilmez!

# Aynen taksim sözleşmeyle taksim.

---

- Aynen taksim
  - Hisselerin fiilen alınmasıdır.
  - Taşınmazların tescili gerekir. Mirasçılarının yazılı muvaffakatı gerekir. (Tüzük 21/c)
  - Tapuya kayıtlı olmayanlarda zilyetliğin devri yeterlidir.
- Sözleşmeyle taksim
  - Yazılı şekil kazanmanın hukuki sebebidir.
  - Taksim tüm terekeye dail malları kapsmalıdırki taksim sona ersin.
  - Borçların sözleşmede paylaşılması zorunlu değildir.
  - Taşınmazın tescili için miras taksim sözleşmesi (adi yazılı) yeterlidir. 676 f.3, TscilT 21/c)
  - Mirasortaklığı müşterek mülkiyete, diğer bir ortaklığa çevrilebilir.
  - Ürün ve hasar; sözleşmenin ifası ile hak sahibine geçer.

# Garanti borcu

---

- Zapta ve ayıba karşı mirasçılar birbirine karşı garanti borcu altındadır.
- Alacağın temlikinde alacağın varlığı açısından garanti mükellefiyeti vardır ve borçlunun ödeme gücü açısından adi kefil gibi sorumludurlar
  - Borsaya kayıtlı kıymetli evrak kapsam dışıdır

# Alacaklara ilişkin garanti ve kafalet borcu (679 )

---

- Miras payına mirisin alacak hakkı düşen mirasçıya karşı diğer mirasçılar bu alacağın varlığı açısından garanti ile mükellefiyetirler
  - Bu alacak yok, veya sona ermişse, diğer mirasçılar bundan hisseleri oranında sorumludur.
  - Alacağın borçlusunun ödeme gücü açısından ise adi kefil gibi sorumludurlar. Yani borç var ama ödenemiyorsa mirasçılar hisseleri oranında borca ve diğer mirasçıların adi kefalet borcuna da adi kefillerdir.
  - Borsaya kayıtlı kıymetli söz konusu ise diğer mirasçıların sorumlulukları yoktur.

# Zamanaşımı

---

- 679 da düzenlenen tüm garanti borçları için Zamanaşımı:
  - paylaşmadan (aynen paylaşmada fiili paylaşma anından veya sözleşmeyle paylaşmada ifadan sonra başlar) itibaren bir yıl, meğerki daha sonra muaccel olsun.
  - Alacaklar söz konusu ise aynen taksim veya taksim sözleşmesi anından zamanaşımı başlar, alacak bu anda hak sahibine geçer çünkü (yazılı temlik tasarruf işlemidir) meğerki alacak daha sonra muaccel olsun.

---

# **MURİSİN BORÇLARINDAN SORUMLULUK**

Bu bilgilerden dolayı sorumluluk  
kabul edilmez!

671

# Müteselsil sorumluluk

---

- Mirasçılar, bölümesine veya nakline alacaklı tarafından açık veya örtülü olarak rıza gösterilmemiş olan tereke borçlarından dolayı, paylaşmadan sonra da bütün malvarlıklarıyla müteselsilen sorumludurlar.
- Paylaşmanın gerçekleştiği tarihin veya daha sonra yerine getirilecek borçlarda muacceliyet tarihinin üzerinden beş yıl geçmekle teselsül sona erer.



## İç ilişki dış ilişki

---

- Mirasçılarının aralarında mirisin borçlarına ilişkin anlaşmaları kendilerini bağlar, dış ilişkide alacaklı açısından bağlayıcı değildir.
- Meğerki alacaklı iç ilişkiye rıza göstermiş olunsun.

# İç ilişki

---

- Mirasçılar serbest anlaşabilirler,
- Anlaşma yoksa 682 f. 3 gereği miras payları oranında taksim olunmuş kabul edilir.
- Anlaşma miras taksim söz içinde ya da ayrı da yapılabilir, Miras tak. Söz olursa yazılı yapılmalı
- İç üstlenmede TBK 195 vd. değil 681 uygulanmalı çünkü üstlenen de o borçtan müt. Sorumlu olan kişidir. BK hükümleri tamamlayıcı olarak uygulanabilir.

# Müteselsil sorumluluk ve sona ermesi

---

- Müteselsil sorumluluk taksimden sonra 5 yıl sürer, bundan sonra sorumluluk hisse oranında devam eder.
- 681 e göre
  - Alacaklı iç ilişkiye rıza gösterirse müteselsil sorm. Sona erer.
    - Alacaklıya üstlenen veya diğer borçlular bildirebilir TBk 196 f. 3 uygulanmaz
    - Rıza şekle bağlı değildir.
    - Birden fazla alacaklı var ve biri kabul ettiyse buna karşı müt. Sorm. Sona erer
  - 5 yıllık süre geçince
    - Süre hak düşürücü kabul edilmelidir.

# 5 yıllık süre başlangıcı

---

- Kural taksim anıdır.
  - Aynen taksim veya sözleşme ile taksim tarihi
    - Söz. Taksimde fiili ifa tarihini esas almak daha doğru olur. Bkz. 679 f. 3
  - Kısmi taksimde süre başlamaz.
- Miras ortaklığının sona erdiği halde de bu andan itibaren örn. üç mirasçıdan ikisi diğerine hissesine devrederse.
- Alacak daha sonra muaccel olursa 5 yıl muacceliyetten sonra başlar

# Müteselsil Sorumluluğun Sona Ermesinin Sonuçları

---

- Dış ilişkide sorumluluk devam eder
  - Farklı görüşler var, birlikte, iştirah halinde sorm. Devam eder gibi
  - Kanımızca
    - Anlaşma varsa üçüncü kişi alacaklı lehine ise bunun uygulanması aksi halde miras hisseleri oranında

# Rücu

---

- Paylaşma sözleşmesinden ödenmesi kendisine yükletilmemiş olan bir tereke borcunu veya üzerine aldığı miktardan fazlasını ödeyen mirasçı diğer mirasçılara rücu edebilir.
- Rücu hakkı ilk önce ödenmiş olan borcu paylaşma sözleşmesiyle üstlenmiş bulunan mirasçıya karşı kullanılır.
- Diğer hallerde aksi kararlaştırılmış olmadıkça, mirasçılardan her biri terekedeki borçları miras payı oranında ödemekle yükümlüdür.